

ORTAÖĞRETİM

# Türk Dili ve Edebiyatı

## 9. Sınıf

Ders Kitabı

### Yazarlar

Dr. Mustafa METİN

Ercan ÇÜMEN

Özlem AYDIN

Selim KITIR

Şahika BAYRAKTAR COŞKUN



DEVLET KİTAPLARI

Kitabın Basıldığı Matbaa Adı, 2024

MİLLÎ EĞİTİM BAKANLIĞI YAYINLARI ..... : 9624  
DERS KİTAPLARI DİZİSİ ..... : 2045

Her hakkı saklıdır ve Millî Eğitim Bakanlığına aittir. Kitabın metin, soru ve şekilleri kısmen de olsa hiçbir surette alınıp yayımlanamaz.

*Editör*

Prof. Dr. Deniz MELANLIOĞLU

*Dil Uzmanı*

Fügen APA

*Görsel Tasarımcılar*

Ali Yener UZUN

Enes Malik TEKİN

Havva BİLGİÇ

Serdar KULABOĞA

Şükrü Ufuk NAYMAN

*Ölçme ve Değerlendirme Uzmanları*

Doç. Dr. Ayfer SAYIN

Ahmet CANSIZ

Bülent AKÇA

*Program Geliştirme Uzmanları*

Prof. Dr. Sertel ALTUN

Dr. Pelin ÜREDİ

Lokman GÜZELYURT

Levent KAVACIK

*Rehberlik Uzmanları*

Nuri ARSLAN

Yusuf TİRE

*Baskı*

Baskı Matbaanın Adı ve

Ticaret Ünvanı

Tel: (0000) 000 00 00

ISBN 978-975-11-8032-2

Millî Eğitim Bakanlığı, Talim ve Terbiye Kurulu Başkanlığının 17.07.2024 gün ve 110460855 sayılı kararı ile eğitim aracı olarak kabul edilmiştir.



## İSTİKLÂL MARŞI

Korkma, sönmez bu şafaklarda yüzen al sancak;  
Sönmeden yurdumun üstünde tüten en son ocak.  
O benim milletimin yıldızıdır, parlayacak;  
O benimdir, o benim milletimindir ancak.

Çatma, kurban olayım, çehreni ey nazlı hilâl!  
Kahraman ırkıma bir gül! Ne bu şiddet, bu celâl!  
Sana olmaz dökülen kanlarımız sonra helâl.  
Hakkıdır Hakk'a tapan milletimin istiklâl.

Ben ezelden beridir hür yaşadım, hür yaşarım.  
Hangi çılgın bana zincir vuracakmış? Şaşarım!  
Kükremiş sel gibiyim, bendimi çiğner, aşarım.  
Yırtarım dağları, enginlere sığmam, taşarım.

Garbın âfâkını sarmışsa çelik zırhlı duvar,  
Benim iman dolu göğsüm gibi serhaddim var.  
Ulusun, korkma! Nasıl böyle bir imanı boğar,  
Medeniyet dediğin tek dişi kalmış canavar?

Arkadaş, yurduma alçakları uğratma sakın;  
Siper et gövdeni, dursun bu hayâsızca akın.  
Doğacaktır sana va'ettiği günler Hakk'ın;  
Kim bilir, belki yarın, belki yarından da yakın.

Bastığın yerleri toprak diyerek geçme, tanı:  
Düşün altındaki binlerce kefensiz yatanı.  
Sen şehit oğlusun, incitme, yazıktır, atanı:  
Verme, dünyaları alsan da bu cennet vatanı.

Kim bu cennet vatanın uğruna olmaz ki feda?  
Şüheda fışkıracak toprağı sıksan, şüheda!  
Cânı, cânânı, bütün varımı alsın da Huda,  
Etmesin tek vatanımdan beni dünyada cüda.

Ruhumun senden İlahî, şudur ancak emeli:  
Değmesin mabedimin göğsüne nâmahrem eli.  
Bu ezanlar -ki şehadetleri dinin temeli-  
Ebedî yurdumun üstünde benim inlemeli.

O zaman vecd ile bin secde eder -varsa- taşım,  
Her cerihamdan İlahî, boşanıp kanlı yaşım,  
Fışkırır ruh-ı mücerret gibi yerden na'sım;  
O zaman yükselerek arşa değer belki başım.

Dalgalan sen de şafaklar gibi ey şanlı hilâl!  
Olsun artık dökülen kanlarımın hepsi helâl.  
Ebediyyen sana yok, ırkıma yok izmihlâl;  
Hakkıdır hür yaşamış bayrağımın hürriyyet;  
Hakkıdır Hakk'a tapan milletimin istiklâl!

**Mehmet Âkif Ersoy**

## GENÇLİĞE HİTABE

Ey Türk gençliği! Birinci vazifen, Türk istiklâlini, Türk Cumhuriyetini, ilelebet muhafaza ve müdafaa etmektir.

Mevcudiyetinin ve istikbalinin yegâne temeli budur. Bu temel, senin en kıymetli hazinendir. İstikbalde dahi, seni bu hazineden mahrum etmek isteyecek dâhilî ve hâricî bedhahların olacaktır. Bir gün, istiklâl ve cumhuriyeti müdafaa mecburiyetine düşersen, vazifeye atılmak için, içinde bulunacağın vaziyetin imkân ve şeraitini düşünmeyeceksin! Bu imkân ve şerait, çok namüsaît bir mahiyette tezahür edebilir. İstiklâl ve cumhuriyetine kastedecek düşmanlar, bütün dünyada emsali görülmemiş bir galibiyetin mümessili olabilirler. Cebren ve hile ile aziz vatanın bütün kaleleri zapt edilmiş, bütün tersanelerine girilmiş, bütün orduları dağıtılmış ve memleketin her köşesi bilfiil işgal edilmiş olabilir. Bütün bu şeraitten daha elîm ve daha vahim olmak üzere, memleketin dâhilinde iktidara sahip olanlar gaflet ve dalâlet ve hattâ hıyanet içinde bulunabilirler. Hattâ bu iktidar sahipleri şahsî menfaatlerini, müstevlîlerin siyasî emelleriyle tevhit edebilirler. Millet, fakr u zaruret içinde harap ve bîtap düşmüş olabilir.

Ey Türk istikbalinin evlâdı! İşte, bu ahval ve şerait içinde dahi vazifen, Türk istiklâl ve cumhuriyetini kurtarmaktır. Muhtaç olduğun kudret, damarlarındaki asil kanda mevcuttur.

Mustafa Kemal Atatürk

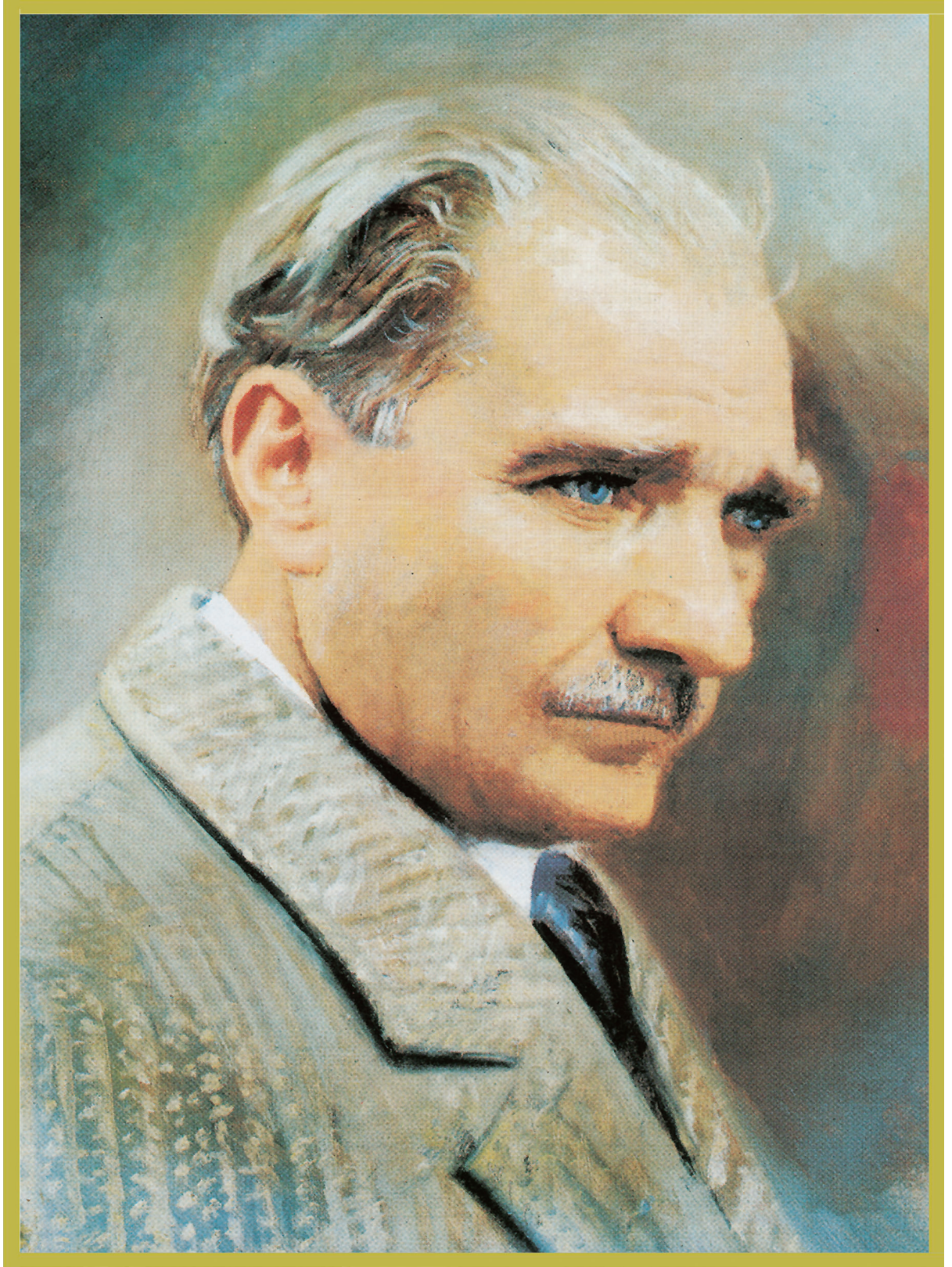

MUSTAFA KEMAL ATATÜRK



# İçindekiler

Kitabın Tanıtımı	9	Okuma Sırası: Forsa	77
<b>1. TEMA</b> Sözün İnceliği	<b>12</b>	Okuma Sonrası	81
<b>OKUMA: ŞİİR</b>	<b>15</b>	<b>OKUMA: ANI</b>	<b>98</b>
Okuma Öncesi	16	Okuma Öncesi	99
Okuma Sırası: San'at	17	Okuma Sırası: Nihayet Beklediğimiz Büyük Gün	99
Okuma Sonrası	18	Okuma Sonrası	102
<b>OKUMA: DENEME</b>	<b>38</b>	<b>EDEBİYAT ATÖLYESİ: KONUŞMA</b>	<b>125</b>
Okuma Öncesi	39	Konuşma Öncesi	125
Okuma Sırası: Picasso'nun Hatları	40	Konuşma Sırası: Karakterimin Yolculuğu	126
Okuma Sonrası	42	Konuşma Sonrası	130
<b>EDEBİYAT ATÖLYESİ: YAZMA</b>	<b>51</b>	<b>DİNLEME/İZLEME: ŞİİR</b>	<b>131</b>
Yazma Öncesi	51	Dinleme/İzleme Öncesi	131
Yazma Sırası: Duygularımı Betimliyorum	52	Dinleme/İzleme Sırası: Mihriban	132
Yazma Sonrası	55	Dinleme/İzleme Sonrası	133
<b>DİNLEME/İZLEME: MÜLAKAT</b>	<b>56</b>	<b>EDEBİYAT ATÖLYESİ: YAZMA</b>	<b>139</b>
Dinleme/İzleme Öncesi	57	Yazma Öncesi	139
Dinleme/İzleme Sırası: Sevinç Çöküm'la Mülakat	58	Yazma Sırası: Genç Şairlerden Mısralar	140
Dinleme/İzleme Sonrası	59	Yazma Sonrası	142
<b>EDEBİYAT ATÖLYESİ: KONUŞMA</b>	<b>63</b>	Tema Ölçme ve Değerlendirme	143
Konuşma Öncesi	63	<b>3. TEMA</b> Anlamın Yapı Taşları	<b>150</b>
Konuşma Sırası: Düşüncelerimi Sunuyorum	64	<b>OKUMA: HİKÂYE</b>	<b>153</b>
Konuşma Sonrası	66	Okuma Öncesi	154
Tema Ölçme ve Değerlendirme	67	Okuma Sırası: Eskici	155
<b>2. TEMA</b> Anlam Arayışı	<b>72</b>	Okuma Sonrası	159
<b>OKUMA: HİKÂYE</b>	<b>75</b>	<b>OKUMA: GEZİ YAZISI</b>	<b>182</b>
Okuma Öncesi	76	Okuma Öncesi	183
		Okuma Sırası: Bizim Akdeniz'den	183

Okuma Sonrası	185
<b>EDEBİYAT ATÖLYESİ: KONUŞMA</b>	<b>193</b>
Konuşma Öncesi	193
Konuşma Sırası: Benim Mekânım	194
Konuşma Sonrası	197
<b>DİNLEME/İZLEME</b>	<b>198</b>
Dinleme/İzleme Öncesi	199
Dinleme/İzleme Sırası: Nevruz	200
Dinleme/İzleme Sonrası	200
<b>EDEBİYAT ATÖLYESİ: YAZMA</b>	<b>203</b>
Yazma Öncesi	203
Yazma Sırası: Nevruz'un İzinde: Bir Belgeselin İnfografiği	204
Yazma Sonrası	206
Tema Ölçme ve Değerlendirme	207

4. TEMA

**Dilin Zenginliği** **212**

<b>OKUMA: ROMAN</b>	<b>215</b>
Okuma Öncesi	216
Okuma Sırası: Çalığışu	217
Okuma Sonrası	219
<b>OKUMA: ELEŞTİRİ</b>	<b>260</b>
Okuma Öncesi	261
Okuma Sırası: Parasız Yatılı	261
Okuma Sonrası	265
<b>EDEBİYAT ATÖLYESİ: KONUŞMA</b>	<b>279</b>
Konuşma Öncesi	279
Konuşma Sırası: Dilimizin Zenginlikleri	280
Konuşma Sonrası	282
<b>DİNLEME/İZLEME: OTOBİYOGRAFİ</b>	<b>283</b>
Dinleme/İzleme Öncesi	284
Dinleme/İzleme Sırası: Âşık Veysel	284
Dinleme/İzleme Sonrası	286

<b>EDEBİYAT ATÖLYESİ: YAZMA</b>	<b>294</b>
Yazma Öncesi	294
Yazma Sırası: Otobiyografimle Keşfedilmeyi Bekliyorum!	295
Yazma Sonrası	297
Tema Ölçme ve Değerlendirme	298
<b>Kaynakça</b>	<b>304</b>
<b>Cevap Anahtarı Karekodu</b>	<b>306</b>
<b>Görsel, Genel Ağ ve E-içerik Kaynakçası Karekodu</b>	<b>306</b>
<b>Türkiye'nin Mülki İdare Bölümleri ile Kara ve Deniz Komşuları Haritası</b>	<b>307</b>
<b>Türk Dünyası Haritası</b>	<b>308</b>



# Kitabın Tanıtımı

Türk Dili ve Edebiyatı 9. Sınıf Ders Kitabı dört temadan oluşmakta ve her temanın başında tema kapak sayfası bulunmaktadır.

Tema kapaklarında tema adı, tema alt konu başlıkları, öğrenilecek kavramlar, öğrenciden beklenen öğrenme hedefleri, tema akışında öğrenciden yapması beklenen görev ya da sorumluluklar hakkında bilgi verilmiştir. Ayrıca bu sayfaya tema ile ilgili hazırlanan sunum ve diğer e-içeriklere ulaşmak amacıyla karekodlar yerleştirilmiştir.

**Tema adı** → **1. TEMA**

**Tema numarası** → **Sözün İnceliği**

**Tema konu başlıkları** → Okuma: Şiir "San'at"  
Okuma: Deneme "Felsefemiz İstidat"  
Edebiyat Atölyesi: Yazma "Duygularımı Betimleyorum"  
Dinleme/İzleme: Müllakat "Sevinç Gökum'la Müllakat"  
Edebiyat Atölyesi: Konuşma "Düşüncelerimi Sunuyorum"

**Öğrenilecek kavramlar** → Bu temada Öğrenilecek Kavramlar  
• sözcük varlığı • şiir ve türleri • imge  
• edebî dil • şiirsel dil • seslilik  
• şiirsel dil • şiirsel dil • şiirsel dil  
• şiirsel dil • şiirsel dil • şiirsel dil  
• şiirsel dil • şiirsel dil • şiirsel dil

**Öğrenme hedefleri** → **Mebelikat dışındaki diğer şiir türlerini bu temada**  
• edebî dil, şiirsel dil, şiirsel dil, şiirsel dil  
• edebî dil, şiirsel dil, şiirsel dil, şiirsel dil  
• edebî dil, şiirsel dil, şiirsel dil, şiirsel dil

**Tema akışında öğrenciden yapması beklenen görev ve sorumluluklar bilgisi** → **Kıyıda Kalma**

Öğrencinin önceki öğrenmeleri ile bu temada öğrenecekleri arasında ilişki kurarak bu temada öğreneceklerini ileride nasıl kullanması gerektiğini açıklayan bölüm

Tema sunumu ve diğer e-içeriklere yönlendiren karekodlar

**Öğrencilerin hangi bilgi ve becerilere sahip olduklarının yanı sıra öğrenme sürecinde ilgi ve ihtiyaçlarını belirlemek amacıyla hazırlanan Temaya Başlarken bölümü** → **Temaya Başlarken**

**Öğrencilerin mevcut bilgi ve becerileri ile edinecekleri bilgi ve beceriler arasında bağlantı kurması amacıyla hazırlanan Konuya Başlarken bölümü** → **OKUMA: ŞİİR**

**Öğrenme sürecinde ilgi ve ihtiyaçlarını belirlemek amacıyla hazırlanan Temaya Başlarken bölümü** → **Konuya Başlarken**

Temanın içinde yer alan okuma, dinleme/izleme ve edebiyat atölyesi bölümlerini gösteren başlık

Öğrencilerin mevcut bilgi ve becerileri ile edinecekleri bilgi ve beceriler arasında bağlantı kurması amacıyla hazırlanan Konuya Başlarken bölümü



Kitap genelinde kullanılan tüm karekodlar akıllı cihazlarla okutulur ya da kitabın dijital kopyalarında karekod üzerine tıklanarak kitaba ait e-içeriklere ulaşılabilir.



Kitap genelinde kullanılan metinlerin imla ve noktalamasında aslına sadık kalınmıştır. Ara metin ve etkinlik metinleri aslına sadık kalınarak kısaltılmıştır.

### SEMBOLLERİN AÇIKLAMASI

- Ana metni gösteren ikon → Ara metni gösteren ikon
- "Temaya Başlarken" bölümünün gösteren ikon → Öğrenciye yapılan uyarıları gösteren ikon
- "Konuya Başlarken" bölümünün gösteren ikon → "Öğrenme Günlüğü" bölümünün gösteren ikon
- "Kontrol Noktası" bölümünün gösteren ikon

Tema alt konu başlığı

### Okuma Sırası

Sınıfta öğretmeninizin rehberliğinde iki takım oluşturunuz. *San'at* adlı şiirin her dördünlüğünün ilk iki dizesini birinci takım, son iki dizesini ikinci takım okuyacak şekilde hazırlık yapınız. Takımınıza ait dizeleri vurgu ve tonlamaya dikkat ederek söz korusu şeklinde okuyunuz.

Sayfa 17

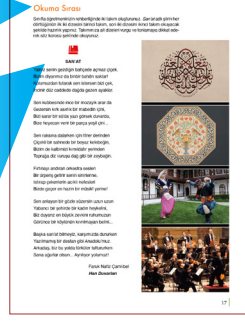

Tema kapsamında belirlenen hedeflere ulaşmak için çözümlenmesi istenen ana metni gösteren ikon



### SAN'AT

Yalnız senin gezdiğin bahçede açmaz çiçek,  
Bizim diyarımız da binbir bahârın sakları!  
Kolumuzdan tufakar sen istersen bizi çek,  
İncinir düz caddede dağda gezen ayaklar.

Sen kubbesinde ince bir mozayik arar da  
Gezersin kırk asırlık bir mabedin içini,  
Bizi sarar bir süslüs yazı görsek duvarda,  
Bize heyecan verir bir parça yeşil çini...

Sen raksına dalarken için tılrer derinden  
Çiçekli bir sahnede bir beyaz keleşin,



Ara metni gösteren ikon



### SAKARYA TÜRKÜSÜ

İnsan bu, su misali, kuvrım kuvrım akar ya;  
Bir yanda akan benim, öbür yanda Sakarya.  
Su iner yokuşlardan, hep basamak basamak;  
Beninse alın yazım, yokuşlarda susamak;  
Her şey akar, su, tarih, yıldız, insan ve fikir;  
Oluklar çift; birinden nur akar, birinden kir.  
Akıştta demetlenmiş, büyük, küçük, kâinat;  
Şu çıkan buluta bak, bu inen suya inat!  
Fakat Sakarya başka, yokmuş tu çıkıyor ne,  
Kuşundan bir yük binmiş, köpükten gövdesine;

Giden şanlı akıncı, ne gün döner yurdun  
Mermerlerin nabızında hâlâ çarpar mı tel  
Bulur mu deli rüzgâr o sedayı: Allah bir!  
Bütün bunlar sendedir, bu girift bilmece!  
Sakarya, kandiller katran döküti geceler  
Vicdan azabına eş, kayna kayna Sakarya  
Öz yurdunda garipsin, öz vatanında  
İnsan üç beş damla kan, ırmağ üç beş damla  
Bir hayata çattık ki, hayata kurmuş pusu

Sayfa 33



Öğrencilerin tümevarım yöntemiyle yaptığı çalışmalar sonucunda fark ettiği bilgilerin bulunduğu bölüm

### Fark Edelim

Deneme, yazarın herhangi bir konu üzerinde kesin sonuçlara varmadan kişisel görüşlerini anlattığı metin türüdür. Denemede yazar; sanat, edebiyat, doğa, yaşam, dünya gibi konularla ilgilenir. Deneme yazarı, gözlemlerinden ve deneyimlerinden yararlanır.

Sayfa 47



Tema içeriğine yönelik sınıf dışında yapılması gereken çalışmaların bulunduğu bölüm

### Ders Dışı Çalışma

### CANIM KİTAP

"İssiz bir adada yapayalnız yaşamak zorunda kalsanız hangi romanları yanınıza alırdınız? Bu romanlar Fransız, ya da dünya edebiyatından alınır. Sorularını edebiyatın başka türleri ile karşılaştırarak yazınız. André Gide'in (Andre Jid) böyle bir ankete verdiği cevap hatırlardır. Yazdıkları kitapları yazınız."

Tema süreçlerini değerlendirmek için kullanılan bölüm

### Çıkış Kartı

### Üç Yaz

San'at adlı şiirden hareketle şiir türü hakkında öğrendiğiniz veya önemli bulduğunuz üç bilgiyi yazınız.

Sayfa 37

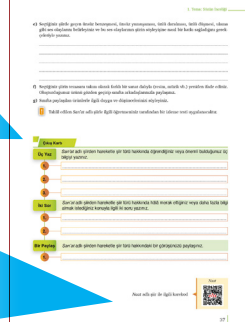

Temadaki dijital ve etkileşimli içeriklerin bulunduğu bölüm

Naat adlı şiir ile ilgili karekod





**Ana Metin:** Tema genelinde belirlenen amaçlara ulaşmak için çözümlenmesi gereken metinlerdir. Gezi yazısı, roman, tiyatro dışındaki ana metinler tam metin olarak verilmiştir.

**Ara Metin:** Ana metnin metin tahlil sürecine katkı sağlayan metinlerdir. Metinler arası karşılaştırmalar yapmak için kullanılır.

**Çok Modlu Metin:** Çok modlu metinler; dilsel ve işitsel öğeler ile dinleme/izleme öğeleri barındıran, birden fazla duyuya aynı anda hitap eden metinlerdir.

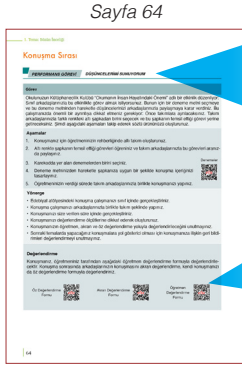

Sayfa 64

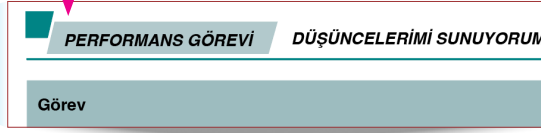

Öğrencinin edebiyat atölyesi kapsamında yapacağı çalışmaların bulunduğu bölüm

Edebiyat atölyesi çalışmaları kapsamında yapılan görevlerin değerlendirileceği formların bulunduğu karekodlar

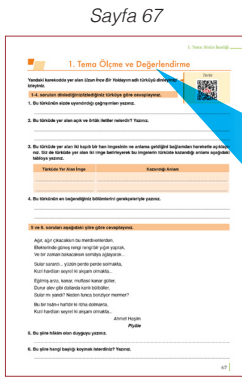

Sayfa 67

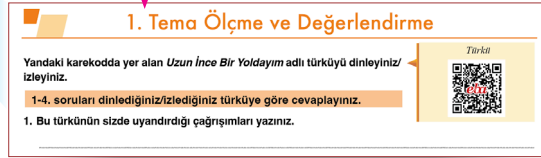

Tema sonunda ölçme ve değerlendirme sorularının bulunduğu bölüm

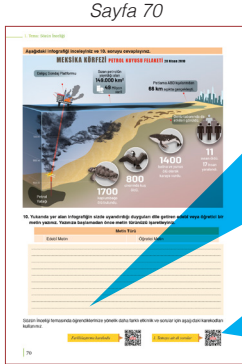

Sayfa 70



Zenginleştirme ve destekleme etkinliklerinin yer aldığı karekod

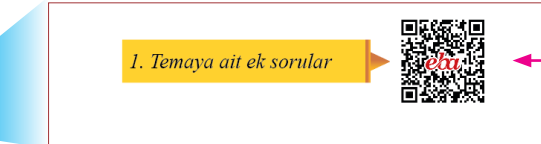

Tema sonu ölçme ve değerlendirme için ek soruların bulunduğu karekod

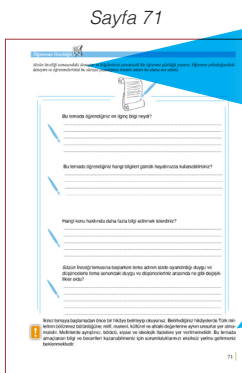

Sayfa 71

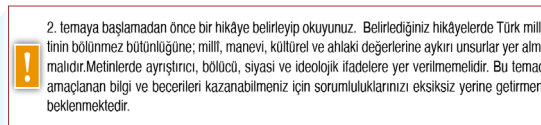

Her tema sonunda öğrencinin ders sürecine ilişkin deneyim ve öğrenmelerini not etmesi için ayrılan bölüm

Öğrencinin sonraki temalar için yapacağı hazırlığı gösteren bölüm

# 1. TEMA

## Sözün İnceliği

Okuma: Şiir

“San’at”

Okuma: Deneme

“Picasso’nun Hatları”

Edebiyat Atölyesi: Yazma

“Duygularımı Betimliyorum”

Dinleme/İzleme: Mülakat

“Sevinç Çokum’la Mülakat”

Edebiyat Atölyesi: Konuşma

“Düşüncelerimi Sunuyorum”

### ► Bu Temada Öğrenilecek Kavramlar

- söz varlığı
- edebî dil
- günlük dil
- gerçeklik
- kurmaca
- açık ve örtük ileti
- sürükleyicilik
- yaratıcılık
- hayal gücü
- imge
- sembol
- çağrışım

### ► Edebiyat dünyasına giriş niteliğindeki bu temada

- estetik değer, yaratıcılık, hayal gücü gibi temel kavramlar üzerinden edebiyatın derinliklerini keşfetmeniz,
- edebî eserlerdeki her sözün özenle belirlendiğinin, sözlerin anlamı ve anlatımı doğrudan etkilediğinin farkına varmanız,
- edebiyatın güzel sanatlar içindeki yeri ve diğer disiplinlerle ilişkisini kavramanız beklenmektedir.

Bu tema akışında sizlerden metin hakkındaki soruları cevaplamanız, ders içi ve ders dışı çalışmaları yapmanız, süreçle ilgili çalışmalarını değerlendirmeniz, performans görevlerini yerine getirmeniz, ölçme ve değerlendirme sorularını cevaplamanız beklenmektedir.



## Köprü Kurma

Ortaokul öğrenme yaşantılarında edindiğiniz paragraf türleri, metin türleri, yazılı ve sözlü anlatım aşamaları, yazım ve noktalama kuralları, Türkçenin ses bilgisi ile ilgili bilgi ve beceriler bu tema içeriğine temel oluşturacaktır.

Bu temada edebiyat dünyasıyla tanışarak estetik değer, yaratıcılık, hayal gücü, imge, sembol, çağrışım gibi temel kavramları içselleştirip edebiyatın derinliklerini keşfedeceksiniz. Böylece edebî söyleyişin günlük dilden farkını göreceksiniz, kazandığınız becerileri ve edindiğiniz bilgileri sonraki temalarda kullanacaksınız.



1. Tema karekodu



1. Tema sunusu

## Temaya Başlarken



Okulunuzun bir koridorunu Edebiyat Sokağı'na dönüştüreceğinizi düşününüz. Bu sokakta şair ve yazarların fotoğrafları; şiir, hikâye, roman, deneme kitaplarının kapak görselleri; şiirlerden bölümler; hikâye, roman, deneme gibi eserlerden cümleler, paragraflar; tiyatro afişleri gibi yazılı ve görsel materyaller yer alacaktır.

- a) Bu sokağa Edebiyat Sokağı adından başka hangi adları vermek istersiniz? Aşağıdaki sokak tabelalarına yazınız.

.....

.....

- b) Bu sokağın girişine aşağıdaki sözlerden hangilerini asmak istersiniz? Söyleyiniz.

Her şey okumayla başlar.	Her şey okumak için!
Dünyayı yöneten; kalem, mürekkep ve kâğıttır.	En büyük hazine, kitaptır.
Kitap, insanların dünyasını aydınlatan güneştir.	Kitap, bilginin vatanıdır.
Mutluluğun anahtarı, kitaptır.	Kitap, boş zamanlarda değil her zaman okunur.
Kitap, ruhu besleyen en önemli gıdadır.	Sözüün en incisi, zarifi ve güzeli kitaplarda bulunur.
Başarılı olmak için ihtiyacınız olan en önemli şey okumaktır.	Okuyorum, öyle ise varım.

- c) Bu sokağa hangi şair ve yazarların fotoğraflarını asmak istersiniz? Gerekçeleriyle söyleyiniz.  
 ç) Sokakta hangi kitapların kapak görselleri yer alırdı? Gerekçeleriyle söyleyiniz.  
 d) Sokakta hangi tiyatro afişleri olurdu? Gerekçeleriyle söyleyiniz.  
 e) Bu sokağa hangi sanatçıların sözlerini asmak istersiniz? Gerekçeleriyle söyleyiniz.  
 f) Bu sokakta başka nelerin olmasını istersiniz? Gerekçeleriyle söyleyiniz.

# OKUMA: ŞİİR

## Konuya Başlarken

Buradan gittin gideli nasıl içliyiz, bilsen!  
Göklerin gözü yaşlı, kırlar hazîn, ben hasta;  
Sensiz geçecek günler için bütün köy yasta...  
Gelsen de bir gün gözyaşlarımızı silsen!..

Şükûfe Nihal Başar  
**Senden Sonra**

Ak saçlı başını alıp eline  
Kara hülyâlara dal anneciğim.  
O titrek kalbini bahtın yeline  
Bir ince tüy gibi sal anneciğim.

Necip Fazıl Kısakürek  
**Anneciğim**

Biraz daha bu geniş mâviliğe bakmak,  
İçimize doldurmak aydınlık semâları...  
Geceleri teker teker selâmlamak yıldızları.  
Doyasıya öpmek  
Durgun sular da gülen ay ışığını.  
Biraz daha duymak şarkısını bülbülün,  
Kokusunu gülün,  
Kahkahalarını çocukların...

Halide Nusret Zorlutuna  
**Biraz Daha**

Hak şerleri hayreyler  
Zannetme ki gayreyler  
Ârif onu seyreyler  
Mevlâ görelim neyler  
Neylerse güzel eyler

Erzurumlu İbrahim Hakkı  
**Tefvizname**

Gümüş bir dumanla kapandı her yer;  
Yer ve gök bu akşam yaylâ dumanı!  
Sürüler, çimenler, sarı çiçekler,  
Beyaz kar, yeşil çam yaylâ dumanı!

Ömer Bedrettin Uşaklı  
**Yaylâ Dumanı**

Anılar defterinde gül yaprağı  
Gibi unutuldum kurudum  
Başıma düşmüş sevda ağı  
Bir başıma tenhalarda kahroldum  
Sen kimbilir, rüzgârlı eteklerinle  
Kimbilir hangi iklimdesin, ben  
Sensiz bu sessizlikle  
Deli gibiyim sensiz  
Bu sessizlikle

Cahit Zarifoğlu  
**Anılar Defterinde Gül Yaprağı**

1. Verilen dizelerde sizi en çok etkileyen ifadelerin altını çiziniz.
2. Dizelerde altını çizdiğiniz bu ifadeleri belirleme gerekçeniz nedir? Söyleyiniz.

## Okuma Öncesi

Anadolu Sevgisi



Aşağıdaki çalışmayı, aşamaları takip ederek yapınız.

- Yandaki karekodu okutarak *Anadolu Sevgisi* adlı şiiri dinleyiniz.
- Anadolu Sevgisi* şiirinin sizde uyandırdığı duyguları söyleyiniz.
- Aşağıdaki paragrafları okuyunuz.

Akdeniz'in koynuna hoyrat bir çocuk gibi sokulan bu güzel topraklara, üç tarafındaki üç ayrı denizi, üç ayrı dünya olan, gök ve deniz mavisinin birbirine karıştığı, yeşilliklerle maviliklerin kucaklaştığı topraklara gelmek istiyorum. Bu maviliklerin buğusu, kıyılarını yalayarak yükseliyor ve dağlarının zirvelerinde donup kalarak beyazlaşıyor. Kıyıda bir tül olan beyazlık, zirvede bir kar beyazı olarak lacivert dorukların üzerine kuruluyor.

Alemdar Yalçın

### **Anadolu Ezgisi**

"Han Duvarları" şiirinde dış âlemden gelme objektif unsurlar büyük yekûn tutuyor. Şâir, yolculuğunda görmüş olduğu hemen her şeyi kaydediyor. Ulukışla, Orta Anadolu, Toros Dağları, Niğde, İncesu, Erciyes, Araplıbeli gibi yer adlarında da görüldüğü üzere, mekân iyice belirtilmiştir. Yolculuk üç gün sürüyor. Şairin seyahatini araba ile yapmış olması, dış âleme ait varlıkları teferruatlı bir şekilde görmesini, Anadolu coğrafyasının haşin gerçeğini yakından tanımasını mümkün kılmıştır. Bugünün süratli vasıtaları ile aynı intibalar edinilemez; sürat ve konfor dış âleme ait idrâklerin teferruatını siler ve intibaları yumuşatır.

Mehmet Kaplan

### **Şiir Tahlilleri 2**

- Anadolu Sevgisi* şiirini dinlerken hissettiğiniz duyguları hangi paragrafı okurken hissettiniz? Düşüncelerinizi gerekçeleriyle yazınız.

.....

.....

.....

.....

.....

- Okuyacağınız *San'at* adlı şiirin başlığından ve yanındaki görsellerden hareketle şiirin içeriği hakkındaki tahminlerinizi yazınız.

Şiirin İçeriği Hakkındaki Tahminim	Şiirin İçeriği
.....	.....
.....	.....
.....	.....
.....	.....
.....	.....

- San'at* adlı şiiri okuduktan sonra şiirin içeriği hakkındaki bölümü doldurunuz. Tahminlerinizin şiirin içeriğiyle örtüşen yönlerini söyleyiniz.



## Okuma Sırası

Sınıfta öğretmeninizin rehberliğinde iki takım oluşturunuz. *San'at* adlı şiirin her dörtlüğünün ilk iki dizesini birinci takım, son iki dizesini ikinci takım okuyacak şekilde hazırlık yapınız. Takımınıza ait dizeleri vurgu ve tonlamaya dikkat ederek söz korusu şeklinde okuyunuz.



### SAN'AT

Yalnız senin gezdiğin bahçede açmaz çiçek,  
Bizim diyarımız da binbir bahârî saklar!  
Kolumuzdan tutarak sen istersen bizi çek,  
İncinir düz caddede dağda gezen ayaklar.

Sen kubbesinde ince bir mozayik arar da  
Gezersin kırk asırlık bir mabedin içini,  
Bizi sarar bir sülûs yazı görsek duvarda,  
Bize heyecan verir bir parça yeşil çini...

Sen raksına dalarken için titrer derinden  
Çiçekli bir sahnede bir beyaz kelebeğin,  
Bizim de kalbimizi kımlıdır yerinden  
Toprağa diz vuruşu dağ gibi bir zeybeğin.

Fırtınayı andıran orkestra sesleri  
Bir ürperiş getirir senin sinirlerine,  
Istırap çekenlerin acıklı nefesleri  
Bizde geçer en hazin bir mûsikî yerine!

Sen anlayan bir gözle süzersin uzun uzun  
Yabancı bir şehirde bir kadın heykelini,  
Biz duyarız en büyük zevkini ruhumuzun  
Görünce bir köylünün kıvrılmayan belini...

Başka san'at bilmeyiz, karşımızda dururken  
Yazılmamış bir destan gibi Anadolu'muz.  
Arkadaş, biz bu yolda türküler tuttururken  
Sana uğurlar olsun... Ayrılıyor yolumuz!

Faruk Nafiz Çamlıbel  
*Han Duvarları*



## Okuma Sonrası

### Söz Varlığımız

- Okuduğunuz *San'at* adlı şiirde geçen bazı kelimelerin sözlük anlamları verilmiştir. Bu kelimelerin sözlük anlamları ile okuduğunuz şiirde kazandığı anlamları karşılaştırınız. Farklı anlamda kullanılan kelimeleri örnekteki gibi işaretleyiniz.

Kelime	Sözlük Anlamı	Şiirde Geçtiği Dize	Farklı anlamda kullanılmıştır.	
			Evet	Hayır
bahar	İlkbahar.	Bizim diyarımız da binbir bahârı saklar!	√	
bahçe	Sebze, meyve, çiçek veya ağaç yetiştirilen yer.	Yalnız senin gezdiğin bahçede açmaz çiçek		
kelebek	Pul kanatlılardan, vücudu, kanatları ince pullarla ve türlü renklerle örtülü, dört kanatlı, çok sayıda türleri olan böceklere verilen genel ad.	Çiçekli bir sahnede bir beyaz kelebeğin		
musiki	Müzik.	Bizde geçer en hazin bir mûsikî yerine!		
raks	Dans.	Sen raksına dalarken için titrer derinden		
sülüs	Arap alfabesiyle yazılan bir tür süslü yazı.	Bizi sarar bir sülüs yazı görsek duvarda		
zeybek	Batı Anadolu efesi.	Toprağa diz vuruşu dağ gibi bir zeybeğin		

- Sizce şair, *San'at* adlı şiirde kelimelere neden farklı anlamlar yüklemiştir? Söyleyiniz.
- Okuduğunuz *San'at* adlı şiirde geçen “san'at, bahâr, mûsikî, mozayik” kelimelerinin güncel yazım şekillerini *TDK Güncel Türkçe Sözlük*'ten kontrol ediniz. Bu sözcüklerin metnin aslındaki yazımı ile güncel yazımı arasındaki farklılığın gerekçelerini söyleyiniz.
- Türk Dil Kurumunun genel ağ sayfasından üç nokta işaretinin kullanım amaçlarını inceleyiniz. Okuduğunuz *San'at* adlı şiirde kullanılan üç nokta (...) işaretinin doğru kullanılma durumunu değerlendiriniz.

### Metnimizi Anlayalım

- Şiir deyince aklınıza gelenleri arkadaşlarınızla paylaşınız. Söylediklerinizle *San'at* adlı şiir örtüşüyor mu? Düşüncelerinizi gerekçeleriyle söyleyiniz.
- Birinci dörtlükte söyleyiciyi kolundan tutarak çeken kişinin amacı ne olabilir? Söyleyiniz.

3. Okuduğunuz *San'at* adlı şiire göre mabetleri süslemek için neler kullanılmaktadır ve bu süslemeler insanları nasıl etkilemektedir? Söyleyiniz.
4. Şair, üçüncü dördlükte bale ve zeybek oyununu neden karşılaştırmış olabilir? Söyleyiniz.
5. Şiirde geçen "köylünün kıvrılmayan beli" ifadesi, Anadolu insanının özellikleri hakkında size neler düşündürmektedir? Düşüncelerinizi gerekçeleriyle söyleyiniz.
6. a) Okuduğunuz şiirde söylenmemiş bir destana benzetilen Anadolu'nun özellikleri nelerdir? Yazınız.

.....

.....

.....

- b) Sizce günümüzde Anadolu'nun bu özellikleri hâlâ yaşatılmakta mıdır? Günlük hayattan örnekler vererek yazınız.

.....

.....

.....

- c) Siz Anadolu'yla ilgili bir şiir yazsanız Anadolu'nun hangi özelliklerinden bahsedersiniz? Yazınız.

.....

.....

.....

.....

7. Aşağıdaki çalışmayı aşamaları takip ederek yapınız.

- a) Sınıfta *sen* ve *biz* adlı iki takım oluşturunuz. Her takım için bir sözcük seçiniz.
- b) Sen takımı olarak şairin *sen*, biz takımı olarak da şairin *biz* şeklinde tanımladığı sanat anlayışına ait ifadeleri belirleyiniz. Belirlediğiniz bu ifadelerden hareketle *sen* ve *biz* sanat anlayışlarının özelliklerini yazınız.

Sen Olarak İfade Edilen Sanat Anlayışı	Biz Olarak İfade Edilen Sanat Anlayışı
.....	.....
.....	.....
.....	.....
.....	.....
.....	.....
.....	.....
.....	.....
.....	.....
.....	.....
.....	.....

- c) Takım sözcüleri olarak yazdığınız maddeleri sırayla okuyunuz.
- ç) Şair, sen ve biz olarak ifade edilen sanat anlayışlarından hangisini benimsemektedir ve şairin bu sanat anlayışını benimseme gerekçesi nedir? Söyleyiniz.
- d) Aşağıdaki şiirler, sen ve biz olarak ifade edilen sanat anlayışlarından hangisine göre yazılmıştır? Şiirlerin altına yazınız.

### ENDÜLÜS'TE RAKS

Zil, şal ve gül. Bu bahçede raksın bütün hızı...

Şevk akşamında Endülüs üç def'a kırmızı...

Aşkın sihirli şarkısı yüzlerce dildedir.

İspanya neş'esiyle bu akşam bu zildedir.

(...)

Her rengi istemez gözümüz şimdi aldadır;

İspanya dalga dalga bu akşam bu şaldadır.

Yahya Kemal Beyatlı  
**Kendi Gök Kubbemiz**

.....  
.....

### BİR YOLCUYA

Dur yolcu! Bilmeden gelip bastığın

Bu toprak, bir devrin battığı yerdir.

Eğil de kulak ver, bu sessiz yığın

Bir vatan kalbinin attığı yerdir.

Bu ıssız, gölgesiz yolun solunda

Gördüğün bu tümsek, Anadolu'nda,

İstiklâl uğrunda, nâmûs yolunda

Can veren Mehmed'in yattığı yerdir.

Bu tümsek, koparken büyük zelzele,

Son vatan parçası geçerken ele,

Mehmed'in, düşmanı boğduğu sele

Mübârek kanını kattığı yerdir.

Necmettin Halil Onan  
**Çakıl Taşları**

.....  
.....

- e) Siz yazdığınız bu sanat anlayışlarından hangisiyle şiir yazmak isterdiniz? Gerekçeleriyle söyleyiniz.
- f) Aşağıya beğendiğiniz sanat anlayışını yansıtan bir dördlük yazınız.

.....  
.....  
.....  
.....

8. *San'at* adlı şiire hâkim olan düşünceyi yazınız.

.....

9. Şairin *San'at* adlı şiiri yazma amacı ne olabilir? Yazınız.

.....  
.....  
.....

## Sanatçıyı Tanıyalım



## Faruk Nafiz Çamlıbel

(1898-1973)

İstanbul'da dünyaya gelir. Kayseri, Ankara ve İstanbul'da edebiyat öğretmenliği yapar; 1946'da milletvekili seçilir. Orhan Seyfi Orhon, Enis Behiç Koryürek, Halit Fahri Ozansoy ve Yusuf Ziya Ortaç ile Beş Hececiler (Hecenin Beş Şairi) olarak adlandırılan grupta yer alır. İlk şiirlerinde sıklıkla kullandığı aşk temasını, memleket edebiyatı idealiyle yazdığı eserlerinde memleket sevgisiyle birleştirir.

Eserlerinde Anadolu kültürünü, millî ve manevi değerleri yüceltir. Anadolu'yu ve Anadolu insanını sade bir dille anlattığı *Han Duvarları* şiiriyle Anadolu'ya gerçekçi bir gözle bakan ilk şairlerden biri olur. Anadolu insanının hayatını işlediği *Canavar* adlı tiyatro oyunu, hece ölçüsüyle yazdığı başarılı eserlerindedir.

Mustafa Kemal Atatürk'ün isteğiyle *Akın* ve *Özyurt* piyeslerini yazar. Akbaba ve Karikatür dergilerinde Çamdeviren ve Deli Ozan takma adıyla mizahi şiirler yayımlar. Behçet Kemal Çağlar ile birlikte yazdığı *Onuncu Yıl Marşı* en tanınmış eserlerindedir.

## Eserlerinden Bazıları

- **Şiir:** *Şarkın Sultanları, Dinle Neyden, Gönülden Gönüle, Suda Halkalar, Bir Ömür Böyle Geçti, Han Duvarları...*
- **Tiyatro:** *Yayla Kartalı, Dev Aynası, Kahraman...*
- **Roman:** *Yıldız Yağmuru...*

## Benim Gözümünden Faruk Nafiz Çamlıbel

Faruk Nafiz Çamlıbel'in biyografisinden ve incelediğiniz *San'at* adlı şiirden yaptığınız çıkarımlardan hareketle aşağıda verilen şiirlerden hangisinin Faruk Nafiz Çamlıbel'e ait olabileceğini gerekçesiyle yazınız.

## I. Şiir

Başka yıldızda bir hayât imiş o.  
Yaşamak zevki her saatte esen,  
Daima nurlu bir gece'ydi zaman.  
Dinleyen söyleyen kadar arif,  
Seyreden oynayan kadar hassas.

## II. Şiir

Başiboş, kırlara salar tayını,  
Elinden düşürmez okla yayını;  
Ellere bırakır zafer payını,  
Memleket yolunda kurban olurlar!..

## Öğrenelim

İnsanlar; duygu, düşünce ve hayallerini tarihin ilk dönemlerinden itibaren farklı şekillerde ifade etmiştir. Bu ifade ediş; bir mağara duvarındaki resim, bir kilimdeki nakış, Jale Yasan'ın *Halı Dokuyan Kızlar* tablosu, Mimar Sinan'ın Süleymaniye Camisi'ndeki bir hat, Çanakkale Savaşları'na yakılan bir türkü veya *İstiklal Marşı*'ndaki bir dize olabilir.

Sanat, insan zihninde beliren duygu ve düşüncelerin bir esere yansıtılmasıdır. Bu eser; resim, müzik, edebiyat, mimari gibi alanlarda verilebilir. Sanat; geçmişle gelecek arasında bir köprü, insanı yaşama bağlayan bir bağ, insana zevk veren duygu ve düşüncelerin ifadesidir. Bu bakımdan sanatta amaç, sonsuz olan ideale ve estetik beğeniye ulaşmaktır.

Sanatçı, sezgi ve algısıyla diğer insanların göremediklerini görür; eseriyle güzele ve estetik değere ulaşır. Sanat eserleri, bir sanatçının elinden çıkar ve bu eser; okuyan, dinleyen ve izleyenlerde estetik bir beğeni ve heyecan uyandırır.

Sanatçı, güzel olana ulaşma kaygısı taşır. Sanat, bu özelliği ile insanı manevi açıdan yüceltir ve eğitir. İnsan, manevi açıdan bu gelişmeyi gösterirken estetik değerlerden yararlanır.

### Ders İçi Çalışma

Aşağıdaki görselleri inceleyip soruları cevaplayınız.

a) Görseller hangi sanat dallarıyla ilişkilidir? Söyleyiniz.



Topkapı Sarayı / İstanbul



b) Bu sanat dallarından hangisiyle ilgilenmek isterdiniz? Düşüncelerinizi gerekçeleriyle söyleyiniz.

### Fark Edelim

Sanatçılar, eserlerini oluştururken farklı malzemeler kullanır. Her sanatçı; hayatından, çevresinden, yaşadığı toplumdan etkilenerek duygu, düşünce ve hayallerini farklı malzemelerle yansıtır. Örneğin bir

heykeltıraş malzemesine şekil verip bir heykel yaparken bir ressam boyaları kullanıp eşsiz bir tablo yapar. Bir müzisyen ise sesleri dizip bir müzik eseri meydana getirir.

Güzel sanatlar; kullanılan malzemeye, hitap edilen duyu organına ve sergilendiği yere göre üç ana gruba ayrılır: plastik (görsel), fonetik (işitsel) ve ritmik (dramatik) sanatlar.



### Ders Dışı Çalışma

**Aşağıdaki çalışmayı yapınız.**

- Bazı şiirler bestekârlar tarafından beğenilmiş ve bestelenmiştir. Bestelenen şiirler hakkında bir araştırma yapınız ve bu şiirlerin bestelenmiş şekillerini dinleyiniz/izleyiniz.
- Şiirlerin müzik parçası hâline gelmesi size edebiyat-müzik ilişkisi konusunda neler düşündürüyor? Düşüncelerinizi yazınız.

.....

.....

- Edebiyatın diğer sanat dallarıyla ilişkisi hakkında bilimsel kaynaklardan araştırma yapınız. Araştırmanızı yaparken edu.tr ve gov.tr uzantılı internet sitelerinden, bilimsel kitap ve dergilerden yararlanabilirsiniz. Elde ettiğiniz bilgileri güncellik, güvenilirlik, doğruluk, tarafsızlık ve anlaşılabilirlik gibi ölçütlere göre değerlendiriniz.

- Araştırmalarınız sonucunda elde ettiğiniz bilgilerden hareketle edebiyatın diğer sanat dallarıyla ilişkisi hakkında bir paragraf yazınız.

.....

.....

.....

.....

.....

**Ders İçi Çalışma**

*Kubbeler adlı şiiri okuyup soruları cevaplayınız.*

**KUBBELER**

(...)

Biri hattın; biri mermerin, tuncun,

Kurşunun sırrını aramış, bulmuş;

Yesârî elinde “İâfza-i Celâl”.

Sinan’da kubbeyle minare olmuş.

İşte bir kubbe ki söyler saati...

Yolcu ilk, dalgalar son cemaati,

Mavidir çinisi yenidir adı;

Mermerini sisler karartamadı.

Şehzâde, Lâleli, Haseki Sultan

Hepsinin üstünde Süleymaniye...

Süleymaniye’den Ayasofya’dan

Yollar iner dal dal Yenicami’ye.

Yelken yelken, seren seren gemiler;

Yamaçta, kıyıda, yolda camiler.

(...)

Arif Nihat Asya

*Bir Bayrak Rüzgâr Bekliyor*

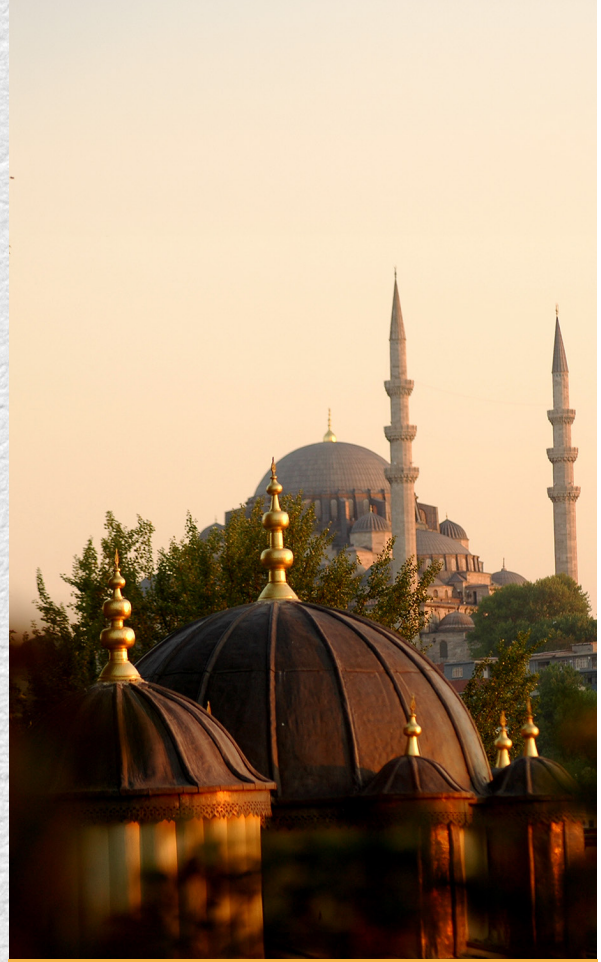

Süleymaniye Camisi / İstanbul

- a) Sanatçı, camiyle ilgili duygu ve düşüncelerini hangi malzemeyi kullanarak anlatmıştır? Söyleyiniz.
- b) Cami ile ilgili duygu ve düşünceler; görselle mi, şiirle mi daha etkili anlatılmıştır? Düşüncelerinizi gerekçeleriyle yazınız.

.....

.....

.....

.....

**Fark Edelim**

Edebiyat, diğer güzel sanatlardan farklı olarak hiçbir maddi malzemeye, alete veya mekâna bağlı değildir; edebiyat bütünüyle zihinsel bir sanattır. Edebiyat, gücünü ve zenginliğini malzemesi olan dilden alır. İnsanların günlük hayatında anlaşma aracı olan dil, sanatçıların özgün kullanımlarıyla zenginleşmektedir.



## Ders İçi Çalışma

Çanakkale Şehitlerine adlı şiiri ve Çanakkale Savaşları adlı metni okuyarak soruları cevaplayınız.

## I. METİN

## ÇANAKKALE ŞEHİTLERİNE

ŞU BOĞAZ HARBİ NEDİR? VAR MI Kİ DÜNYADA EŞİ?

En kesif orduların yükleniyor dördü beşi,  
Tepeden yol bularak geçmek için Marmara'ya  
Kaç donanmayla sarılmış ufacık bir karaya.  
Ne hayâsızca tehaşşüd ki ufuklar kapalı!  
(...)

Top tüfekten daha sık, gülle yağın mermiler..  
Kahraman orduyu seyret ki bu tehlide güler!  
Ne çelik tabyalar ister, ne siner hasmından;  
Alınır kal'a mı göğsündeki kat kat îman?  
Hangi kuvvet onu, hâşâ, edecek kahrına râm?  
Çünkü te'sis-i İlâhî o metîn istihkâm.  
(...)

Şühedâ gövdesi, bir baksana dağlar taşlar..  
O, rükû olmasa, dünyada eğilmez başlar,  
Vurulup tertemiz alnından, uzanmış yatıyor,  
Bir hilâl uğruna, yâ Rab, ne güneşler batıyor!  
(...)

Sen ki, son ehl-i salîb'in kırarak savletini,  
Şarkın en sevgili sultânı Salâhaddîn'i,  
Kılıç Arslan gibi iclâline ettin hayran..  
Sen ki, İslâm'ı kuşatmış, boğuyorken hüsrân,  
O demir çemberi göğsünde kırıp parçaladın;  
Sen ki rûhunla beraber gezer ecrâmı adın;  
Sen ki, asâra gömülse taşacaksın... Heyhât,  
Sana gelmez bu ufuklar, seni almaz bu cihât..  
Ey şehîd oğlu şehîd, isteme benden makber,  
Sana âgûşunu açmış duruyor Peygamber.

Mehmet Akif Ersoy

*Safahat*



Çanakkale Şehitler Abidesi / Çanakkale

## II. METİN

### ÇANAKKALE SAVAŞLARI

Merkezî devletler yanında savaşıa giren Osmanlı Devleti'ni saf dışı bırakmak amacıyla İtilâf devletleri tarafından düzenlenmiş olan Çanakkale harekâtı, I. Dünya Savaşı'nın en önemli askerî faaliyetlerinden birini teşkil etmektedir. Osmanlı Devleti'nin Almanya yanında savaşıa katılmasıyla zor durumda kalan İngiltere ve Fransa, Rusya ile doğrudan temasa geçip savaş güçlerini arttırmak, Osmanlı Devleti'nin Süveyş Kanalı ve Hint yolu üzerindeki baskısını kaldırmak, ayrıca Orta Avrupa'ya sızan Alman-Avusturya ordularını arkadan çevirmek için bu harekâtı gerekli görmüşlerdi. Boğazlar'a karşı girişilecek bir deniz harekâtı ile İstanbul'un ele geçirilip Osmanlılar'ın savaş dışı bırakılması fikri, özellikle İngiliz Bahriye nâzırı ve sonra başbakanı olan Winston Churchill (Vinston Çörçil) tarafından savunulmuştu. İtilâf devletleri bu harekâtle ayrıca henüz savaşıa katılmamış olan Balkan devletlerini de kendi yanlarına çekmeyi hedefliyorlardı.

Zekeriya Kurşun

*İslâm Ansiklopedisi*

a) Bu metinlerden hangisi bilgi vermeyi; hangisi hissettirmeyi, sezdirmeyi ve çağrıştırmayı amaçlamaktadır? Düşüncelerinizi gerekçeleriyle yazınız.

.....

.....

.....

b) Bu metinlerin hangisinde dış dünyadaki gerçeklik değiştirilmeden aktarılmıştır? Düşüncelerinizi gerekçeleriyle yazınız.

.....

.....

.....

c) Bu metinlerin hangisinde dış dünyadaki gerçeklik kurgulanarak aktarılmıştır? Gerekçeleriyle yazınız.

.....

.....

.....

#### Fark Edelim

Edebî metinler, kurmaca metinlerdir. Bu metinlerde dış dünyadaki gerçeklik olduğu gibi anlatılmaz. Yazar ya da şair, dış dünyadaki gerçekliği kendi süzgecinden geçirerek eserine aktarır. Bilim insanı; bir eser ortaya koyarken eserinin konusu olan nesne, durum ya da olayla ilgili nesnel bilgiler verir; dış dünyadaki gerçekliği olduğu gibi eserinde yansıtır. Bilim insanının amacı okuru bilgilendirmektir. Bir şair veya yazar; bir nesne, olay ya da durumla ilgili duygu, düşünce ve hayallerini eserinde anlatırken öznel davranır; bunlarla ilgili hislerini, sezgilerini ve bunların kendisinde uyandırdığı çağrışımları kurgulayarak okura aktarır. Okur, bilimsel bir eseri her okuduğunda aynı anlamı çıkarırken aynı edebî metni her okuyuşta farklı anlamlar çıkarır.

## Ders İçi Çalışma

Aşağıdaki şiiri okuyunuz ve şiirle ilgili çalışmayı yapınız.

## SEMAİ

İncecikten bir kar yağar,  
Tozar Elif Elif diye  
Deli gönül abdal olmuş,  
Gezer Elif Elif diye

(...)

Elif kaşlarını çatar  
Gamzesi sineme batar  
Ak elleri kalem tutar  
Yazar Elif Elif diye

Evlerinin önü çardak,  
Elif'in elinde bardak,  
Sanki yeşil başlı ördek  
Yüzer Elif Elif diye

Karacaoğlan

*Türk Dili, Türk Şiiri Özel Sayısı III*

Şiirde geçen edebî dile ve günlük dile ait ifadeleri belirleyip örnekteki gibi yazınız.

## Edebî Dile Ait İfadeler

Tozar Elif Elif diye

## Günlük Dile Ait İfadeler

İncecikten bir kar yağar

## Fark Edelim

Edebî söyleyişin inceliğini yansıtan metinlerde sanatçılar; bazen günlük dile ait anlatım biçimlerinden, kalıplaşmış öğelerden yararlanır. Bu durum, metne içtenlik kazandırarak metni ilgi çekici hâle getirir. Ancak edebî metinlerde doğrudan doğruya günlük dil kullanıldığı da söylenemez. Bu metinlerin diliyle günlük dil arasında yakınlıklar olduğu gibi günlük dile aykırı kullanımlar da vardır. Bu kullanımın nedeni; şair ve yazarların duygu, düşünce ve hayallerini ifade ederken kelimelerin anlamlarını yetersiz bulmaları veya kelimeleri yeni bağlamlarda kullanmak istemeleridir. Kendini ifade etmek için dilden başka aracı olmadığından sanatçılar; dildeki kelimelere, söz kalıplarına, cümlelere farklı anlamlar yükleyebilir.

**Ders İçi Çalışma**

*Köşe adlı şiirden alınmış bölümü okuyunuz ve verilen çalışmayı yapınız.*

**KÖŞE**

(...)

3.

Sen geldin ve benim deli köşemde durdun

Bulutlar geldi ve üstünde durdu

Merhametin ta kendisiydi gözlerin

Merhamet saçlarını ıslatan sessiz bir yağmurdu

Bulutlar geldi altında durduk

Konuştun güneşi hatırlıyordum

Gariptin yepyeni bir sesin vardı

Bu ses öyle benim öyle yabancı

Bu ses saçlarımı ıslatan sessiz bir kardı

(...)

Ve güldün rengârenk yağmurlar yağdı

İnsanı ağlatan yağmurlar yağdı

Yaralı bir ceylan gözleri kadar sıcak

Yaralı bir ceylan kalbi gibi içli bir sesin vardı

Sen geldin benim deli köşemde durdun

Bulutlar geldi üstünde durdu

Merhametin ta kendisiydi gözlerin

Sezai Karakoç

*Gün Doğmadan*

*Köşe adlı şiirde şairin sözlük anlamı dışında farklı anlamlar yüklediđi kelime ve kelime gruplarını aşağıya yazınız. Sizce bu kelime ve kelime grupları şiirde hangi anlamları kazanmıştır? Çıkarımlarınızı yazınız.*

**Kelime ve Kelime Grubu**

.....  
.....  
.....  
.....  
.....  
.....  
.....

**Kelime ve Kelime Grubu Hakkındaki Çıkarımlarım**

.....  
.....  
.....  
.....  
.....  
.....  
.....

## Fark Edelim

Okuduğunuz şiirde köşe kelimesi, gönlü sembolize etmektedir. Sembol, duyularla ifade edilemeyen bir şeyi belirten somut nesne veya işarete verilen addır. Edebî söyleyişin inceliğini yansıtan metinlerde kullanılan dil, günlük dilden farklı olarak çok anlamlı bir yapıya sahiptir. Sanatçılar; eserlerinde kelimeleri, kelime gruplarını ve cümleleri kendilerine özgü bir kullanımla farklı anlamlara gelecek şekilde dönüştürür. Bu dönüşüm sonucunda da imge ortaya çıkar. İmgelerin şiirde kullanımı ise edebî sanatların oluşumuna zemin hazırlar.



## Ders İçi Çalışma

Aşağıda dizelerde geçen bazı edebî sanatların açıklaması verilmiştir. Bu edebî sanatların şiirlerin anlatımına sağladığı katkıyı size ayrılan bölüme yazınız.

Dizeler	Edebî Sanatın Açıklaması
Ah bu türküler Türkülerimiz Ana sütü gibi candan Ana sütü gibi temiz Türkülerde tüter dağ dağ, yayla yayla Köyümüz, köylümüz, memleketimiz. Bedri Rahmi Eyüboğlu	Yandaki dizelerde şair, türkülerini candan ve temiz oluşu bakımından ana sütüne benzetmiştir.  Teşbih (benzetme), sözü etkili kılmak için aralarında benzerlik ilgisi bulunan iki varlık ya da kavramdan nitelikçe zayıf olanı güçlü olana benzetmektir. Teşbihin temel öğeleri, benzeyen ve benzetilen; yardımcı öğeleri ise benzetme yönü ve benzetme edatıdır. Teşbihte nitelikçe zayıf olan unsur benzeyen, nitelikçe güçlü olan unsur ise benzetilendir. Benzetme yönü, güçlü olandan zayıf olana aktarılan özelliktir. Benzetme edatı; gibi, kadar, sanki vb. edatlardır. Bir teşbihte benzeyen ve benzetilen bulunmak zorundadır.

### Edebî Sanatın Dizelere Kattığı Anlam Zenginliği

Dizeler	Edebî Sanatın Açıklaması
Gözlerin kararın yollarda üzgün Ve bir zambak gibi beyazdır yüzün; Süzülüp akasya dallarında gün Eri damla damla ayaklarında. Ahmet Muhip Dıranas	Damlamak suya ait bir özelliktir. Şair, bu dizelerde gün ışığını su damlalarına benzetmiştir. Dizelerde sadece benzeyen gün verilmiş, kendisine benzetilen su damlalarını okuyucunun zihninde tamamlaması istenmiştir. Buna benzer şekilde şiirin dizelerinde benzeyen unsurunun kullanılmasıyla kapalı istiare (eğretileme) sanatı yapılır. Sadece benzetilen söylenerek yapılan sanata da açık istiare (eğretileme) adı verilir.

### Edebî Sanatın Dizelere Kattığı Anlam Zenginliği

Dizeler	Edebî Sanatın Açıklaması
Şol cennetin ırmakları Akar Allah deyü deyü Çıkmış İslâm bülbülleri Öter Allah deyü deyü Yunus Emre	Bu dizelerde Yunus Emre ırmakları insan gibi konuşurmuştur. Şiirde insan dışı varlıkları insan gibi konuşurma sanatına intak (konuşurma) sanatı adı verilir.

**Edebî Sanatın Dizelere Kattığı Anlam Zenginliği**

Dizeler	Edebî Sanatın Açıklaması
Bakın hele şu pirenin işine Henüz girmiş elli sekiz yaşına Topuz ile gül eyledim başına Kırpikleri kırılacak hâl değil Âşık Ömer	Şair, bu dörtlükte yaşadığı bir soruna dikkat çekmek için olayı olduğundan fazla göstermeye çalışmıştır. Bu dizede olduğu gibi herhangi bir durumu olduğundan farklı, abartarak anlatma sanatına mübalağa (abartma) denir.

**Edebî Sanatın Dizelere Kattığı Anlam Zenginliği**

Dizeler	Edebî Sanatın Açıklaması
Ne efsun-kâr imişsin âh ey dîdâr-ı hürriyet Esîr-i aşkın olduk gerçi kurtulduk esâretten Namık Kemal	Şair, bu dizelerde hürriyet ve esaret sözcüklerini bir arada kullanmıştır. Bir şiirde anlam bakımından birbirinin karşıtı olan kelimelerin bir arada kullanılmasıyla yapılan sanata tezat (zıtlık) denir.

**Edebî Sanatın Dizelere Kattığı Anlam Zenginliği**

Dizeler	Edebî Sanatın Açıklaması
Dalgalan sen de şafaklar gibi ey şanlı hilâl! Olsun artık dökülen kanlarımın hepsi helâl. Mehmet Akif Ersoy	Şair, bu dizelerde hilâl sözcüğünü benzetme amacı gütmekten Türk bayrağı yerine kullanmıştır. Bir sözü gerçek anlamının dışında benzetme amacı gütmekten başka bir söz yerine kullanma sanatına mecazımürsel (ad aktarması) denir.

**Edebî Sanatın Dizelere Kattığı Anlam Zenginliği**

Dizeler	Edebî Sanatın Açıklaması
Suya virsün bâğ-bân gül-zârı zahmet çekmesün Bir gül açılmaz yüzün tek virse min gül-zâra su Fuzûlî	Şair; bahçe ve bahçıvanlıkla ilgili su, bâğ-bân (bahçıvan), gül-zâr (gül bahçesi), gül kelimelerini bir arada kullanmıştır. Şiirde aynı konu ile ilgili kelime ve kelime gruplarının bir arada kullanılmasıyla yapılan sanata tenasüp (uygunluk) denir.

#### Edebî Sanatın Dizelere Kattığı Anlam Zenginliği

Dizeler	Edebî Sanatın Açıklaması
Gökyüzünün başka rengi de varmış! Geç fark ettim taşın sert olduğunu. Su insanı boğar, ateş yakarmış! Cahit Sıtkı Tarancı	Şair; taşın sert olduğunu, suyun insanı boğduğunu, ateşin yakıtığını bilmektedir ancak bu dizelerde bunları bilmiyormuş gibi bir tavır takınmaktadır. Bilinen bir gerçeğin bilinmiyormuş gibi davranılmasıyla yapılan sanata tecahülûarif (bilmezlikten gelme) denir.

#### Edebî Sanatın Dizelere Kattığı Anlam Zenginliği

Dizeler	Edebî Sanatın Açıklaması
Bu sabah hava berrak; Bu sabah her şey billurdan gibi. Gök masmavi bu sabah, Güzel şeyler düşünelim diye. Yemyeşil oluvermiş ağaçlar, Bulutlara hayretinden. Cahit Sıtkı Tarancı	Günlük hayatta gökyüzünün masmavi olmasının nedeni havanın açık olması, ağaçların yeşermesinin nedeni de bahar mevsiminin gelmesidir. Şair, bu dizelerde günlük hayattaki bu gerçekliklerin nedenini daha güzel ve hayalî bir nedene bağlamıştır. Gökyüzünün masmavi olması, insanlara güzel şeyler düşündürmek istenmesine; ağaçların yeşermesi de ağaçların bulutlara olan hayretine bağlanmıştır. Bu şekilde gerçek hayat-taki bir olayın meydana gelmesini güzel ve hayalî bir nedene bağlama sanatına hüsnütalil (güzel nedene bağlama) adı verilir.

#### Edebî Sanatın Dizelere Kattığı Anlam Zenginliği

Dizeler	Edebî Sanatın Açıklaması
Mecnûn'um Leylâ'mı gördüm Bir kerece baktı geçti Ne sordum ne de söyledi Kaşlarını yıktı geçti Âşık Ali İzzet	Şair, bu dördükte Mecnun ve Leyla isimlerini kullanarak Mecnun'un Leyla'ya duyduğu aşka atıfta bulunmuştur. Bu sayede kendi aşkının büyüklüğünü anlatmak istemiştir. Anlatımı daha etkili hâle getirmek için geçmişte meydana gelmiş önemli bir olayı ya da yaşamış ünlü bir kişiyi hatırlatma sanatına telmih (hatırlatma) denir.

#### Edebî Sanatın Dizelere Kattığı Anlam Zenginliği

### Fark Edelim

Kelimelerin bilinen anlamları; bazen Őair ve yazarların duygu, düşünce ve hayallerini ifade etmede yetersiz kalır. Bu nedenle Őairler ve yazarlar, ihtiyaç duydukları zamanlarda edebî sanatlara başvurur. Őairin Őiirde kullandığı edebî sanatı ya da sanatları bilmek; okurun Őiiri anlamasını, Őiirdeki açık ve örtük iletileri fark etmesini, Őiirin anlam zenginliğini ve çağrışım gücünü kavramasını sağlar.

### Ders İçi Çalışma

*İstiklâl Marşı ve Geri Gelen Mektup adlı Őiirlerden alınan dizeleri okuyup verilen çalışmayı yapınız.*

Bastığın yerleri toprak diyerek geçme, tanı:  
Düşün altındaki binlerce kefensiz yatani.  
Sen Őehit ođlusun, incitme, yazıktır, atanı:  
Verme, dünyaları alsan da bu cennet vatani.

Mehmet Akif Ersoy  
*İstiklâl Marşı*

Ruhun mu ateş, yoksa o gözler mi alevden?  
Bilmem, bu yanardađ ne biçim korla tutuştun?  
Pervane olan kendini gizler mi alevden;  
Sen istedin, ondan bu gönül zorla tutuştun...

Hüseyin Nihal Atsız  
*Geri Gelen Mektup*

a) Dizelerin sizde uyandırdığı çağrışimleri yazınız.

#### *İstiklâl Marşı*

.....  
.....  
.....

#### *Geri Gelen Mektup*

.....  
.....  
.....

b) Dizelerin sizde uyandırdığı çağrışimlarla arkadaşlarınızda uyandırdığı çağrışimler arasındaki benzerlik ve farklılıkları tartışıp yazınız.

.....  
.....  
.....  
.....  
.....

### Fark Edelim

Őair ve yazarlar tarafından edebî metinlerde bir araya getirilen kelimeler; okurda farklı duygu, düşünce ve hayaller uyandırır. Bu metinlerde kelimelerin çok anlamlılıđından doğan anlam katmanları vardır. Bu anlam katmanları, metinlerin çağrışım güçlerini yükseltir. Bu metinler; okurun ruh hâline, tahsiline, hayata bakışına, yaşına; eserin okunduđu sosyal ortama ve döneme göre farklı çağrışimler uyandırabilir.



## Ders İçi Çalışma

*Sakarya Türküsü adlı şiiri okuyup verilen çalışmayı yapınız.*



## SAKARYA TÜRKÜSÜ

İnsan bu, su misali, kıvrım kıvrım akar ya;  
 Bir yanda akan benim, öbür yanda Sakarya.  
 Su iner yokuşlardan, hep basamak basamak;  
 Benimse alın yazım, yokuşlarda susamak.  
 Her şey akar, su, tarih, yıldız, insan ve fikir;  
 Oluklar çift; birinden nur akar, birinden kir.  
 Akışta demetlenmiş, büyük, küçük, kâinat;  
 Şu çıkan buluta bak, bu inen suya inat!  
 Fakat Sakarya başka, yokuş mu çıkıyor ne,  
 Kurşundan bir yük binmiş, köpükten gövdesine;  
 Çatlıyor, yırtınıyor yokuşu sökmek için.  
 Hey Sakarya, kim demiş suya vurulmaz perçin?  
 Rabbim isterse, sular büklüm büklüm burulur,  
 Sırtına Sakaryanın, Türk tarihi vurulur.  
 Eyvah, eyvah, Sakaryam, sana mı düştü bu yük?  
 Bu dâva hor, bu dâva öksüz, bu dâva büyük!..

Ne ağır imtihandır, başındaki, Sakarya!  
 Binbir başlı kartalı nasıl taşır kanarya?

İnsandır sanıyordum mukaddes yüke hamal.  
 Hamallık ki, sonunda, ne rütbe var, ne de mal,  
 Yalnız acı bir lokma, zehirle pişmiş aştan;  
 Ve ayrılık, anneden, vatandan, arkadaştan.  
 Şimdi dövün Sakarya, dövünmek vakti bu ân;  
 Kehkeşanlara kaçmış eski güneşleri an!  
 Hani Yunus Emre ki, kıyında geziyordu;  
 Hani ardına çil çil kubbeler serpen ordu?  
 Nerede kardeşlerin, cömert Nil, yeşil Tuna;

Giden şanlı akıncı, ne gün döner yurduna?  
 Mermerlerin nabzında hâlâ çarpar mı tekbir?  
 Bulur mu deli rüzgâr o sedayı: Allah bir!  
 Bütün bunlar sendedir, bu girift bilmeceleler;  
 Sakarya, kandillere katran döktü geceler.

Vicdan azabına eş, kayna kayna Sakarya,  
 Öz yurdunda garipsin, öz vatanında parya!

İnsan üç beş damla kan, ırmak üç beş damla su;  
 Bir hayata çattık ki, hayata kurmuş puslu.  
 Geldi ölümlü yalan, gitti ölümsüz gerçek;  
 Siz, hayat süren leşler, sizi kim diriltecek?  
 Kafdağını assalar, belki çeker de bir kıl!  
 Bu ifritten sualin, kılını çekmez akıl!  
 Sakarya, sâf çocuğu, mâsum Anadolunun,  
 Divanesi ikimiz kaldık Allah yolunun!  
 Sen ve ben, gözyaşıyla ıslanmış hamurdanız;  
 Rengimize baksınlar, kandan ve çamurdanız!  
 Akrebin kuskacında yağurmuş bizi kader;  
 Aldırma, böyle gelmiş, bu dünya böyle gider!  
 Bana kefendir yatak, sana tabuttur havuz;  
 Sen kıvrıl, ben gideyim, Son Peygamber Kılavuz!

Yol onun, varlık onun, gerisi hep angarya;  
 Yüzüstü çok süründün, ayağa kalk, Sakarya!..

Necip Fazıl Kısakürek  
 Çile

- a) *Sakarya Türküsü* adlı şiirde dış dünyadaki gerçekliği açıkça dile getiren dizeleri ve bu dizelerdeki gerçeğe uygun iletiyi örnekteki gibi yazınız.

Şiirdeki Dize	Dizedeki Gerçeğe Uygun İleti
Bir yanda <u>akan</u> benim <u>öbür</u> yanda <u>Sakarya</u>	Sakarya Nehri'nin akması
.....	.....
.....	.....
.....	.....
.....	.....
.....	.....

- b) *Sakarya Türküsü* adlı şiirde imgeler yoluyla yoruma açık ifadeler kullanılan dizeleri ve bu dizelerdeki iletinin açıklamasını örnekteki gibi yazınız.

Şiirdeki Dize	Dizedeki İletinin Açıklaması
Bir yanda <u>akan</u> benim <u>öbür</u> yanda <u>Sakarya</u>	İnsan ömrünün su gibi hızlı akması
.....	.....
.....	.....
.....	.....
.....	.....
.....	.....

### Fark Edelim

Edebî metinlerde sanatçılar, anlatmak istediklerini bazen açıkça dile getirirken bazen okura sezdirme yoluna gider. Sanatçıların açıkça dile getirdikleri, metnin açık iletileri olarak nitelenirken sanatçıların okura hissettirdikleri, sezdirdikleri ve çağrıştırdıkları örtük ileti ya da iletilerdir.

### Ders İçi Çalışma

*Matmazel Noraliya'nın Koltuğu* adlı romandan ve *Oğlumuz* adlı hikâyeden alınan bölümleri okuyup çalışmayı yapınız.

#### I. METİN

İhtiyarla göz göze geldiler. Onun artık bir şey söylemek istediği muhakkaktı. Ferit dinlemeye hazır olduğunu sezdirenen gevşek bir duruşla bekledi. İhtiyar bir tesbih tutan elini ona doğru uzatarak:

— Ben de sana bir şey diyeyim de baba sözüdür, unutma, dedi, ne zamanki sıkıntısındasın (...) derin bir nefes al, içinden tut nefesini, yüreğinden bir kere, ama yüreğinden, sözüme dikkat et, yüreğinden, yüreğinden, anladın mı, yüreğinden bir kere “Allahım” deyiver, sonra nefesini birden koyuver. Anladın mı?

Ferit, ihtiyarın yüzüne, sonra önüne baktı. Bir an, gururunun kaçışını durdurmak için yaptığı son dayanma hamlesine karışan ve belirmesi ile kaybolan bir istihzanın yerine, boşluk korkusunun vekiline benzeyen ve belki, telkin edilmeye en müsait ruh anı içinde Ferid'in ihtiyardan aldığı tesire, onu memnun etmek ihtiyacıyla da biraz karışan ve dibinde hangi büyük değişme hazırlıklarının bulunduğu anlaşıl-

mayan otomatik bir itaat arzusu geçti. Kendini bıraktı. Gözlerini yumdu, içini çekti ve göğsü nefesiyle dolunca, yüreğinin durur gibi olduğunu ve varlığın sınırına dayanmış gibi bütün boyutların aşılma üzere bulunduğunu sandığı bir anda içinden “Allahım” dedikten sonra nefesini bıraktı. Şaşırdı ve tekrar ihtiyarın yüzüne baktı. Birdenbire içinde bir dağ başı ferahlığı duymuştu. Elini göğsüne götürdü ve mırıldandı: “Hayret!” İhtiyar hayret etmiyor, gülümsüyordu. Ferit sağa doğru bir adım attı ve karşısındaki aynaya baktı. Kaşları yerine gelmişti. Gözlerinde, dükkânın loşluğuna ve yüzünün kararmış esmerliğine inat, yeni ve başka bir aydınlık vardı. Dükkândan çıkarken ihtiyara içinden selâm verdi. Anlamalıydı o.

Peyami Safa

*Matmazel Noraliya'nın Koltuğu*

## II. METİN

Karım, belirmeye başlayan pencerenin önünde oturuyordu: Bütün geceyi orada geçirmişti.

— Sen hâlâ yatmıyacak mısın? dedim.

Doğrudu. Kül rengi pencerenin önünde sadece bir gölgeden ibaretti. Fakat bu gölgede, beraber geçirdiğimiz yirmi küsur yılın her gününden bir şey vardı.

— Ezan okunuyor, diye mırıldandı.

Sesi bana hüznü verdi. Odamız bu dünyadan, duyguların erişemeyeceği kadar ötede gibiydi ve karım, Kur'an'la vâdedilen mutluluğunu, sanki asırlardan beri boşuna bekliyordu.

Hareketlerinde ve yürüyüşünde, kabul edilmiş bir mağlubiyetin iç burkan sessizliği vardı. Mutfağa geçti. Onu sanki rüyada görüyordum: Mangala ve semavere kömür koydu; abdest aldı, sonra seccadesini sofaya sererek namaza durdu.

Pencere iyiden iyiye aydınlanmıştı.

Renksiz, sessiz ve serin kuşluk vakti: Yatağın ılıklığı, belirsiz duygular, düşünceden kaçış... Dalmışım.

— Yahu...

— Ne var?

— Geldi..

— İyi ya işte..

Fakat mesele bu değildi: Karım beni kayıtsız buluyor ve üzülüyordu:

— Bir şey söylemeyecek misin; bu üçüncü oluyor... Ha yahu: Ne yapacağız?

Bilir miyim ben. Fakat ona:

— Yarın bir şeyler yaparım, diyorum.

Tarık Buğra

*Oğlumuz*

Okuduğunuz metinlerde insanın psikolojik durumunu ve toplumun özelliklerini anlatan ifadeleri yazınız.

### İnsanın Ruhsal Durumunu Anlatan İfadeler

.....

.....

### Toplumun Özelliklerini Anlatan İfadeler

.....

.....

**Fark Edelim**

Güzel sanatların ana kollarından biri olan edebiyatın malzemesi dildir. Şairler ve yazarlar, dili kullanarak edebî eserler kaleme alır. Dili ifade vasıtası olarak kullanan edebiyatın diğer bilim dallarıyla doğrudan ya da dolaylı olarak ilişkisi vardır. Edebiyat özellikle tarih, sosyoloji ve psikoloji ile yakından ilişkilidir. Sanatçı; tarihî olayları eserlerinde kurgularken tarihten, eserindeki kahramanların ruhsal çözümlenmelerinde psikolojiden, toplumla ilgili konularda sosyoloji biliminden yararlanır.

**Ders İçi Çalışma**

Aşağıdaki aşamaları takip ederek çalışmayı yapınız.

- Sınıfta beş takım oluşturunuz.
- Yandaki karekodda Kemalettin Kamu'nun *Bingöl Çobanları*, Attila İlhan'ın *Ben Sana Mecburum*, Orhan Veli Kanık'ın *Anlatamıyorum*, Cahit Sıtkı Tarancı'nın *Otuz Beş Yaş*, Fevzi Halıcı'nın *Ellerime Kar Yağıyor* adlı şiirleri bulunmaktadır. Bu şiirlerin çıktılarını alınız.
- Bu şiirleri takım arkadaşlarınızla okuyunuz ve şiirlerden birini seçiniz. Her takıma farklı bir şiirin düşmesine dikkat ediniz.
- Seçtiğiniz şiirdeki yaratıcılık, hayal gücü, imge, sembol, çağrışım, edebî sanatlar, açık ve örtük ileti, mecaz ve edebiyatın diğer disiplinlerle ilişkisini içeren unsurları belirleyiniz. Belirlediğiniz bu unsurlardan hareketle zihin haritasını takım arkadaşlarınızla doldurunuz.

Şiirler



.....	.....
.....	.....
.....	.....
Yaratıcılık ve Hayal Gücüyle İlgili Unsurlar	İmge, Sembol ve Edebî Sanatlar
<b>Şiirin Adı</b> .....	
Şiirdeki Açık ve Örtük İletiler	Edebiyatın Diğer Disiplinlerle İlişkisini İçeren Unsurlar
.....	.....
.....	.....
.....	.....

- Takım sözcünüzü seçiniz. Takım sözcüsü aracılığıyla zihin haritanızı sınıfta sununuz.



Bu çalışmadaki eksik bilgileriniz öğretmeniniz tarafından tamamlanacak, yanlış bilgileriniz ise düzeltilecektir.

e) Seçtiđiniz Őirde meydana gelen ünsüz benzeŐmesi, ünsüz yumuŐaması, ünlü daralması, ünlü düŐmesi, ulama gibi ses olaylarını belirleyiniz ve bu ses olaylarının Őiirin söyleyiŐine nasıl bir katkı sađladıđını gerekçeleriyle yazınız.

.....

.....

.....

.....

f) Seçtiđiniz Őiirin temasını takım olarak farklı bir sanat dalıyla (resim, müzik vb.) yeniden ifade ediniz. OluŐturduđunuz ürünü gözden geçirip sınıfta arkadaşlarınızla paylaşınız.

g) Sınıfta paylaŐılan ürünlerle ilgili duygu ve düşüncelerinizi söyleyiniz.



Öđretmeniniz, tahlil edilen *San'at* adlı Őiirle ilgili bir izleme testi uygulayacaktır.

EtkileŐimli içerik: Őiir



### ÇıkıŐ Kartı

#### Üç Yaz

*San'at* adlı Őiirden hareketle Őiir türü hakkında öğrendiđiniz veya önemli bulduđunuz üç bilgiyi yazınız.

1.

.....

2.

.....

3.

.....

#### İki Sor

*San'at* adlı Őiirden hareketle Őiir türü hakkında hâlâ merak ettiđiniz veya daha fazla bilgi almak istediđiniz konuyla ilgili iki soru yazınız.

1.

.....

2.

.....

#### Bir PaylaŐ

*San'at* adlı Őiirden hareketle Őiir türü hakkındaki bir görüşünüzü paylaşınız.

1.

.....

## OKUMA: DENEME

### Konuya Bařlarken

1. a) Verilen görselleri inceleyiniz.



b) Görsellerden hareketle giriş cümleleri verilen paragrafı kendi görüşleriniz doğrultusunda tamamlayınız.

Dünyamızın en önemli sorunu bence çevre kirliliđidir. Çevre kirliliđini ortadan kaldırmak için yapılması gerekenlerle ilgili farklı düşüncelerim var: Bunlardan ilki .....

.....

.....

.....

.....

.....

.....

.....

.....

.....

.....

.....

.....

.....

.....

.....

.....

.....

2. Yazdığınız paragrafı düzenleyip sınıfta okuyunuz. Sizce arkadaşlarınızın yazdığı önerilerle sizin yazdığınız öneriler arasındaki benzerlik ve farklılıkların gerekçeleri neler olabilir? Söyleyiniz.

## Okuma Öncesi

1. a) Aşağıdaki metinleri okuyunuz.

### BAYRAK

Ey mavi göklerin beyaz ve kızıl süsü...  
 Kızkardeşimin gelinliği, şehidimin son örtüsü.  
 Işık ışık, dalga dalga bayrağım.  
 Senin destanını okudum, senin destanını yazacağım.  
 (...)  
 Savaş bizi karlı dağlara götürdüğü gün  
 Kızılığında ısındık;  
 Dağlardan çöllere düşürdüğü gün  
 Gölgene sığındık.  
 Ey şimdi süzgün, rüzgârlarda dalgalı;  
 Barışın güvercini, savaşın kartalı...  
 Yüksek yerlerde açan çiçeğim;  
 Senin altında doğdum,  
 Senin altında öleceğim.

Arif Nihat Asya

***Bir Bayrak Rüzgâr Bekliyor***

### ANADOLU'YU DİNLEMEK

Kulağımızı Anadolu toprağına dayayalım, bir Anadolulu'nun göğsüne bastıralım: bu toprağın derinliklerinde hangi ses var, bu insanın kalbi ne diyor?

Soralım: başı metafizik bulutlarla kaplı, büyüklüğü "Mutlak"ın büyüklüğüne detay, Ağrı ne diyor? Türkiye'nin ruhu Sakarya ne diyor, yüreği Kızılırmak ne diyor, bileği Fırat ne diyor, kafası Dicle ne diyor?

Anadolu'yu dinlemek, tabiatüstüne çıkmaktır. Çünkü: Tarih planında Anadolu, maddecilik teorilerinin iflâsına en iyi örnek olarak, ekonomik gücün Anadolusu değildir. Anadolu tarihi, mermerin, kutsal seslerin, kılıç ve kanat şakırtılarının tarihidir.

Sezai Karakoç

***Farklar - Günlük Yazılar I***

b) *Bayrak* ve *Anadolu'yu Dinlemek* metinlerini aynı vurgu ve tonlamayla mı okudunuz? Gerekçeleriyle söyleyiniz.

2. a) Okuyacağınız *Picasso'nun Hatları* adlı denemenin başlığından ve yanındaki görselden hareketle denemenin içeriği hakkındaki tahminlerinizi yazınız.

Denemenin İçeriği Hakkındaki Tahminim	Denemenin İçeriği
.....	.....
.....	.....
.....	.....
.....	.....
.....	.....

b) *Picasso'nun Hatları* adlı denemeyi okuduktan sonra denemenin içeriği hakkındaki bölümü doldurunuz. Tahminlerinizin denemenin içeriğiyle örtüşen yönlerini söyleyiniz.

## Okuma Sırası

Okuma  
Stratejileri



Aşağıdaki metni düzyazıya özgü vurgu ve tonlamaya dikkat ederek sesli okuyunuz.

### PICASSO'NUN HATLARI

Picasso'nun (Pikaso) son yıllarda İslâmî harflere benzeterek bazı resimler yaptığı söyleniyor. O resimleri görmedim. Ama o resimleri görüp görmemek bizim burada değinmek istediğimiz konu bakımından o kadar önemli değil. Resimlerden söz açacak değiliz çünkü.

O resimler dolayısıyla bazılarımızda Picasso'nun "İslâmî hat sanatının" etkisi altında kaldığına inanma eğilimi görüldü. Acaba böyle bir görüş doğru mu? Bu soru üzerinde durmak istiyoruz.

Ancak bu soruyu doğru biçimde cevaplandırabilmemiz için onu şöylece ortaya koymak araştırmamızı kolaylaştıracaktır: Picasso, acaba, gerçekten bizim "hat sanatı"ımızın etkisi altında mı kaldı da o resimleri yaptı, yoksa "hat sanatını bir "malzeme olarak" kullanarak kendine özgü bir niyetini gerçekleştirmek mi istedi?

Böyle bir soruya, Picasso'nun "hat sanatı"nın etkisi altında kaldığını söyleyerek cevap vermek hoşumuza gitse bile, Picasso'nun herhangi bir İslâmî niyet taşımadığını bilirsek, onun, söz konusu hatları sadece bir malzeme olarak kullandığını kabul etmek zorunda kalırız.

Başka biçimde söylersek; Picasso'nun o resimleri İslâmî hatlara ne kadar benziyor olursa olsun, o resimlerle bir İslâm sanatı meydana getirilmiş olmamaktadır. O resimler, kullanılan malzemelerin cinsi, mahiyeti ne olursa olsun, Batı kültürünün temsil ettiği bir algılamanın, bir kavrayışın yansımasını gösterir. Picasso, yaptığı resimlerle İslâmî hatları, mensup olduğu kültürün perspektifinden nasıl gördüğünü, o hatları nasıl kullanabildiğini göstermiş oldu, o kadar.

Picasso'nun resimlerine bakarak bir İslâm sanatının varlığından söz açamıyorsak, öyleyse nedir, bize bir sanat eserinin, bir edebiyat metninin İslâmî olup olmadığı hususunda karar vermemizi etkileyen?

Biçimsel bakımdan benzerlikler taşımasına rağmen acaba eksik olan şey nedir?

Son yıllarda bazı şairlerimizin denemeye çalıştığı "gazel", "kaside" başlığı altında yazılan şiirlerle, Picasso'nun yaptığı resimler arasında bu bakımdan bir ilgi yok mudur? Çünkü o şiirler de gazel, kaside diye ad taşıdıkları halde, hattâ bazı biçimsel özellikleri kullandıkları halde, bir bakışta bu şiirlere İslâmî diyemiyorsak, acaba İslâm sanatının yahut edebiyatının nesini eksik görüyoruz da böyle bir kanaata varıyoruz?

Bunun tersi örnekler de var elimizde. Söz gelişi, bir Sezai Karakoç'un, bir Erdem Bayazit'in, Bir Cahit Zarifoğlu'nun, Akif İnan'ın, Osman Sarı'nın şiirlerinden süzülen öyle bir hava var ki, İslâmî bir koku duymamak mümkün değil. Bu şiirler, çoğu kez, geleneksel biçimlere uygun düşmese bile..

Son yıllarda, üzerinde oldukça yoğun biçimde durulmuş olmasına rağmen "gelenek" konusuna değinmeden geçemeyeceğiz. Gelenek kavramı, gördüğümüz kadarıyla, genel olarak edebiyat metninde sadece bir "malzeme" olarak anlaşılmaktadır. Bazı biçimsel özellikler, eldeki "modern" metne aktarılarak onu daha da "modernleştirme" çabası güdülmektedir.



Özellikle de, roman, hikâye tartışmaları yapılırken bizim eski edebiyatımızdan nasıl yararlanılabileceği konusunda sorulan bir soru, geleneksel edebî biçimleri bir malzeme olarak nasıl kullanılabileceğimiz hususunda bir “formül” bulma hedefine varmak istemektedir. Biçimsel yakınlıkların “geleneği” sürdürmeye yeteceği konusundaki bir anlayış, şimdi değinilen soruda açıkça bellidir. Oysa malzeme olarak kullanılan bir “gelenek” sadece bir malzeme olarak kalır. O malzeme, aynı zamanda, kendini meydana getiren kaynaktan yoksun bırakılırsa, yani o malzemeyi meydana getiren “ruh”tan soyutlanırsa, o malzemeyi kullanarak varılmak istenen sonuç elde edilemeyecektir.

Burada, edebiyat metninin biçimiyle özü arasında tuhaf bir karşıtlık doğmaktadır sanki. Biçimin biçim, özün öz halinde ayrı ayrı yerlerde durduğu gibi bir sonuç çıkartılabilecekmiş gibi sanılabilir.

Ne var ki, böyle bir sonuca ulaşmak gene de sanıldığı kadar kolay ve mümkün değil. Biçimi etkileyen, gene de öz olmaktadır. Ancak “biçim” derken bazı katı, değişmez şemaları anlıyorsak, o takdirde galiba ilkin biçim konusundaki düşüncelerimizi değiştirmemiz gerekiyor.

Şimdi burada Picasso’nun resmi için şu soruyu sorabiliriz: Picasso’nun İslâmî hatlara benzeterek yaptığı resimler, “biçim” bakımından İslami sanatın bir kopyası diye görülebilir mi? Harcîâlem bakış, burada, kolayca yanılabilir ve bu soruya çabucak “evet” diye bir cevap verebilir. Oysa (o resimleri görmediğim halde) ben inanıyorum ki, Picasso, adı geçen hatları kendi kültürünün süzgecinden, kendi kavrayışının eleğinden geçirerek “yeniden anlamlandırmıştır.” Bir kez daha belirtelim: İslâmî hatlar, o resimlerde, sadece birer malzeme olarak kullanılmıştır. Picasso’nun, biçim konusunda İslâmî hatları taklit etmek gibisinden en küçük bir kaygı bile taşımadığını sanıyorum.

Picasso’nun sözü geçen resimlerini İslâm sanatının örneği diye görürsek, aynı malzemeyi başka biçimlerde “deforme” ederek kullanan bizim birçok şairimizin, yazarımızın, ressamımızın eserlerine de İslâmî demememiz için sebep kalmamaktadır.

Gelenekten yararlanmak bu kadar basite indirgenemez. Gelenekten yararlanmak “şematik” bir olay değildir. Picasso, İslâm hatlarını resmine malzeme olarak seçerken, kendi resim kültürünün, resim geleneğinin özüne sadık kalmıştır.

Bu konuda, bir takım kaba benzerliklere bakarak sonuçlar çıkarmak yanıltıcı olur.

Yerli bir sanat, yerli bir edebiyat meydana getirebilmek için, kendi sanatımızın, edebiyatımızın geleneklerinden yararlanmaktan söz açanlar, ilkin bu sanatı, bu edebiyatı meydana getiren “ruhu” kendi bağlamı içinde kavramaya çalışmalı. Ne var ki bu ruh, bir müsteşrikin yaklaşımıyla kavranamaz. O yaklaşımla ele alındığında bu “ruh” da bir malzeme değerine indirgenmiş olur. Sonunda da, Picasso’nun eserlerinden daha farklı bir eser ortaya çıkmış olmaz. Hattâ korkarım daha da kötüsü olur: Picasso kopyalanır..

Oysa kendi edebiyat, sanat geleneğimizden yararlanmaktan söz açanların hiç de böyle bir niyet taşıdıklarını sanmıyorum. Yoksa konu, büsbütün abese dönüşmüş olmaz mı?

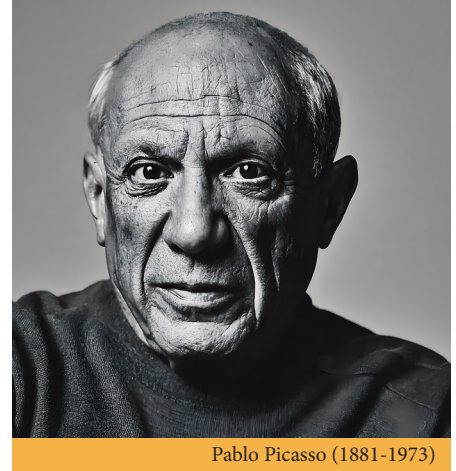

Pablo Picasso (1881-1973)

Temmuz 1979

Rasim Özdenören

**Ruhun Malzemeleri**

## Okuma Sonrası

### Söz Varlığımız

- Okuduğunuz *Picasso'nun Hatları* adlı denemede geçen bazı kelimelerin sözlük anlamları verilmiştir. Cümlelerin bağlamından hareketle bu kelimelerin metinde hangi anlamda kullanıldığını belirleyip örnekteki gibi işaretleyiniz.

Kelime	Sözlük Anlamı	Metinde Geçtiği Cümle
kanaat	1. Eliindeki hoşnut olma durumu, yeter bulma, fazlasını istememe.	Çünkü o şiirler de gazel, kaside diye ad taşıdıkları halde, hattâ bazı biçimsel özellikleri kullandıkları halde, bir bakışta bu şiirlere İslâmî diyemiyorsak, acaba İslâm sanatının yahut edebiyatının nesini eksik görüyoruz da böyle bir kanaata varıyoruz?
	2. Yetinme.	
	3. Birine veya bir şeye karşı duyulan güven.	
	4. Görüş.	
kültür	1. Tarihsel, toplumsal gelişme süreci içinde yaratılan bütün maddi ve manevi değerler ile bunları yaratmada, sonraki nesillere iletmeye kullanılan, insanın doğal ve toplumsal çevresine egemenliğinin ölçüsünü gösteren araçların bütünü; hars, ekin.	O resimler, kullanılan malzemelerin cinsi, mahiyeti ne olursa olsun, Batı kültürünün temsil ettiği bir algılamanın, bir kavrayışın yansımasını gösterir.
	2. Bir topluma veya halk topluluğuna özgü düşünce ve sanat eserlerinin bütünü.	
	3. Muhakeme, zevk ve eleştirme yeteneklerinin öğrenim ve yaşantılar yoluyla geliştirilmiş olan biçimi; irfan.	
	4. Bireyin kazandığı bilgi.	
	5. Tarım.	
	6. Uygun biyolojik şartlarda bir mikrop türünü üretme.	
özgü	1. Birine, bir şeye ait olan; öze, has, mahsus.	Picasso, acaba, gerçekten bizim "hat sanatı"ımızın etkisi altında mı kaldı da o resimleri yaptı, yoksa "hat sanatını" bir "malzeme olarak" kullanarak kendine özgü bir niyetini gerçekleştirmek mi istedi?
	2. Belli bir kimsede, şeyde veya türde bulunan; öze, has, mahsus.	
	3. Aynı cinsten başka hiçbir türde veya bireyde rastlanılmayan; öze, has, mahsus.	

- Okuduğunuz *Picasso'nun Hatları* adlı denemede geçen "İslâm, İslâmî, hal, hattâ" kelimelerinin güncel yazım şekillerini *TDK Güncel Türkçe Sözlük*'ten kontrol ediniz. Bu sözcüklerin metnin aslındaki yazımı ile güncel yazımı arasındaki farklılıklarını belirleyiniz, farklılığın gerekçelerini söyleyiniz.
- Aşağıdaki cümlelerde virgüllerin kullanımlarını Türk Dil Kurumunun genel ağ sayfasındaki virgülün kullanım yerleri ile karşılaştırınız. Bu karşılaştırmanız sonucunda virgülün güncel kullanımıyla bu metindeki kullanımı arasındaki farkları ve gerekçelerini yazınız.

- Sonunda da, Picasso'nun eserlerinden daha farklı bir eser ortaya çıkmış olmaz.

.....

.....

.....

- Picasso, İslâm hatlarını resmine malzeme olarak seçerken, kendi resim kültürünün, resim geleneğinin özüne sadık kalmıştır.

.....

.....

.....

- O malzeme, aynı zamanda, kendini meydana getiren kaynaktan yoksun bırakılırsa, yani o malzemeyi meydana getiren “ruh”tan soyutlanırsa, o malzemeyi kullanarak varılmak istenen sonuç elde edilemeyecektir.

.....

.....

.....

## Metnimizi Anlayalım

1. Okuduğunuz *Picasso'nun Hatları* adlı denemeye göre Picasso hat sanatını eserlerinde nasıl kullanmıştır? Söyleyiniz.
2. “Oysa malzeme olarak kullanılan bir “geleneğe” sadece bir malzeme olarak kalır. O malzeme, aynı zamanda, kendini meydana getiren kaynaktan yoksun bırakılırsa, yani o malzemeyi meydana getiren “ruh”tan soyutlanırsa, o malzemeyi kullanarak varılmak istenen sonuç elde edilemeyecektir.” cümlelerinden hareketle geleneğin sanat eserlerinde nasıl kullanılması gerektiği hakkındaki düşüncelerinizi söyleyiniz.
3. “Picasso, adı geçen hatları kendi kültürünün süzgecinden, kendi kavrayışının eleğinden geçirerek ‘yeniden anlamlandırmıştır.’” cümlesi güzel sanatların hangi özelliklerini vurgulamaktadır? Yazınız.

.....

.....

.....

.....

4. a) Okuduğunuz metinde geçen düşünceyi geliştirme yollarını (tanık gösterme, tanımlama, karşılaştırma vb.) bulunuz. Bunların metne olan katkısını yazınız.

.....

.....

.....

.....

- b) Metinde geçen ve ana fikri destekleyen yardımcı fikirleri bulunuz.

Picasso, resimlerinde hat sanatını kullanırken İslami bir niyet taşımamaktadır.

.....

.....

.....

.....

.....

5. Belirlediğiniz yardımcı fikirlerden yararlanarak denemenin konusunu, ana fikrini ve yazılış amacını yazınız.

<b>Metnin Konusu</b>	.....
<b>Metnin Ana Fikri</b>	.....
<b>Yazılış Amacı</b>	.....

6. a) *Picasso'nun Hatları* ve *San'at* adlı metinlerden alınan bölümleri okuyunuz.

Gelenekten yararlanmak bu kadar basite indirgenemez. Gelenekten yararlanmak "şematik" bir olay değildir. Picasso, İslâm hatlarını resmine malzeme olarak seçerken, kendi resim kültürünün, resim geleneğinin özüne sadık kalmıştır.

Yerli bir sanat, yerli bir edebiyat meydana getirebilmek için, kendi sanatımızın, edebiyatımızın geleneklerinden yararlanmaktan söz açanlar, ilkin bu sanatı, bu edebiyatı meydana getiren "ruhu" kendi bağlamı içinde kavramaya çalışmalı.

Sen kubbesinde ince bir mozayik arar da  
Gezersin kırk asırlık bir mabedin içini,  
Bizi sarar bir sülüs yazı görsek duvarda,  
Bize heyecan verir bir parça yeşil çini...

Sen raksına dalarken için titrer derinden  
Çiçekli bir sahnede bir beyaz kelebeğin,  
Bizim de kalbimizi kıvıldatır yerinden  
Toprağa diz vuruşu dağ gibi zeybeğin.

Başka san'at bilmeyiz, karşımızda dururken  
Yazılmamış bir destan gibi Anadolu'muz.  
Arkadaş, biz bu yolda türküler tuttururken  
Sana uğurlar olsun... Ayrılıyor yolumuz!

- b) Okuduğunuz bölümlerden hareketle Rasim Özdenören ve Faruk Nafiz Çamlıbel'in sanata bakışındaki benzerlik ve farklılıkları yazınız.

.....

.....

.....

.....

.....

## Sanatçıyı Tanıyalım



## Rasim Özdenören

(1940 -2022)

Rasim Özdenören, Kahramanmaraş'ta doğar, İstanbul Üniversitesi Hukuk Fakültesini ve İstanbul Üniversitesi Gazetecilik Enstitüsünü bitirir. Aynı yıl Devlet Planlama Teşkilatına uzman yardımcısı olarak girer. Maveria dergisini kurar.

Edebiyat sahasındaki şöhretini öykü kitaplarıyla sağlar, pek çok düşünce eseriyle de dikkat çeker. 1967'de yayımladığı *Hastalar ve Işıklar*'dan 2009'da yayımladığı *İmkansız Öyküler*'e kadar on öykü kitabına imza atar. Sanat, edebiyat ve öykü türü üzerine ileri sürdüğü görüşleriyle dikkatleri üzerine çeker.

Kültürel ve sosyal değişimin bireyde ve ailede yol açtığı çarpıklıkları, çelişkileri, açmazları kendine has bir bakış açısıyla işler. Şiirsel bir söyleyişe sahiptir.

## Eserlerinden Bazıları

- **Hikâye:** *Kuyu, Çözülme, Ansızın Yola Çıkmak, Denize Açılan Kapı...*
- **Roman:** *Gül Yetiştiren Adam.*
- **Deneme:** *İki Dünya, Ruhun Malzemeleri, Yeniden İnanmak, Kafa Karıştıran Kelimeler...*



## Benim Gözümde Rasim Özdenören

Rasim Özdenören'in biyografisinden ve incelediğiniz *Picasso'nun Hatları* adlı denemeden yaptığınız çıkarımlardan hareketle aşağıda verilen parçalardan hangisinin Rasim Özdenören'e ait olabileceğini gerekçesiyle söyleyiniz.

## I. Metin

Bir edebiyatın, mensubu bulunduğu kültürün öz evladı olarak dışlaşması yalnızca biçimsel bir durum değildir. Bu, o edebiyatın okunmasında müracaat edilecek kod çözümleyicisinin belirlenmesinde de, dolayısıyla doğru okumanın belirlenmesinde de işe yarayacaktır. Kendi köklerinden ayrılmış (kopmuş) bulunan edebiyatın doğru okunması imkânı da elden kaçırılmış olur. Çünkü o metni okumada olan mazmunların neye tekabül ettiği belirsiz hale gelmiş olmaktadır.

## II. Metin

Namık Kemal, vatan, ulus, özgürlük, insanlık gibi yüksek kavramlara kendini adanmış olduğu için bu ülkede anıtı yapılacak adamlardan biridir. Bu şerefi ondan esirgeyecek hiçbir Türk düşünmüyorum. Ulusun karşısında en büyük değer fedakarlık olduğuna göre Namık Kemal'in adı tartışmaların üzerindedir. Kendini ulusa adayanların önce anıtı yükseltilir, sonra tartışması yapılır.

## Öğrenelim

Dil, insanlar arasında anlaşmayı sağlayan bir araçtır. Dil; bu işlevinin yanında bir insanın yetişmesine, zihinsel bakımdan gelişmesine de yardımcı olur çünkü insan dille düşünür ve dil aracılığıyla hisseder.

İnsan; düşünen ve düşündükleriyle yeni şeyler üreten, ardından da ürettiklerini başkalarıyla paylaşma geređi duyan sosyal bir varlıktır. İnsanlar, ürettiklerini konuşarak veya yazarak da paylaşabilir. Yazmakla zaman ve mekân kavramları aşılır. Bu bakımdan konuşmak kadar yazmak da insanın vazgeçilmez anlaşma ve iletişim aracıdır. İnsanlar; duygu ve düşüncelerini gözlemlerinden, bilgi birikimlerinden yararlanarak yazı sayesinde güzel, doğru ve etkili biçimde yansıtır. Bu yansıtmaya eylemi, sadece bilgi vermekle sınırlı değildir. Yazma eylemi, aynı zamanda okurların zevk almasını sağlamaya yönelik çok yönlü bir etkinliktir. Bu etkinlikler; şiir, deneme, fıkra, makale, hikâye, roman gibi türlerle yapılır.

### Ders İçi Çalışma

Verilen çalışmalarını yapınız.

- a) Aşağıda düzyazı türlerine ait bazı özellikler verilmiştir. Bu özelliklerden *Picasso'nun Hatları* adlı denemede bulunanları işaretleyiniz.

Özellikler	
Duygu ve düşünceler kesin sonuçlara varmaksızın aktarılır.	
Metinde nesnel ifadeler ağırlıktadır.	
Duygu ve düşünceler, iddiasız bir şekilde açıklanır.	
İnsanı yakından ilgilendiren bir konu işlenir.	
Gözlem ve deneyimlerden yararlanır.	
Anlatılanları kanıtlama zorunluluđu yoktur.	
Bireysel keşiflerle okurda birtakım etkiler ve izler bırakmak amaçlanır.	
Anlatımda içten ve samimi bir anlatım yeğlenir.	
Bilgi vermek amacıyla yazılır.	
Anlatımında bilimsel terimler kullanılır.	

- b) İşaretlediđiniz bilgilerden hareketle deneme türünün özellikleri hakkında çıkarımlarda bulununuz. Çıkarımlarınızın arkadaşlarınızla ortak noktalarını aşağıya yazınız.

.....

.....

.....

**Fark Edelim**

Deneme, yazarın seçtiği bir konu üzerinde kesin sonuçlara varmadan kişisel görüş ve düşüncelerini anlattığı metin türüdür. Denemede yazar; sanat, edebiyat, doğa, yaşam, dünya görüşü gibi insan ve insanla ilgili konulara değinir. Deneme yazarı, gözlemlerinden ve deneyimlerinden yararlanır; kendisiyle konuşur gibi içten ve yapmacıksız bir anlatımı yeğler.

Denemeyi bir tür olarak ortaya koyan ve onu diğer türlerden ayıran Montaigne'dir (Monteyn). Türk edebiyatında Nurullah Ataç, Sabahattin Eyuboğlu, Suut Kemal Yetkin, Salah Birsal, Şevket Rado deneme türünün tanınmış temsilcilerindendir.

**Ders Dışı Çalışma****CANIM KİTAP**

"İssiz bir adada yapayalnız yaşamak zorunda kalsanız hangi romanları yanınıza alıp götürürsünüz?" sorusu bir zamanlar Fransa'da anketçilerin pek hoşlandığı bir konuydu. Bu romanlar, anketçisine göre, ya Fransız, ya da dünya edebiyatından alınırdı. Sorularını edebiyatın başka türlerine genişletenler de vardı. André Gide'in (Andre Jid) böyle bir ankete verdiği cevap hatırlardadır. Yazar, bu cevabı *On Fransız Romanı* başlığı altında *Incidences* (Ansidons) adındaki kitabında, bazı yazılarıyla birlikte sonradan yayımlamıştır. Bugün dahi böyle bir sorunun çekiciliğini kaybetmiş olduğunu sanmıyorum. Böylece, hem bazı yazarların beğenileri belirmiş, hem de unutulmaya yüz tutmuş bazı sağlam eserler yeniden değerlendirilmiş oluyordu. Ama bu sorunun ortaya koyduğu asıl gerçek, edebiyatın insan hayatındaki vazgeçilmez varlığıdır. Bana öyle geliyor ki, ıssız bir adada yaşamak zorunda kalan bir insana:

— Yanınıza neler alıp götürürsünüz?

Deseler, o insan erkekse, başta traş makinesi olmak üzere gece giyeceklerini; kadın ise dudak boyası ile tuvaletlerini almayı herhalde düşünmez; yaşamak için gerekli bir iki şeyden sonra, gerisini gene kitaplara ayırırdı.

Nedir insanların kitaplara olan bu düşkünlüğü? Kitaplar, hele romanlar ve şiir kitapları, neden insanların hayatında bu kadar büyük bir yer alıyor? Bence, bunu cevaplandırmak için, "İnsan niçin okur?" sorusunu ilkin cevaplandırmak gerekir. İnsanlar toplu olarak yaşadıkları halde, gene de yaratıkların en yalnızlarıdır. Dıştan birbirlerine yakındırlar, ama içten aralarında ne uzaklıklar vardır? Acısını duyuracak kimse bulamayınca, atının boynuna sarıllarık içini boşaltan, Çehov'un arabacısını şimdi düşünüyorum. Okuması olsaydı, böyle yapayalnız kalır mıydı?

Dünyada hiçbir dost insana kitaptan daha yakın değildir. Sıkıntımızı unutmak, donuk hayatımıza biraz renk, biraz ışık vermek, daracık dünyamızda bulamadığımız şeyleri yaşamak için, tek çaremiz, kitaplara sarılmaktır. Bırakınız ıssız bir adaya gitmeyi, herhangi bir yolculuğa çıkarken bile hangi okur-yazar, yanına bir iki roman, bir iki şiir kitabı almayı düşünmez! Yolculukta, çoğu zaman olduğu gibi çevremize bakıp dalmaktan, yanımıza aldığımız kitapları okuyamazsak bile, onları gene de elimiz altında bulundurmak isteriz. Çünkü onların can yoldaşı olduğunu biliriz. Düşünüyorum da, şu dünyadan kitaplar yokoluverse yaşamak ne kadar güçleşir, çekilmez bir ağırlık olur. Romancı veya şair için yazmak nasıl dayanılmaz bir ihtiyaçsa, okuyucu için de yazılanları okumak, öyledir. En kötümser zamanlarımızda yardıma onlar koşar. Ataç, ölüm yatağında, kendisini görmeğe gelen Sabahattin Teoman'a: "Hastalıkta ağrıları dindirici en iyi ilâç şiirmiştir. Boyuna şiir okuyorum," dememiştir miydi?

Kitap, bizi avuttuğu gibi yükseltir de. Kısa hayatında insanın edindiği tecrübeler ne kadar azdır! Oysa ki, şiirler ve romanlar, yaratıcılarının türlü iç tecrübeleriyle kaynaşır. Onlarla zenginleşir, onlarla eksik-

lerimizi gideririz. Bir şeyler öğrenmek için roman veya şiir okunduğunu sanmıyorum. Sanatçı bir şeyler öğretmek, bazı doğruları göstermek amacı ile yazmamıştır ki, okuyucu öğrenmek için okusun! Fikir eseri ile sanat eserinin ayrıldığı nokta işte burada!

Yaratışı, alışveriş haline getiren yazarlarla işim yok. İçinden pazarlıklı edebiyat eserlerini daima kitaplığımdan uzak tuttum. Hele insana şu dünyayı zehreden romanlara her zaman şüphe ile bakmışımdır. Hayatın acıları yetmiyormuş gibi, onu karartılmış yönleriyle bir de, nefes darlığı veren romanlarda yaşamak çekilir şey midir?

— Ama bunlar hayatta var!

— İyi ya, hayatta varsa ne diye romana girsin?

— Peki, edebiyat görevsiz mi kalsın?

Ne denir böylesine? Hayatı güzelleştiren, insanı hayata bağlayan, öz duygularla zenginleştiren edebiyatın bundan daha üstün görevi olur mu ki, ona başka görevler arayalım?

Bakınız kitaptan söz ederken nereye geldim. Ama gene de kitaptan uzaklaşmış değilim. Dünyamızı nasıl insansız düşünemezsek, insanı da kitapsız düşünemeyiz diyeceğim. Beynimde, düşünme kıvılcımının parladığı andan beri insan, düşündüğünü ve duyduğunu türlü şekillerle, eline ne geçirdi ise, ona geçirmekten kendini alamamıştır. O gün bugün, insan yazıyor, yazdığını okutuyor. Yıllar, yüzyıllar geçiyor, bu arada kimi kitap unutuluyor, kimi kitap hatırlanıyor. Doğanlardan çok ölenler var. Ama yaşayanlar arasında her zevkten, her düşünceden okuyucuya arkadaşlık edecek kadar tükenmek nedir bilmeyenler de çok... Bana öyle geliyor ki, yaratıcısı söylemiyor ama, Robenson Crusoe'nin (Rabınsın Kruso) en büyük acısı, adada kitapsız kalması olmuştur.

Okuyan için, kitaplığının yanibaşından daha rahat yer olabileceğini sanmıyorum. Ben kendi hesabıma, kitaplarımın arasında duyduğum rahatı, hiçbir yerde duymamışım. Kitapların yenilerini de, eskilerini de severim. Ama yenilere her zaman güven olmaz. Bizi aldattıkları da olur. Oysa ki, böyle bir şey eski kitaplarımızda görülmez. Onlar, eski arkadaşlar gibidir, değerleri belirmiş, yakınlıkları denenmiştir. Onlara çekinmeden, dönebiliriz.

(...)

Sözün kıyası, kitabı her yönü ile severim. Anlattıklarına dalıp gitmekten, yapraklarına dokunmaktan, taze mürekkebin kokusunu almaktan, çevrilen yaprakların çıkardığı hışırtıdan hoşlanırım. Odamdan dışarıya çıktığım zamanlar, yanıma küçük boyda bir kitap almayı hiç unutmam. Ne olacağı bilinmez ki? Kalabalık içinde insanın içine ansızın yalnızlık çökebilir.

Ya bir anketçi bu alışkanlığımı öğrenir de ıssız adaya götüreceğim on kitabı gelip benden sorarsa, ne cevap veririm? On kitap! Bunları seçmek dile kolay. Geri kalanlar ne olacak? Doğrusu, adaya madaya gitmek niyetinde değilim. Hem, anketçi gelirse, söyleyeceğim: Ne diye bu on kitabı kendisi seçip o adaya gitmiyor?

Ben odacığымda, yeni eski bütün kitaplarımın arasında, böyle daha iyiyim.

12 Haziran 1957

Suut Kemal Yetkin

*Denemeler*

1. "İssız bir adada yapayalnız yaşamak zorunda kalsanız hangi romanları yanınıza alıp götürürsünüz?" sorusuna siz nasıl bir yanıt verirdiniz? Gerekçeleriyle yazınız.

.....

.....

.....

.....



2. “Bana öyle geliyor ki, ıssız bir adada yaşamak zorunda kalan bir insana:

— Yanınıza neler alıp götürürsünüz?

Deseler, o insan erkekse, başta traş makinesi olmak üzere gece giyeceklerini; kadın ise dudak boyası ile tuvaletlerini almayı herhalde düşünmez; yaşamak için gerekli bir iki şeyden sonra, gerisini gene kitaplara ayırırdı.” ifadelerinden hareketle toplum ve kitap ilişkisi hakkındaki görüşlerinizi yazınız.

.....

.....

.....

3. “Yaratışı, alışveriş haline getiren yazarlarla işim yok. İçinden pazarlıklı edebiyat eserlerini daima kitaplığımdan uzak tuttum. Hele insana şu dünyayı zehreden romanlara her zaman şüphe ile bakmışımdır. Hayatın acıları yetmiyormuş gibi, onu karartılmış yönleriyle bir de, nefes darlığı veren romanlarda yaşamak çekilir şey midir?

— Ama bunlar hayatta var!

— İyi ya, hayatta varsa ne diye romana girsin?

— Peki, edebiyat görevsiz mi kalsın?

Ne denir böylesine? Hayatı güzelleştiren, insanı hayata bağlayan, öz duygularla zenginleştiren edebiyatın bundan daha üstün görevi olur mu ki, ona başka görevler arayalım?”

Yazarın yukarıdaki düşüncelerine katılıyor musunuz? Düşüncelerinizi gerekçeleriyle yazınız.

.....

.....

.....

4. Okuduğunuz metinde geçen “Kitap, bizi avuttuğu gibi yükseltir de. Kısa hayatında insanın edindiği tecrübeler ne kadar azdır! Oysa ki, şiirler ve romanlar, yaratıcılarının türlü iç tecrübeleriyle kaynaşır. Onlarla zenginleşir, onlarla eksiklerimizi gideririz. Bir şeyler öğrenmek için roman veya şiir okunduğunu sanmıyorum. Sanatçı bir şeyler öğretmek, bazı doğruları göstermek amacı ile yazmamıştır ki, okuyucu öğrenmek için okusun! Fikir eseri ile sanat eserinin ayrıldığı nokta işte burada!” ifadelerinden hareketle sanat metinlerinin özellikleri hakkındaki çıkarımlarınızı yazınız.

.....

.....

.....

.....

5. Okuduğunuz metnin yardımcı fikirlerini örnekteki gibi yazınız.

- Edebiyat insan hayatında vazgeçilmez bir yere sahiptir.

.....

.....

.....

.....

6. Yazarın yardımcı fikirleri aktarırken kullandıđı düşünceyi geliştirme yollarını belirleyiniz. Bu düşünceyi geliştirme yollarından birini kullanarak bir paragraf yazınız.

---

---

---

---

---

7. Okuduđunuz *Canım Kitap* adlı denemenin konusunu, ana fikrini ve yazılış amacını yazınız.

<b>Metnin Konusu</b>	
<b>Metnin Ana Fikri</b>	
<b>Yazılış Amacı</b>	

8. Okuduđunuz *Canım Kitap* adlı metinde deneme türünün hangi özelliklerini görmektesiniz? Yazınız.

---

---

---

---

---

### Çıkış Kartı

#### Üç Yaz

*Picasso'nun Hatları* adlı denemeden hareketle deneme türü hakkında öğrendiđiniz veya önemli bulduđunuz üç bilgiyi yazınız.

1.

---

2.

---

3.

---

#### İki Sor

*Picasso'nun Hatları* adlı denemeden hareketle deneme türü hakkında merak ettiđiniz veya daha fazla bilgi almak istediđiniz konuyla ilgili iki soru yazınız.

1.

---

2.

---

#### Bir Paylaş

*Picasso'nun Hatları* adlı denemeden hareketle deneme türü hakkındaki bir görüşünüzü paylaşınız.

1.

---

## EDEBİYAT ATÖLYESİ: YAZMA

Bu edebiyat atölyesinde incelediđiniz Őiri betimsel yazma ürününe dönüřtürerek bir performans görevi gerçekleřtireceksiniz. Bu çalıřma kapsamında oluřturduđunuz ürünü paylaşmak üzere kendinize ait bir ađ günlüđü (blog) oluřturunuz. Ađ günlüđünüzü oluřtururken okulunuzun biliřim öđretmeninden destek alınız.

### Yazma Öncesi

Resimle Őiirin ortaklıđından dođan tablo altına Őiir yazma, tabloda yer alan canlı ve cansız tüm varlıkların hissettirdiklerini dize veya dizelere dönüřtürme, Türk edebiyatında bir dönem etkili olmuş bir gelenektir. Recaizade Mahmut Ekrem, Cenap Őahabettin ve Tefvik Fikret tablo altına Őiir yazan Őairlerdendir. Kendinizi bir Őair olarak düşününüz ve ařađıdaki görsellerin yanına dize ya da dizeler yazınız. Dizelerinizi oluřtururken imge, sembol, çağrıřımlardan ve betimleyici ifadelerden yararlanmayı unutmayınız.

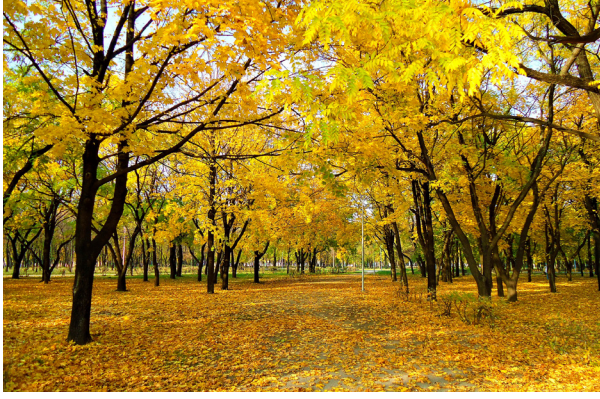

Four horizontal dotted lines for writing on a light orange background.



Four horizontal dotted lines for writing on a light orange background.



Four horizontal dotted lines for writing on a light orange background.

## Yazma Sırası

### PERFORMANS GÖREVİ

### DUYGULARIMI BETİMLİYORUM

#### Görev

Okulunuzun genel ađ sayfasında okul derginizle ilgili bir haber gördünüz: “Bir şiirdeki dörtlüklerin betimleyici paragrafla ifade edildiđi yazılar bekliyoruz!” Siz de okul derginize bir yazı göndermeye karar verdiniz ve Sözüün İnceliđi temasında incelediđiniz *San’at* adlı şiiri seçtiniz. Harekete geçme zamanı... Betimlemelerinizle okuru büyüleyiniz. Şimdi aşağıdaki aşamaları takip ederek yazılı ürününüzü oluşturunuz.

#### Aşamalar

1. *San’at* adlı şiirin dörtlüklerini düzyazıya çeviriniz.
2. Dörtlükleri ve düzyazıya çevrilmiş şekillerini anlatım özellikleri bakımından karşılaştırınız.
3. Yazılı ürününüzün etkileyciliđini artırmak için anlama zenginlik katacak imge, çağrışım, açık ve örtük iletiler, bağlama uygun sözcük türlerini kullanmayı unutmayınız.
4. Yazılı ürününüzü hazırlayarak sınıfta paylaşınız.
5. Size gelen dönütlere göre son şeklini verdiđiniz yazınızı kişisel ađ günlüğünüzde paylaşınız.

#### Yönerge

- Edebiyat atölyesindeki yazma çalışmanızı sınıf içinde gerçekleştiriniz.
- Yazma çalışmanızı bireysel olarak yapınız ve sınıfta paylaşınız.
- Yazınızı kaleme alırken dörtlüklerin tema ve duygusunu koruyunuz.
- Betimleme yazılarınızı değerlendirme ölçütlerine dikkat ederek oluşturunuz.
- Yazılı ürününüze yönelik tüm dönütleri dikkate alarak yazılı ürününüzü düzenleyiniz.
- Son şeklini verdiđiniz yazılı ürününüzü okulunuzun bilişim öğretmeni rehberliğinde oluşturduğunuz ađ günlüğünüzde paylaşınız.
- Yazılı ürününüzün öğretmen, akran ve öz değerlendirme yoluyla değerlendirileceđini unutmayınız.

#### Değerlendirme

Yazınızı, öğretmeniniz tarafından aşağıdaki öğretmen değerlendirme formuyla değerlendirilecektir. Yazma sonrasında arkadaşlarınızın yazılı ürününü akran değerlendirme, kendi yazınızı da öz değerlendirme formuna göre değerlendiriniz.

Öz Değerlendirme  
Formu



Akran Değerlendirme  
Formu



Öğretmen  
Değerlendirme  
Formu



DEĞERLENDİRME ÖLÇÜTLERİ	
Yazılı ürününüz aşağıdaki ölçütlere göre değerlendirilecektir. Bu değerlendirme ölçütlerini göz önünde bulundurarak ürününüzü oluşturunuz.	
Ölçütler	Açıklama
Temaya uygunluk	Dörtlüklerin temasını tam olarak yansıtırma
Ana duyguya uygunluk	Dörtlüklerin ana duygusunu tam olarak yansıtırma
İmge ve çağrışım kullanımı	Yazılı ürünü imge ve çağrışım değeri yüksek ifadelerle zenginleştirme
Açık ve örtük iletiler	Dörtlüklerin açık ve örtük iletilerini tam olarak yansıtırma
Betimleme unsurları	Yazılı üründe niteleyici kelime ve kelime gruplarını anlatımı zenginleştirecek düzeyde kullanma
Söz varlığı	Bağlama uygun zengin bir kelime hazinesi ile yazılı ürünün anlatımını zenginleştirme
	Dilimize henüz yerleşmemiş yabancı kelimelerin yerine Türkçe kelimeleri kullanma
Akıcılık	Bölümler arası geçişleri başarıyla yaparak yazılı ürünün kolay okunmasını sağlama
Yazım ve noktalama	Yazılı üründe yazım kurallarını ve noktalama işaretlerini doğru kullanma
Özgünlük	Yazılı ürünü özgün fikirlerle zenginleştirme

## Haydi, başlayalım!

Performans görevindeki aşama ve yönergeleri dikkate alarak yazılı ürününüzü oluşturunuz.

1. *San'at* adlı şiirin dörtlüklerini düzyazıya çeviriniz.

Dörtlük	Dörtlüğün Düzyazıya Çevrilmiş Hâli
Yalnız senin gezdiğin bahçede açmaz çiçek, Bizim diyarımız da binbir bahârı saklar! Kolumuzdan tutarak sen istersen bizi çek, İncinir düz caddede dağda gezen ayaklar.	..... ..... ..... .....
Sen kubbesinde ince bir mozayik arar da Gezersin kırk asırlık bir mâbedin içini, Bizi sarar bir sülüs yazı görsek duvarda, Bize heyecan verir bir parça yeşil çini...	..... ..... ..... .....

Sen raksına dalarken için titrer derinden Çiçekli bir sahnede bir beyaz kelebeğin, Bizim de kalbimizi kıvıldatır yerinden Toprağa diz vuruşu dağ gibi bir zeybeğin.	..... ..... ..... .....
Fırtınayı andıran orkestra sesleri Bir ürperiş getirir senin sinirlerine, Istırap çekenlerin acıklı nefesleri Bizde geçer en hazin bir mûsikî yerine!	..... ..... ..... .....
Sen anlayan bir gözle süzersin uzun uzun Yabancı bir şehirde bir kadın heykelini, Biz duyarız en büyük zevkini ruhumuzun Görünce bir köylünün kıvrılmayan belini...	..... ..... ..... .....
Başka san'at bilmeyiz, karşımızda dururken Yazılmamış bir destan gibi Anadolu'muz. Arkadaş, biz bu yolda türküler tuttururken Sana uğurlar olsun... Ayrılıyor yolumuz!	..... ..... ..... .....

2. Yazdığınız yazıları *San'at* adlı şiirin dördlükleri ile anlatım özellikleri bakımından karşılaştırınız. Ulaştığınız sonuçları söyleyiniz.
3. Betimleyici yazınızı kaleme alırken değineceğiniz duygu, düşünce ve değerleri (vatanseverlik, çalışkanlık, estetik, saygı vb.) aşağıdaki tabloya yazınız.

Dörtlük	Dörtlüğü Betimlerken Değineceğiniz Duygu ve Düşünceler	Dörtlükte Değineceğiniz Değerler
1	.....	.....
2	.....	.....
3	.....	.....
4	.....	.....
5	.....	.....
6	.....	.....

4. Şimdi sıra geldi okul derginizde okuru etkileyeceğiniz betimlemeleri yazmaya. Betimlemenin sözcüklerle resim yapmaya benzediğini unutmayınız. Yaptığınız betimlemeyi okuyanların zihninde anlatmak istediğiniz duygu, düşünce ve hayalleri bütün açıklığıyla canlandırmanız gerekmektedir.

Haydi, şimdi yazmaya başlayınız.

---



---



---



---



---



---



---



---



---



---



---



---



---



---



---



---



---



---



---



---



---



---

## Yazma Sonrası

1. Betimleyici yazılı ürününüzü sınıfta arkadaşlarınızla paylaşınız.
2. Performans görevinin değerlendirme bölümünde yer alan karekoddaki öz değerlendirme formunun çıktısını alıp yazılı ürününüzü değerlendiriniz.
3. Performans görevinin değerlendirme bölümünde yer alan karekoddaki akran değerlendirme formunun çıktısını alarak arkadaşınızın yazılı ürününü değerlendiriniz. Değerlendirme formunu arkadaşınıza veriniz.
4. Öğretmeninizin değerlendirme sonuçlarını inceleyiniz.
5. Öğretmeninizden ve arkadaşlarınızdan aldığınız dönütleri öz değerlendirme formuyla karşılaştırarak yazılı ürününüzü düzenleyiniz.



Geri bildirimler sonrasında son şeklini verdiğiniz yazılı ürününüzü ağ günlüğünüzde yayımlayınız.

## DİNLEME/İZLEME: MÜLAKAT

### Konuya Başlarken

1. İnsanlar, duygu ve düşüncelerini farklı şekillerde dile getirebilir. Bu dile getiriş; beden diliyle, konuşarak ya da yazarak olabilir. Sizce duygu ve düşüncelerimizi konuşarak mı yoksa yazarak mı daha etkili bir şekilde ifade edebiliriz? Düşüncelerinizi gerekçeleriyle söyleyiniz.
2. Aşağıda Memduh Şevket Esendal ile yapılan bir mülakattan bölümler verilmiştir. Bu bölümlerden hareketle yüz yüze gerçekleştirilen iletişimi diğer iletişim yollarından farklı kılan yönleri söyleyiniz.

İlhan Geçer'le birlikte M.Ş.E.'nin Yüksel caddesindeki evinde üstadın alt kattaki çalışma odasındayız. O, ihtiyarlığın verdiği hoş sohbetlikle, üstü kitaplarla ve müsveddelerle dolu yazı masasının başında mütemadiyen konuşuyor. Kır saçları üstten ve yanlardan muntazaman arkaya doğru taranmış. Yüzünde işlerini gönlünce bitirmiş insanlara mahsus rahat bir ifade var. Yaşının ileriliğine rağmen vücudu da kafası gibi enerjik. Masanın üzerindeki müsveddeler, bazı sayfaları arasına kağıt konmuş kitaplar ve abajur, sahibinin devamlı çalıştığını gösteriyor. Masanın hemen arkasında duvara çakılı küçük bir şal, duvarlarda aile resimleri ve Asya şehirlerini canlandıran renkli manzaralar. Ortada büyük bir taş kömürü sobası, koltuklar, bir kanep, kapıdan girince iki yandaki duvarlara dayanmış etajerler, bunlardan birinin üstünde süslü bir çerçeve içinde Atatürk'ü olanca heybeti ve sarışnılığıyla tesbit edebilmiş bir fotoğraf, sonra yine aile resimleri...

(...)

- Müsaade ederseniz önce hikayelerinize neden isminizi koymadığınızı sormak istiyorum. Zira pek çok edebiyat sever bunu merak ediyor.
- Rahmetli Orhan Veli bana dair bir tenkit yazmış, çok itibar veriyor, bol keseden de yüz yıllık bir ömür vadediyor. Hoşuma gitti; sevindim doğrusu. Orhan Veli'yi tanımazdım. Sonra aradan zaman geçti İstanbul'da bir hikaye müsabakasında arkadaşlar benim de bulunmamı istediler; orada Orhan Veli ile karşılaştık. Teşekkür ettim tabii. Hatırimda kaldığına göre o diyor ki: "Sen bir çok işlerin altına imzayı atıyorsun da ehemmiyet vermediğin için hikayelerine imzayı atmıyorsun. Yüz sene sonra senin ismin onlarla anılacak." Halbuki sanata ehemmiyet vermesem yazılarıma imzayı koymamazlık yapar mıyım? Onlara imzayı koymamam ehemmiyet verdiğimi göstermez mi? Yazılarımın altına imza koymuyorsam onların imza koyacak kadar değerli olduğunu kabul etmememden ileri geliyor. (...) İnandığım hikayeyi yazdığım zaman bakın imzayı nasıl şakır şakır atacağım.

(...)

- İkinci sualim şu efendim: Türk hikaye sanatı kendi kendisini bulmuş mudur?

(...)

- Hikayecilik bakımından, bizim gençlerimiz ikiye ayrılıyor. Birincileri kara hikaye yazıyorlar. (...) aklıktan, sefaletten, hastalıktan, bahsediyor önce insanı yoğrulmuş mutfak paçavrasına çeviriyor, sonra da çalış diyor. Ben böyle hikayeleri sevmem. Benim sevdiğim hikayeler ikinci tip hikayeler, hayat veren, neşe veren, ışık veren hikayelerdir. Böyleleri de var.

(...)

- Peki, siz hikayeci olarak topluma nasıl bir tesir yapmak istediniz?
- Ben halkı eğlendirmek için yazdım. Bunun dışında hiçbir tesir yapmayı düşünmedim. Öyle geldi, öyle yazdım. Ama halkın önünde gidenler de vardır. Ben halkın arkasında kaldım.

O. Fehmi Özçelik  
M.Ş.E. İle İki Saat



## Dinleme/İzleme Öncesi

- Mülakat kelimesinin sizde uyandırdığı çağrışımlar hakkında arkadaşlarınızla çıkarımlarda bulununuz.
- a) Verilen biyografiyi okuyunuz.

### Sevinç Çokum (1943- ...)

1943'te İstanbul'da doğdu. Beşiktaş Büyük Esmâ Sultan İlkokulunu, Beşiktaş Kız Lisesini, İstanbul Üniversitesi Edebiyat Fakültesi Türk Dili ve Edebiyatı Bölümünü bitirdi. Ayrıca umumi sosyoloji dalında öğrenim gördü. Klasik Batı müziği dalında özel keman dersleri alarak İstanbul Amatör Senfoni Orkestrası'nda keman çaldı. Bazı okullarda Türkçe ve edebiyat dersleri verdi. Kültür Bakanlığı bünyesinde yayın komisyonlarında görev aldı. *Bir Eski Sokak Sesi* adlı öyküsü Hisar dergisinde yayımlandı. Başkent gazetesinde şiirlerinden bazıları neşredildi. İlk hikâyelerini *Eğik Ağaçlar* adlı kitabında topladı. 1977-79 yıllarında Türk Edebiyatı dergisinin yazı işleri müdürlüğünü yaptı. Hikâyelerini ve yazılarını Hisar, Türk Edebiyatı, Gösteri, Varlık dergilerinde yayımladı. 1984'te *Hilâl Görününce* ile roman dalında; 1993'te *Rozalya Ana* ile hikâye dalında Türkiye Yazarlar Birliği tarafından yılın yazarı seçildi.

### Eserlerinden Bazıları :

**Öyküleri:** *Eğik Ağaçlar, Bölüşmek, Makina, Rozalya Ana...*

**Romanları:** *Zor, Hilâl Görününce, Ağustos Başağı...*

- b) Mülakat hakkındaki çıkarımlarınızdan ve okuduğunuz biyografiden hareketle dinleyeceğiniz/izleyeceğiniz mülakatın içeriği hakkındaki tahminlerinizi yazınız.

Mülakatın İçeriği Hakkındaki Tahminim	Mülakatın İçeriği
.....	.....
.....	.....
.....	.....
.....	.....

- c) Dinleme/izleme sonrasında mülakatın içeriği hakkındaki bölümü doldurunuz. Tahminlerinizin mülakatın içeriğiyle örtüşen yönlerini söyleyiniz.
3. Mülakatın içeriği hakkında yaptığınız tahminlerden hareketle mülakatı dinleme/izleme amacınızın ne olabileceğini belirleyip yazınız.

.....

.....

.....

.....

## Dinleme/İzleme Sırası

Sevinç Çokum'la  
Mülakat



Yandaki karekodu okutarak Sevinç Çokum ile yapılan mülakatı dinleyiniz/ izleyiniz. Dinleme/izleme sırasında Sevinç Çokum'la ilgili aşağıdaki soruları cevaplayınız.

a) Ailesi nerelidir? Yazınız.

.....

b) Yazarlığa yeteneği olduğunu gösteren olay nedir? Yazınız.

.....

.....

c) Yazarlık yolculuğunda onu kimler teşvik etmiştir? Yazınız.

.....

.....

ç) Yayımladığı ilk hikâye kitabının adı nedir? Yazınız.

.....

d) Yazmaya hangi türle başlamıştır? Yazınız.

.....

e) Kıımlı Yazar olarak adlandırılmasını sağlayan eser hangisidir? Yazınız.

.....

f) Eserlerini yazarken güzel sanatların hangi dallarından yararlanmaktadır? Yazınız.

.....

.....

g) Yazılarını ne zaman yazmaktadır? Yazınız.

.....

.....

ğ) Eserlerini yazmaya başlamadan önce neler yapmaktadır? Yazınız.

.....

.....

h) Eserlerinin konularını nasıl belirlemektedir? Yazınız.

.....

.....

.....

.....

## Dinleme/İzleme Sonrası

### Söz Varlıđımız

Dinlediđiniz/izlediđiniz mülakatta geçen bazı kelimelerin sözlük anlamları verilmiştir. Cümlelerin bağlamından hareketle bu kelimelerin hangi anlamda kullanıldığını belirleyip işaretleyiniz.

Kelime	Sözlük Anlamı	Mülakatta Geçtiđi Cümle
kafile	1. Birlikte hareket eden topluluk.	Yedi yaşında İstanbul'a göç ediyorlar bir kafi- leyle.
	2. Aynı yöne giden taşıt veya yolcu toplu- luğu, konvoy.	
	3. Sıra ile gönderilen şeylerin her bir bölü- ğü.	
yoğrulmak	1. Yoğurma işi yapılmak veya yoğurma işine konu olmak.	Tamamen İstanbul'un kültürüyle yoğrulmuş, be- nimsemişler.
	2. Özellikleri, nitelikleri birbirine karıştırıl- mak.	
	3. Metal kap bir yere çarparak bir yanı eğ- rilmek, yamulmak.	
	4. Bazı konularla sürekli uğraşma sonucu deneyim sahibi olmak.	

### Metnimizi Anlayalım

Üçer kişilik takımlar oluşturup verilen soruları cevaplayınız.

1. Dinleme/izleme sırasında sorulara verdiđiniz cevapları ve aldıđınız not-  
ları takım arkadaşlarınızın cevapları ve aldıđı notlarla karşılaştırınız. Bu  
karşılaştırma sonunda ulaştıđınız ortak sonuçları yazınız.

.....

.....

.....

.....

.....

.....

.....

.....

.....

.....

.....

.....

.....

.....

.....

.....

.....

2. a) Dinleme/izleme metninde Tarık Buğra “Şimdiden vitrine çıkacak hikâyeler bunlar.” cümlesiyle Sevinç Çokum’un hikâyelerinin hangi özelliğini vurgulamaktadır? Söyleyiniz.
- b) Sevinç Çokum, sanat anlayışıyla ilgili nelerden bahsetmektedir? Söyleyiniz.
- c) Sevinç Çokum’un hayatı ile sanatı arasında nasıl bir ilişki vardır? Söyleyiniz.
- ç) Dinlediğiniz/izlediğiniz mülakattaki açık ve örtük iletileri yazınız.

Açık İletiler
.....
.....
.....
.....
Örtük İletiler
.....
.....
.....

3. Dinlediğiniz/izlediğiniz mülakattan alınan cümleleri, öznel ve nesnel bakımından değerlendirerek ilgili alanı örnekteki gibi işaretleyiniz.

Cümle	Öznel	Nesnel
Annem Kastamonu Cide doğumlu, 17 yaşında gelmiş İstanbul’a.		✓
Şimdiden vitrine çıkacak hikâyeler bunlar, diye güzel bir övgü var.		
Ben ilkokuldayken kompozisyona tahrir denirdi.		
Yazıma <i>Kırmızı Eldiven</i> adını verdim.		
Hikâyelerimin birkaçı <i>Eflatun</i> , <i>Yelken</i> gibi dergilerde yayımlandı.		
Bütün bunlar bana olabileceksin yazar der, gibiydi.		
<i>Lacivert Taşı</i> ’nda ben yokum ama dedem, babam ve dedemin diğer çocukları var.		
Tarık Buğra, imzasız olarak bir mektup göndermiş bana elden.		
İlk hikâye için aslında çok güzel bir metafor <i>Eğik Ağaçlar</i> , çok güzel bir isim.		
Kapağı turuncu seçtik, çok da çarpıcı bir renk.		
İnanmıyorum hiç “Ben sadece kurgu yazıyorum, kendim yokumdur o romanda.” diyenlere.		
O coğrafya, çok güzel malzemeler verdi bana.		

4. Dinlediğiniz/izlediğiniz mülakattan alınan cümlelerde kullanılan düşünceyi geliştirme yollarını bularak cümlenin karşısına örnekteki gibi yazınız.

Cümleler	Düşünceyi Geliştirme Yolu
Öğretmenin çok hoşuna gitti. Ramize Hanım diye bir hocamız vardı ve sanata ağırlık veriyordu. Yani bazıları matematikçi olur. Bu hoca daha bir resim, işte el işleri falan onlara daha düşküdü.	Karşılaştırma
O eğik bir ağaç biçiminde e harfi vardır, güzel bir yazıdır. Onun grafik tarafı var, Rifat'ın da kroki çizme gibi yetenekleri var. Ondan sonra o kapağı turuncu seçtik. Çok da çarpıcı bir renk. Arkaya da benim bir resmim kondu.	.....
Tarık Buğra imzasız olarak bir mektup yazmış bana, elden göndermiş. İşte diyor ki: Şimdiden vitrine çıkacak hikâyeler bunlar, diye güzel bir övgü var ama imzasını atmamış. Hani siteme koyacaktım ama imzasız.	.....

5. Dinlediğiniz/izlediğiniz mülakat, aşağıdaki ölçütleri karşılıyorsa evet, karşılamıyorsa hayır bölümlerini işaretleyiniz.

Ölçüt	Evet	Hayır
Kullanılan dil açık ve anlaşılırdı.		
Türkçe etkili kullanıldı.		
Sorularla, sorulara verilen cevaplar tutarlıydı.		
Konuşanların ifade ve ikna yetenekleri güçlüydü.		
Sanatçı, düşüncelerini örneklerle destekledi.		

6. a) Dinlediğiniz/izlediğiniz mülakattan ve *San'at* adlı şiirden alınan bölümleri okuyunuz.

Mehmet Narlı: İlk hikâye nerde yayımlandı, hatırlıyor musun?

Sevinç Çokum: Tabi, şimdi hikâyeler şöyle biraz dosya oldu.

Mehmet Narlı: Yayımlamadan biriktirdiniz.

Sevinç Çokum: Birkaçı da yayınlandı Eflatun, Yelken gibi dergilerde. Sonra Nursel Duruel yazar, benim arkadaşımı Nursel, bu dosyama olduğu gibi verdim. Nursel de bana dedi ki ben bunu dayıma göstereyim dedi.

Yalnız senin gezdiğin bahçede açmaz çiçek,

Bizim diyarımız da binbir bahârı saklar!

Kolumuzdan tutarak sen istersen bizi çek,

İncinir düz caddede dağda gezen ayaklar.

Sen kubbesinde ince bir mozayik arar da

Gezersin kırk asırlık bir mabedin içini,

Bizi sarar bir sülüs yazı görsek duvarda,

Bize heyecan verir bir parça yeşil çini...

- b) Metinlerden hareketle günlük dil ile edebî dilin benzerlik ve farklılıklarını söyleyiniz.

7. Dinlediđiniz/izlediđiniz mülakatla ilgili olumlu ya da olumsuz eleştirilerinizi gerekçeleriyle söyleyiniz.

## Öğrenelim

Alanında ünlü kişileri çeşitli yönleriyle tanıtmak, önemli olaylarla ilgili düşüncelerini öğrenmek amacıyla zamanı önceden belirlenmiş sorulu cevaplı karşılıklı konuşmalara mülakat denir.

Görüşmeci, mülakat yapacağı kişi hakkında önceden kısa bir araştırma yapmalı; bu kişi ile ilgili bilgi toplamalı ve sorularını hazırlamalıdır. Görüşme sırasında konuşmacının sözünü kesmemeye, sıkıcı ve gereksiz sorularla konuyu dağıtmamaya çalışmalıdır. Görüşmeci, sorularını hazırlarken yansız davranmaya özen göstermelidir. Sorularını okurun ilgisini çekecek ve öğrenme isteđini giderecek şekilde hazırlamalı ve aldığı cevapları deđiştirmeden okura aktarmalıdır.

Mülakatta ilk olarak konuşma yapılan kişinin mesleđi, ilgi alanları, eserleri ve çalışmaları; görüşmenin amacı, görüşme yeri hakkında kısa bir bilgi verilir. Ardından mülakat yapılan kişinin çeşitli konulardaki görüş ve düşünceleri aktarılır. Görüşmeci, not alarak ya da ses kayıt cihazıyla kaydettiđi konuşmaları ya olduđu gibi ya da vurgulamak istediđi hususları öne çıkaran bir plan uygulayarak yayımlar. Metnin kurgusu yapılırken konuşmaların içeriđi deđiştirilip görüşler saptırılmamalıdır.

### Çıkış Kartı

#### Üç Yaz

Dinlediđiniz/izlediđiniz çok modlu metinden hareketle mülakat türü hakkında öğrendiđiniz veya önemli bulduđunuz üç bilgiyi yazınız.

1.

2.

3.

#### İki Sor

Dinlediđiniz/izlediđiniz çok modlu metinden hareketle mülakat türü hakkında merak ettiđiniz veya daha fazla bilgi almak istediđiniz konuyla ilgili iki soru yazınız.

1.

2.

#### Bir Paylaş

Dinlediđiniz/izlediđiniz çok modlu metinden hareketle mülakat türü hakkındaki bir görüşünüzü paylaşınız.

1.

# EDEBİYAT ATÖLYESİ: KONUŞMA

## Konuşma Öncesi

İnsanı diđer canlılardan ayıran en önemli özellik, düşündüklerini doğru ve etkili şekilde ifade edebilmesidir. En etkili ifade şekli konuşmadır.

Konuşma sırasında duygu, düşünce veya hayallerini aktaran insan, karşısındaki kişi ya da kişilere kendisini zevkle dinletmeyi bilmelidir. Güzel konuşan insanlar için “Ağzından bal akıyor.” ifadesi kullanılır. Yunus Emre, asırlar önce sözüün gücünü ve doğru kullanımının önemini “Söz ola kese savaşı / Söz ola kestire başı / Söz ola ağulu aşı / Yağ ile bal ede bir söz” dizeleriyle ölümsüzleştirmiştir.

**Aşağıdaki metni okuyunuz ve soruları cevaplayınız.**

### TATLI DİLE DAİR

Mağaza vitrinlerdeki mankenleri bilirsiniz. Hepsi güler yüzlüdür, içlerinde pek de güzelleri vardır. Ama dilleri olmadıkları için soğukturlar. Onlar her ne kadar insan taklidi iseler de sahici insanları güzel yapan, sıcak yapan dildir. Ama her dil değil. Dilin de tatlısı olmalı. Allah bir adama her şeyin tatlısını, yalnız dilin acısını verdi mi, ne yapsan kâr etmez. Öylesinin sevimli, cana yakın olmasına imkân yoktur. Çünkü o değil ağzın içinde her dönüşünde can yakar, kalp kırar, gönül devirir.

(...)

Ama tatlı dil öyle mi ya? Yılanı deliğinden çıkarır derler. Yılan pek insan dilinden anlamaz ama tatlı dilin neler yaptığını anlatmak için herhalde böyle demişler. Ne kadar öfkeli olursanız olun tatlı dil sizi yatıştırır. En yapmayacağınız işleri size tatlı dille, güler yüzle yaptırırverirler.

(...)

Tatlı konuşmalarıyla tanınmış insanlar vardır. Onları dinlemek başlı başına bir zevktir. Hatta bu tür insanlarla konuşmaya gittiniz mi söz yavaş yavaş güzel konuşmanın, tatlı dilinin etkisinde kalır. O söyler, siz dinlersiniz. Saatlerce hiçbir şey söylemezseniz bile o tatlı sözlerle siz konuşmuş gibi olursunuz. Hani bazı insanlar için “Ağzından bal akıyor.” derler. İşte bu ağzından akan bal, tatlı dillin balıdır.

Tatlı dil insan için başlı başına bir kuvvettir. (...) Gönülleri fetheden tatlı dil, bütün gücünü gönülden alır. İnsan dilinin tatlı olması için gönlünün iyi olması lazımdır. Kötü bir adamın dökeceđi tatlı dil, tilkinin kargaya döktüğü tatlı dil gibidir. İnsanı belki kısa bir zaman için aldatır ama çabucak da foyası meydana çıkar. Gerçek tatlı dil iyi insanda olur.

(...)

Şevket Rado  
**Eşref Saat**

1. Okuduđunuz metinden hareketle tatlı dilin insan hayatındaki önemini söyleyiniz.
2. Günlük hayatınızdan güzel ve etkili konuşan tatlı dilli insanlara örnekler veriniz. Bu kişilerin sizi etkileme gerekçesini söyleyiniz.

## Konuşma Sırası

### PERFORMANS GÖREVİ

### DÜŞÜNCELERİMİ SUNUYORUM

#### Görev

Okulunuzun Kütüphanecilik Kulübü “Okumanın İnsan Hayatındaki Önemi” adlı bir etkinlik düzenliyor: Sınıf arkadaşlarınızla bu etkinlikte görev almak istiyorsunuz. Bunun için bir deneme metni seçmeye ve bu deneme metninden hareketle düşüncelerinizi arkadaşlarınızla paylaşmaya karar verdiniz. Bu çalışmanızda önemli bir ayrıntıya dikkat etmeniz gerekiyor: Önce takımlara ayrılacaksınız. Takım arkadaşlarınızla farklı renkteki altı şapkadan birini seçecek ve bu şapkanın temsil ettiği görevi yerine getireceksiniz. Şimdi aşağıdaki aşamaları takip ederek sözlü ürününüzü oluşturunuz.

#### Aşamalar

1. Konuşmanız için öğretmeninizin rehberliğinde altı takım oluşturunuz.
2. Altı renkte şapkanın temsil ettiği görevleri öğreniniz ve takım arkadaşlarınızla bu görevleri aranızda paylaşınız.
3. Karekodda yer alan denemelerden birini seçiniz.
4. Deneme metninizden hareketle şapkanıza uygun bir şekilde konuşma içeriğinizi tasarlayınız.
5. Öğretmeninizin verdiği sürede takım arkadaşlarınızla birlikte konuşmanızı yapınız.

Denemeler



#### Yönerge

- Edebiyat atölyesindeki konuşma çalışmanızı sınıf içinde gerçekleştiriniz.
- Konuşma çalışmanızı arkadaşlarınızla birlikte takım şeklinde yapınız.
- Konuşmanızı size verilen süre içinde gerçekleştiriniz.
- Konuşmanızı değerlendirme ölçütlerine dikkat ederek oluşturunuz.
- Konuşmanın öğretmen, akran ve öz değerlendirme yoluyla değerlendirileceğini unutmayınız.
- Sonraki temalarda yapacağınız konuşmalara yol gösterici olması için konuşmanıza ilişkin geri bildirimleri değerlendirmeyi unutmayınız.

#### Değerlendirme

Konuşmanız, öğretmeniniz tarafından aşağıdaki öğretmen değerlendirme formuyla değerlendirilecektir. Konuşma sonrasında arkadaşlarınızın konuşmasını akran değerlendirme, kendi konuşmanızı da öz değerlendirme formuyla değerlendiriniz.

Öz Değerlendirme  
Formu



Akran Değerlendirme  
Formu



Öğretmen  
Değerlendirme  
Formu











DEĐERLENDİRME ÖLÇÜTLERİ	
Sözlü ürününüz aşağıdaki ölçütlere göre değerlendirilecektir. Bu değerlendirme ölçütlerini göz önünde bulundurarak ürününüzü oluşturunuz.	
Ölçütler	Açıklama
<b>Planlama</b>	Konuşmaya etkili bir giriş yapma, konuşmayı sürdürme ve etkili bir şekilde tamamlama
<b>Düşünsel süreçleri kontrol etme</b>	Şapkanın simgelediđi görüşe uygun örnekler sunma
	Düşünceleri, konuşmanın ana fikri etrafında ifade etme
	Fikirlerini tekrara düşmeden sunma
<b>Söz varlığı</b>	Bağlama uygun zengin bir kelime hazinesiyle anlatımını zenginleştirme
	Dilimize henüz yerleşmemiş yabancı kelimelerin yerine Türkçe kelimeleri kullanma
<b>Organizasyon</b>	Duygu ve düşüncelerini tutarlı bir biçimde organize etme
<b>Akıcılık</b>	İşitilebilir bir ses tonuyla konuşma
	Gereksiz ses tekrarına düşmeden akıcı bir şekilde konuşma
	Vurgu ve tonlamaya dikkat ederek konuşma
<b>Beden dili</b>	Konuşmada jest ve mimikleri etkili kullanma, dinleyicilerle yeterli göz teması kurma
<b>İş birliđi</b>	Takımda yapılan görev paylaşımı doğrultusunda seçilen şapkanın temsil ettiđi görevi yerine getirme
<b>Zaman yönetimi</b>	Konuşmada süreyi etkin bir şekilde kullanma

## Haydi, başlayalım!

1. Sınıfınızda öğretmeninizin rehberliğinde altı takım oluşturunuz.
2. Takım arkadaşlarınızla birlikte şapkaların ifade ettiđi görevleri paylaşınız.
3. Seçtiđiniz denemeden göreviniz hakkında gerekli notları alınız.
4. Aldığınız notlardan hareketle konuşma metninizi düzenleyiniz.
5. Şimdi sıra geldi sözlü ürününüzü ortaya koymaya. Konuşmanın sadece bir bilgi aktarımı değil; duyguları ifade etmenin, başkalarına ilham vermenin ve hatta bir deđişim başlatmanın güçlü bir aracı olduğunu unutmayınız. Yaptığınız konuşmayla izleyicilerinizde okumanın insan hayatındaki önemine dair bir farkındalık oluşturunuz.

Haydi, şimdi şapkaların rengini ifade ettiği görevi tekrar hatırlayıp, şapkanızı takarak takım arkadaşlarınızla birlikte konuşmanızı yapınız.

Şapkanın Rengi	Şapkanın Sahibinin Yapacağı Görev
	Tüm düşünceleri göz önünde bulundurarak özet yapar ve konu hakkında bir karara varır.
	“Deneme metninin içeriğini bir slogan ile anlatmak istesen bu ne olurdu?” sorusuna gerekçeleriyle cevap verir.
	Denemede verilmek istenen iletinin iyimser yönlerini ortaya koyar.
	Denemede nesnel anlatımları bulmaya çalışır.
	Denemede verilmek istenen iletinin oluşturabileceği olumsuz yönlerini bulmaya çalışır.
	Denemede verilmek istenen iletinin uyandırdığı duyguyu açıklar.

## Konuşma Sonrası

1. Performans görevinin değerlendirme bölümünde yer alan karekoddaki öz değerlendirme formunun çıktısını alıp konuşmanızı değerlendiriniz.
2. Arkadaşlarınızın yaptığı konuşmaları, takım arkadaşlarınızla birlikte performans görevinin değerlendirme bölümünde yer alan karekoddaki akran değerlendirme formunu kullanarak değerlendiriniz. Değerlendirme formunu arkadaşlarınıza veriniz.
3. Öğretmeninizin değerlendirme sonuçlarını inceleyiniz.



Öğretmeninizden ve arkadaşlarınızdan aldığınız dönütleri, öz değerlendirmenizle karşılaştırınız. Gelen dönütler doğrultusunda geliştirilmesi gereken yönlerle ilişkin çalışmalar yapınız.

# 1. Tema Ölçme ve Değerlendirme

Yandaki karekodda yer alan *Uzun İnce Bir Yoldayım* adlı türküyü dinleyiniz/ izleyiniz.

Türkü



1-4. soruları dinlediğiniz/izlediğiniz türküye göre cevaplayınız.

1. Bu türkünün sizde uyandırdığı çağrışımları yazınız.

.....

2. Bu türküde yer alan açık ve örtük iletiler nelerdir? Yazınız.

.....

3. Bu türküde yer alan iki kapılı bir han imgesinin ne anlama geldiğini bağlamdan hareketle açıklayınız. Siz de türküde yer alan iki imge belirleyerek bu imgelerin türküde kazandığı anlamı aşağıdaki tabloya yazınız.

Türküde Yer Alan İmge	Kazandığı Anlam
.....	.....
.....	.....

4. Bu türkünün en beğendiğiniz bölümlerini gerekçeleriyle yazınız.

.....

5 ve 6. soruları aşağıdaki şiire göre cevaplayınız.

Ağır, ağır çıkacaksın bu merdivenlerden,  
Eteklerinde güneş rengi rengi bir yığın yaprak,  
Ve bir zaman bakacaksın semâya ağlayarak...

Sular sarardı... yüzün perde perde solmakta,  
Kızıl havâları seyret ki akşam olmakta...

Eğilmiş arza, kanar, muttasıl kanar güller,  
Durur alev gibi dallarda kanlı bülbüller,  
Sular mı yandı? Neden tunca benziyor mermer?

Bu bir lisân-ı hafîdir ki rûha dolmakta,  
Kızıl havâları seyret ki akşam olmakta...

Ahmet Haşim  
*Piyâle*

5. Bu şiire hâkim olan duyguyu yazınız.

.....

6. Bu şiire hangi başlığı koymak isterdiniz? Yazınız.

.....

7. Aşağıdaki soruların cevapları için ilgili kutucuğun harfini seçip soruların yanındaki boşluğa yazınız.

a) Gün doğar rüzgâr eser bulut dolanır  
Rahmet şarkısı söyler yağmurlar  
Erdem Bayazıt

b) Tahta sınıfa karşı  
Kürsü tahtanın yanında  
Sınıfta otuz çocuk vardı.  
Behçet Necatigil

c) Nasıl istersen öyle dinle, bakın;  
Dalların zirvesindeyiz ancak,  
Yarı yoldan ziyade yerden uzak,  
Yarı yoldan ziyade mâha yakın  
Ahmet Haşim

ç) Güzel dil Türkçe bize,  
Başka dil gece bize.  
İstanbul konuşması  
En sâf, en ince bize.  
Ziya Gökalp

d) Evimizin önündeki yoldan  
Askerler talime giderdi her sabah  
Ben okula.  
Mustafa Necati Karaer

e) Bu akşam, bu تنها saati ömrün,  
Uzak servilerin arkasında gün.  
Ahmet Hamdi Tanpınar

f) Her aşk bulunduğu kalbin şeklini alır.  
Toprak kokusu değince o rüyaya  
Aşk çözülür... geriye menekşeler kalır.  
Solmuş menekşeler: derinliğin tarihi.  
Yenik kavimlerin tarihi.  
Kemal Sayar

g) Allah'a duâ et, düşman tırpanı  
Devlet ağacını yolmasın, anne.  
Altında dökülsün oğlunun kanı,  
Bayrağın gül rengi solmasın anne.  
İbrahim Alâeddin Gövsa

ğ) Düşlerim ki kuşatır gökyüzünü  
Sonra yıldızlar dökülür  
Geçerim arasından kimsesiz çocukların  
Ağaçlardan ağıtlar dökülür  
Alaeddin Özdenören

h) Benzetmek olmasın sana dünyada bir yeri;  
Eylül sonunda böyledir İsviçre gölleri.  
Yahya Kemal Beyatlı

- a) Hangi şiirlerde imge kullanılmıştır? .....
- b) Hangi şiirlerde edebî söyleyiş ön plandadır? .....
- c) Hangi şiirlerde dil, konuşma diline daha yakındır? .....
- ç) Hangi şiirlerde ileti, açık olarak verilmiştir? .....
- d) Hangi şiirlerde sözcüklerin tamamı gerçek anlamlarıyla kullanılmıştır? .....
- e) Hangi şiir, vatanseverlik duygusunu dile getirmektedir? .....
- f) Hangi şiirlerde teşbih sanatı kullanılmıştır? .....

**8 ve 9. soruları ařađıdaki metinlere göre cevaplayınız.**

Edebiyat, her řeyden önce bir sanattır. Tıpkı mimarî, heykel, resim ve musiki gibi, bir güzel sanat dalı. İnsanın muhayyilesi, zihni, ruhu, gönlü ve diliyle; kısacası tüm benliğinde gizli ibda kudretiyle var ettiđi bir sanattır edebiyat. Hatta denilebilir ki insanođlunun yaratılıřında var olan güzelliđ iřtiyakı, sözüñ keřfinden bugüne en yaygın, en etkin ve en mükemmel olarak edebiyat sanatında tezahür etmiştir. İnsan, belki ölümsüzleřtirmek, belki sırf güzel kılmak, belki de muhatabını hayret ve hayranlık içinde bırakmak arzu ve ihtirasıyla duygularını, düşüncelerini, hayallerini, intibalarını çođu zaman dilin estetik formuna dökmeyi tercih etmiştir. Farklı devir, farklı cođrafya ve farklı költürlere mensup toplumların sanat tarihlerine yöneltilecek küçük bir dikkat, bu gerçeđin görülmesine yetip artacaktır. Dolayısıyla sanat olma hususunda edebiyatın diđer sanat dallarından herhangi bir eksiđi/eksikliđi deđil, fazlası/fazlalıđı; zaafı/zaafları deđil, üstünlüđu/üstünlükleri vardır.

Edebiyatın sanat oluşu, ona yaklařımımızı belirleyen en temel kriter olmalıdır. Zira böyle bir yaklařım, hem bundan sonraki nitelikleri belirleyecek hem de söz konusu nitelikler, bu noktadan neřet edecektir. Bunun dışındaki bir yaklařım yani edebiyata sanat olmanın dışındaki bir deđer veya işlevle yaklařan bakıř açısı, daha yolun başında sahibini çıkmaza götürecektir. Ne yazık ki tarih boyunca onu sanat olmanın dışındaki deđer ve işlevler çerçevesinde gören veya görmek isteyen bakıř açılarıyla sık sık karřılařmak mümkündür.

Prof. Dr. İsmail Çetiřli  
*Edebiyat Sanatı ve Bilimi*

**8. Yazarın bu metni yazma amacı ne olabilir? Yazınız.**

---



---

**BIRAK BENİ HAYKIRAYIM**

Ben en hakîr bir insanı kardeř sayan bir rûhum;  
Bende esîr yaratmayan bir Tanrı'ya îman var;  
Paçavralar altındaki yoksul beni yaralar;  
Mazlumların intikamı olmak için doğmuřum.  
Volkan söner, lâkin benim alevlerim eksilmez;  
Bora geđer, lâkin benim köpüklerim kesilmez.  
Bırak beni haykırayım, susarsam sen mâtem et;  
Unutma ki řâirleri haykırmayan bir millet,  
Sevenleri toprak olmuş öksüz çocuk gibidir;

Mehmet Emin Yurdakul

**9. Bu řiiri yazan Mehmet Emin Yurdakul, İsmail Çetiřli'nin edebiyat sanatına dair görüşlerine katılır mıydı? Düşüncelerinizi gerekçeleriyle yazınız.**

---



---



---

Aşağıdaki infografiği inceleyiniz ve 10. soruyu cevaplayınız.

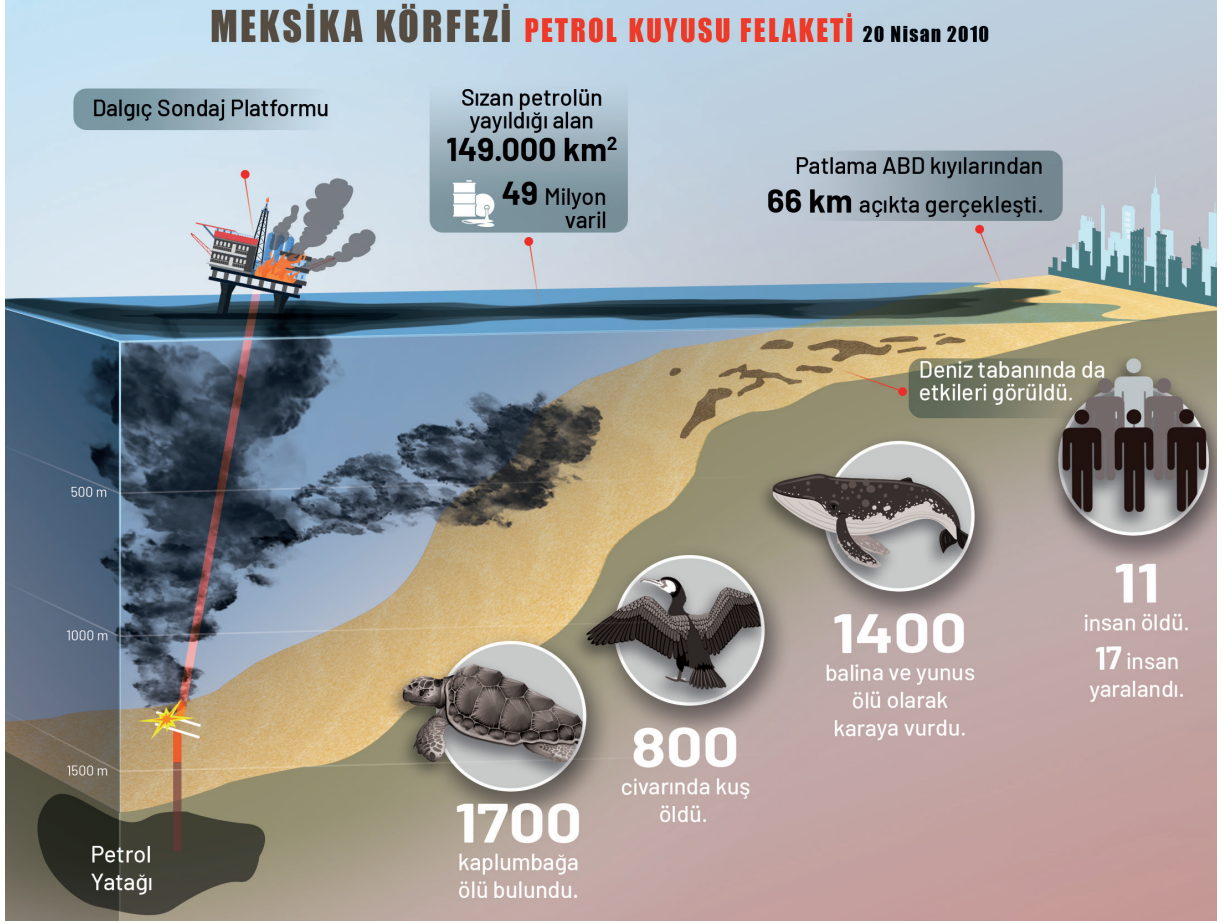

10. Yukarıda yer alan infografiğin sizde uyandırdığı duyguları dile getiren edebî veya öğretici bir metin yazınız. Yazınıza başlamadan önce metin türünüzü işaretleyiniz.

Metin Türü	
Edebî Metin	Öğretici Metin

.....

.....

.....

.....

.....

.....

.....

.....

.....

.....

.....

Sözüün İnceliği temasında öğrendiklerinize yönelik daha farklı etkinlik ve sorular için aşağıdaki karekodları kullanınız.



## Öđrenme Günlüđü



Sözüñ İnceliđi temasında öđrendiklerinizi yansıtacak bir öđrenme günlüđü yazınız. Öđrenme yolculuđundaki deneyim ve öđrenmeleriniz ile bu süreçte yaşıadıđınız önemli anları bu alana not ediniz.

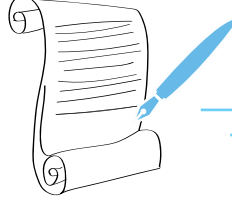

Bu temada öđrendiđiniz en ilginç bilgi neydi?



.....

.....

.....

.....

Bu temada öđrendiđiniz hangi bilgileri günlük hayatınızda kullanabilirsiniz?



.....

.....

.....

.....

Hangi konu hakkında daha fazla bilgi edinmek isterdiniz?



.....

.....

.....

.....

Sözüñ İnceliđi temasına başlarken tema adının sizde uyandırdıđı duygu ve düşüncelerle tema sonundaki duygu ve düşünceleriniz arasında ne gibi deđişiklikler oldu?



.....

.....

.....

.....

.....



İkinci temaya başlamadan önce bir hikâye belirleyip okuyunuz. Belirlediđiniz hikâyelerde Türk milletinin bölünmez bütünlüđüne; millî, manevi, kültürel ve ahlaki deđerlerine aykırı unsurlar yer almamalıdır. Metinlerde ayrıştırıcı, bölücü, siyasi ve ideolojik ifadelere yer verilmemelidir. Bu temada amaçlanan bilgi ve becerileri kazanabilmeniz için sorumluluklarınızı eksiksiz yerine getirmeniz beklenmektedir.

# 2. TEMA

## Anlam Arayışı

Okuma: Hikâye

“Forsa”

Okuma: Anı

“Nihayet Beklediğimiz Büyük Gün”

Edebiyat Atölyesi: Konuşma

“Karakterimin Yolculuğu”

Dinleme/İzleme: Şiir

“Mihriban”

Edebiyat Atölyesi: Yazma

“Genç Şairlerden Mısralar”

### ► Bu Temada Öğrenilecek Kavramlar

- konu
- yazma amacı
- açık ileti
- tema
- yazarın tutumu
- çağrışım
- ana duygu
- yazar-metin ilişkisi
- yardımcı düşünce
- örtük ileti

### ► Bu temada sizlerden

- edebî eserlerin içeriğini anlamanız,
- metnin derinliğini keşfetmeniz,
- konu, ana duygu, ana düşünce gibi unsurların bir bütünün parçası olduğunu fark etmeniz,
- edebî metinleri analiz etme yeteneğinizi geliştirmeniz beklenmektedir.

Bu tema akışında sizlerden metin hakkındaki soruları cevaplamanız, ders içi ve ders dışı çalışmalarını yapmanız, süreçle ilgili çalışmalarını değerlendirmeniz, performans görevlerini yerine getirmeniz, ölçme ve değerlendirme sorularını cevaplamanız beklenmektedir.





## Köprü Kurma

Ortaokul öğrenme yaşantılarında edindiğiniz konu, tema, ana düşünce vb. içeriğe dair unsurlar; metinle iletişim kurma süreci, şiir türleri, edebî metinlere yönelik temel kavramlar; Sözüñ İnceliği temasında edindiğiniz örtük ileti, açık ileti, çağrışım, imge hakkında edindiğiniz bilgi ve beceriler bu temada öğreneceğiniz içeriğe temel oluşturacaktır.

Bu temada edindiğiniz bilgiler, 3. temada göreceğiniz çözümlene ve değerlendirme aşamalarını anlamanızı kolaylaştıracaktır.



2. Tema karekodu



2. Tema sunusu

## Temaya Başlarken

1. Aşağıdaki görsellerin sizde uyandırdığı ilk duyguyu ifade eden kelime ya da kelime grubunu yazınız. Görsellerin uyandırdığı duygu ile ilgili cümleler kurunuz.



Çanakkale Şehitler Abidesi / Çanakkale

Görselin Uyandırdığı Duygu

Görselin Uyandırdığı Duygu Hakkındaki Cümlelerim



Görselin Uyandırdığı Duygu

Görselin Uyandırdığı Duygu Hakkındaki Cümlelerim



Görselin Uyandırdığı Duygu

Görselin Uyandırdığı Duygu Hakkındaki Cümlelerim



Görselin Uyandırdığı Duygu

Görselin Uyandırdığı Duygu Hakkındaki Cümlelerim

# OKUMA: HİKÂYE

## Konuya Başlarken

1. Aşağıda hikâye ile ilgili kavramlar ve bir kavram haritası verilmiştir. Kavram haritasındaki boşlukları, verilen kavramlarla anlamlı bir cümle oluşturacak şekilde tamamlayınız.

Hikâyeye İlişkin Kavramlar					
betimleyici	kurmaca	çatışma	kişi kadrosu	kişi	öyküleyici
nesne	konu	edebî dil	başkahraman	tema	olay

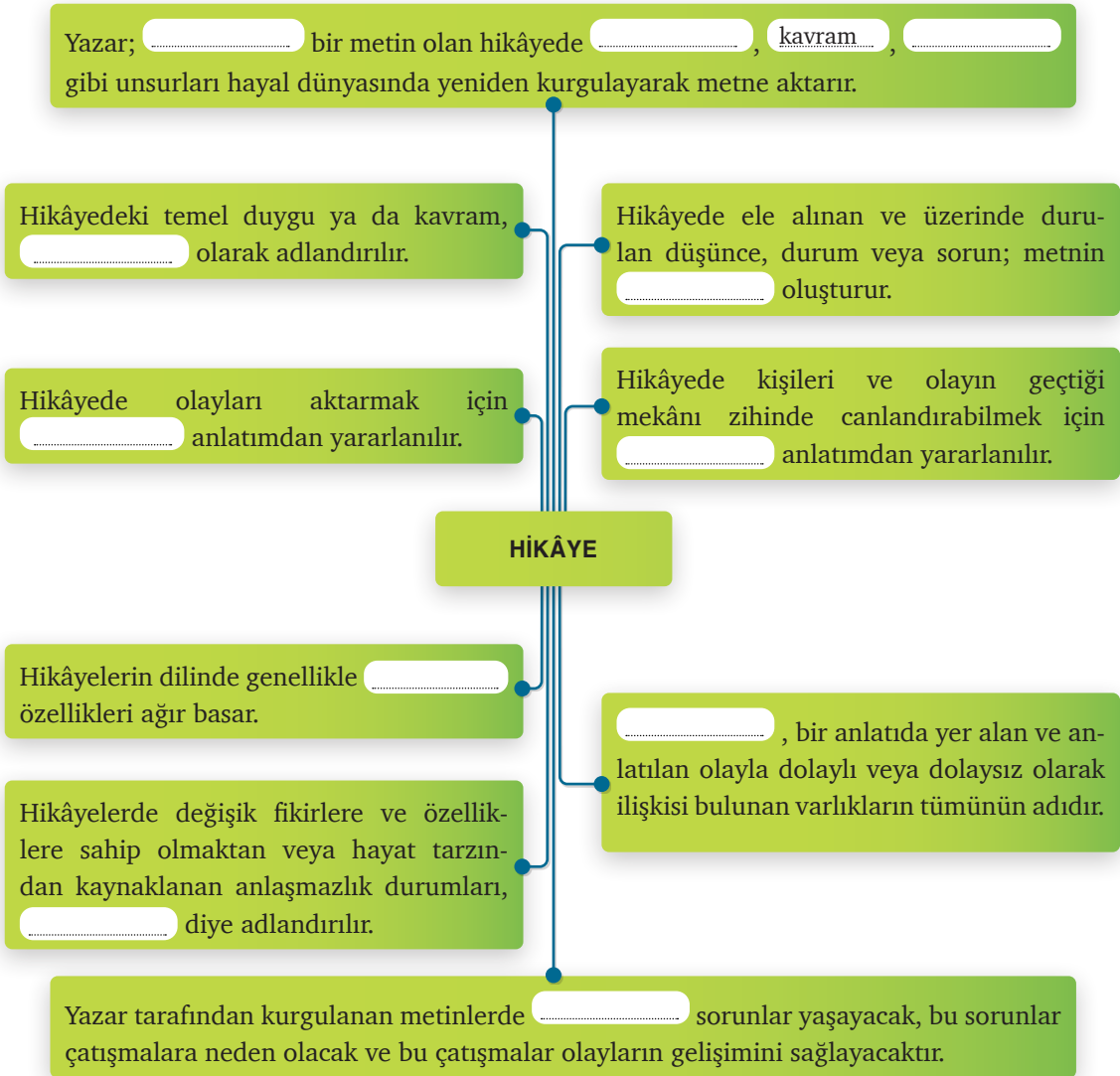

## Okuma Öncesi

- Okurun aynı edebî metinden farklı durum veya zamanlarda farklı anlamlar çıkarmasının gerekçeleri ne olabilir? Düşüncelerinizi söyleyiniz.
- Edebî metinlerde anlamın oluşumu ile ilgili çıkarımlarda bulununuz. Çıkarımlarınızı arkadaşlarınızla paylaşınız.
  - Çıkarımlarınızın ortak noktalarını söyleyiniz.
- Okuyacağınız hikâyenin başlığından ve görsellerinden hareketle hikâyenin içeriği hakkındaki tahminlerinizi yazınız.

Hikâyenin İçeriği Hakkındaki Tahminim	Hikâyenin İçeriği
.....	.....
.....	.....
.....	.....
.....	.....
.....	.....

- Hikâyeyi okuduktan sonra hikâyenin içeriği hakkındaki bölümü doldurunuz. Tahminlerinizin hikâyenin içeriğiyle örtüşen yönlerini söyleyiniz.
- İnsanı öteki canlılardan farklı ve ayrıcalıklı kılan temel özellikler; bilme, başarma ve öğrenme isteğidir. İnsanın bu özelliklere en hızlı, en ekonomik ve en etkili ulaşma aracı ise okumaktır. Çeşitli okuma stratejileri vardır. Sesli okumada göz ve bellek ilişkisiyle yazıya aktarılmış anlam, konuşma organlarıyla ifade edilir. Sesli okuma bireye ana dilin kurallarını, ses zenginliğini ve ahengini kazandırır. Bu okuma türünde gözün yanında kulak da etkin bir şekilde kullanıldığı için bireyin anlama düzeyi artar. Sesli okuma; seslerin doğru, pürüzsüz ve ahenkli söylenmesini, noktalama işaretlerinin yazarın belirlediği yerlerde doğru kullanılmasını, okurun sesini dinleyici kitlesine göre ayarlamasını, okurken metne uygun bir şekilde sesine ahenk katmasını sağlar. Sanat değeri taşıyan metinlerin yorumlanmasında da sesli okumadan yararlanılabilir. Bu tür okuma, dinleyenleri etkileyerek coşturur ve heyecanlandırır. Sessiz okuma, konuşma organlarını kullanmadan metnin anlamının göz ve zihin ilişkisi kurularak kavranmasıdır. Metnin anlamının sesli okumaya oranla daha hızlı kavranmasına yardımcı olur. Hızlı ve etkin okuma, sessiz okuma ile gerçekleştirilir. Sessiz okuma, sözcükleri mırıldanarak söylemek değildir; mırıldanmak bir kusurdur ve okuma hızını düşürür.

Sizce aşağıda verilen metin türlerini nasıl okumak gerekir? Karşlarına yazınız.

Metnin Türü	Okuma Stratejisi
Şiir	.....
Roman	.....
Masal	.....
Anı	.....
Hikâye	.....

## Okuma Sırası

*Forsa* adlı hikâyeyi okurken bazı yerlerde olayların ve durumların gelişimine yönelik sorular bulunmaktadır. Metni okurken bu soruları sözlü olarak cevaplayınız. Olayların akışı ile cevaplarınızı karşılaştırınız.



### FORSA

Akdeniz'in esatir yuvası nihayetsiz ufuklarına bakan küçük tepe minimini bir çiçek ormanı gibiydi. İnce, uzun dallı badem ağaçlarının alaca gölgeleri sahile inen keçi yoluna düşüyor, ilkbaharın tatlı rüzgârıyla sarhoş olan martılar çılgın naralarla havayı çınlatıyorlardı. Badem bahçesinin yanı geniş bir bağdı. Beyaz taşlardan yapılmış kısa bir duvarın ötesindeki zeytinlik, ta vadiye kadar iniyordu. Bağın ortasındaki viran kulübenin kapısız methalinden bir ihtiyar çıktı. Saçı, sakalı bembeyazdı. Kamburunu düzeltmek istiyormuş gibi gerindi. Elleri, ayakları titriyordu. Gök kadar boş, gök kadar sakin duran denize baktı, baktı. "Hayırdır inşallah!" dedi.

Duvarın dibindeki taş yığınlarına çöktü. Başını iki ellerinin arasına aldı. Sırtında yırtık bir çuval vardı. Çıplak ayakları topraktan yoğrulmuş sanılacaktı. Zayıf kolları kirli tunç rengindeydi. Tekrar başını kaldırdı. Gökle denizin birleştiği dumandan çizgiye dikkatle baktı. Fakat görünürde bir şey yoktu.

#### Sizce ihtiyar neyi beklemektedir?

Bu, her gece uykusunda kendini kurtarmak için birçok gemilerin pupa yelken geldiğini gören zavallı eski bir Türk forsasıydı. Esir olalı kırk seneden ziyade geçmişti. Otuz yaşında dinç, levent, kuvvetli bir kahramanken Malta korsanlarının eline düşmüştü. Yirmi sene onların kadirgalarında kürek çekti. Yirmi sene, iki zincirle iki ayağından rutubetli bir geminin dibine bağlanmış yaşadı. Yirmi senenin yazları, kışları, rüzgârları, fırtınaları, güneşleri, onun granit vücudunu eritemedi. Zincirleri küflendi, çürüdü, kırıldı. Yirmi sene içinde birkaç defa halkalarını, çivilerini değiştirdiler. Fakat onun çelikten daha sert adaleli bacaklarına bir şey olmadı. Yalnız abdest alamadığı için üzüldü. Daima güneşin doğduğu tarafı solu ilerisine alır, gözlerini kibleye çevirir, beş vaktini gizli gizli, işaretle edâ ederdi. Elli yaşına gelince korsanlar onu "Artık iyi kürek çekemez!" diye çıkarıp bir adada satmışlardı. Efendisi bir çiftçiydi. On sene kuru ekmekle onun yanında çalıştı. Allaha çok şükreliyordu. Çünkü artık bacaklarından mıhlı değildi. Abdest alabiliyor, tam kiblenin karşısına geçiyor, unuttuğu ayetlerle namaz kılıyor, dua edebiliyordu. Bütün ümidi memleketine, Edremit'e kavuşmaktı. Otuz sene içinde hiçbir an ümidini kesmedi. "Öldükten sonra dirileceğime nasıl inanıyorsam, elli yıl esirlikten sonra da memleketime kavuşacağıma öyle inanırım" derdi. En şanlı, en meşhur Türk gemicilerindendi. Daha yirmi yaşındayken Tarık Boğazı'nı geçmiş, poyraza doğru haftalarca, aylarca, kenar kıyı görmeden gitmiş, rast geldiği ücra adalardan cizyeler almış, irili ufaklı donanmaları tek başına hafif gemisiyle berbat etmişti. O vakitler Türkeli'nde namı dillere destandı. Padişah bile ken-



disini saraya çağırılmış, maceralarını dinlemişti. Çünkü Hızır Aleyhisselam'ın gittiği diyarları dolaşmıştı. Öyle denizlere gitmişti ki, üzerinde dağlardan, adalardan büyük buz parçaları yüzüyordu. Oraları tamamıyla başka bir cihandı. Altı ay gündüz, altı ay gece olurdu! Karısını işte bu senesi bir büyük günle bir büyük geceden ibaret olan başka cihandan almıştı. Gemisi altın, gümüş, inci, elmas, esir dolu vatana dönerken kenarsız deniz ortasında evlenmiş, oğlu Turgut, Çanakkale'yi geçerken doğmuştu. Şimdi kırk beş yaşında olmalıydı. Acaba yaşıyor muydu? Hayalini unuttuğu karlardan beyaz karısı acaba hâlâ sağ mıydı? Kırk senedir yalnız taht yerinin, İstanbul'un minareli ufku hayalinden hiç silinmemişti. "Bir gemim olsa gözümü kapar, Kabataş'ın önüne demir atarım," diye düşünürdü. Altmış yaşını geçtikten sonra efendisi, onu sözde azat etti. Bu azat etmek değil, sokağa, açlığa, perişanlığa atmaktı. İhtiyar esir, bu viran bağın içindeki harap kulübeyi buldu. İçine girdi. Kimse bir şey demedi. Arasına kasabaya iniyor, ihtiyarlığına acıyanların verdiği ekmeğe parçalarını toplayıp dönüyordu. On sene daha geçti. Artık hiç kuvveti kalmamıştı. Hem bağ sahibi de artık kendisini istemiyordu. Nereye gidecekti?

Fakat işte eskiden beri gördüğü rüyaları yine görmeye başlamıştı. Kırk senelik bir rüya... Türklerin, Türk gemilerinin gelişi... Gözlerini kadit elleriyle iyice ovdu. Denizin gökle birleştiği yere yine baktı. Evet, mutlaka geleceklerdi. Buna o kadar emindi ki...

"Kırk sene görülen bir rüya yalan olmaz!" diyordu.

Kulübe duvarının dibine uzandı. Yavaş yavaş gözlerini kapadı. İlkbahar bir ümit tufanı gibi her tarafı parlatıyordu.

Martıların, "Geliyorlar, geliyorlar, seni kurtarmaya geliyorlar!"

Gibi işittiği tatlı seslerini dinleye dinleye daldı. Duvar taşlarının arasından çıkan kertenkeleler üzerinde geziniyorlar, çuvaldan esvabının içine kaçıyorlar, gür beyaz sakalının üstünde oynuyorlardı. İhtiyar esir, rüyasında ağır bir Türk donanmasının limana girdiğini görüyordu. Kasabaya giden yola birkaç bölük asker çıkarmışlardı. Al bayrağı uzaktan tanıdı. Yatağanlar, kalkanlar güneşin aksiyle parlıyordu.

"Bizimkiler! Bizimkiler!" diye bağırarak uyandı.

Doğruldu. Üstündeki kertenkeleler kaçıştılar. Limana baktı. Hakikaten kalenin karşısına bir donanma gelmişti. Kadırgaların, yelkenlerin, küreklerin biçimine dikkat etti. Sarardı. Gözlerini açtı. Kalbi hızla çarpmaya başladı. Ellerini göğsüne koydu. Bunlar Türk gemileriydi. Kenara yanaşıyorlardı. Gözlerine inanamadı. "Acaba rüyam devam mı ediyor?" şüphesine düştü. Fakat uyanırken rüya görülür müydü? Kanaat getirmek için elini ısırdı. Yerden sivri bir taş parçası aldı. Alnına vurdu. Evet, işte hissediyordu. Uyanıktı. Gördüğü rüya değildi. O uyurken donanma burnun arkasından



birdenbire zuhur etmiş olacaktı. Sevinçten, hayretten dizlerinin bağı çözüldü. Hemen çöktü. Kenara çıkan bölükler, ellerinde al bayraklar, kalenin etrafına doğru ilerliyorlardı. Kırk senelik bir beklemenin son azmiyle davrandı. Birden kemikleri çatırdadı. Badem ağaçlarının çiçekli gölgeleriyle örtülen yoldan yürüdü. Kenara doğru koştu, koştu, koştu. Karaya çıkan asker ak sakallı bir ihtiyarın kendilerine doğru koştuğunu görünce,

“Dur!” diye bağırdılar. İhtiyar durmadı; bağırdı.

“Ben Türk’üm” oğullar, ben Türk’üm!

“...”

### Sizce askerler ihtiyar forsaya nasıl davranacak?

Askerler onun yaklaştığını beklediler. İhtiyar, Türklerin yanına yaklaşınca önüne ilk geleni tutup öpmeye başladı. Gözlerinden yaşlar akıyordu. Haline bakanların hepsi müteessir olmuştu. Biraz heyecanı sükûn bulunca ona sordular:

“Kaç yıldır esirsin?”

“Kırk!”

“Nerelisin?”

“Edremitli.”

“Adın ne?”

“Kara Memiş.”

“Kaptan mıydın?”

“Evet...”

İhtiyarın etrafındaki askerler birbirine karıştı. Bir çığlıktır koştular. “Bey’e haber verin! Bey’e haber verin!” diye bağırişiyorlardı. İhtiyarın kollarına girdiler. Kuş gibi deniz kenarına uçurdular. Bir sandala koydular. Büyük bir kadırgaya çıkarıldılar. Askerin içinde onun menkıbelerini bilmeyen, şöhretini duymayan yoktu.

Dilek Devci / Akdeniz ve Ötesi

Biraz güvertede durdu. Sevinçten kırk senedir hasret kaldığı millettaşlarını görmekten şaşırılmış, aptallaşmıştı. Ayağına bir çakşır geçirdiler. Sırtına bir kaftan attılar. Başına bir kavuk koydular.

“Haydi, Beyin yanına!” dediler.

### Sizce beyle ihtiyar forsaya arasında neler yaşanacak?

Kendini kadırgayla getiren askerlerle beraber büyük geminin kıçına doğru yürüdü. Kara palabıyıklı, sırmalı esvabının üzerine demir, çelik zırhlar giymiş iri bir adamın karşısında durdu.

“Sen kaptan Kara Memiş misin?”



“Evet!” dedi.

“Hızır Aleyhisselam’ın geçtiği yerlerden geçen sen misin?”

“Benim.”

“Doğru mu söylüyorsun?”

“Ne yalan söyleyeceğim?”

“Aç bakayım sağ kolunu!”

İhtiyar, kaftanının altından kolunu çıkardı. Sıvadı. Bey’e uzattı. Pazısında haç şeklinde derin bir yara izi vardı. Bu yarayı, gecesi altı ay süren bir adadan karısını kaçıırırken almıştı. Bey ellerine sarıldı. Öpmeye başladı.

“Ben senin oğlunum!” dedi.

“Turgut musun?”

“Evet.”

“...”

İhtiyar esir sevincinden bayılmıştı. Kendine gelince oğlu ona,

“Ben karaya cenk için çıkıyorum. Sen gemide rahat kal.” dedi.

Eski kahraman kabul etmedi:

“Hayır. Ben de beraber cenge çıkacağım.”

“Çok ihtiyarsın baba.”

“Fakat kalbim kuvvetlidir.”

“Rahat et! Bizi seyret!”

“Kırk senedir dövüşe hasretim.”

Oğlu;

“Vurulursun! Vatana hasret gidersin!” diye onu gemide bırakmak istedi.

Kara Memiş, o vakit, birdenbire gençleşmiş bir kaplan gibi doğruldu. Duramıyordu. Kalkan, kılıç istedi. Sonra geminin kıçında sallanan sancağı göstererek;

“Şehit olursam bunu üzerime örtün! Vatan, al bayrağın dalgalandığı yer değil midir?” dedi.

Ömer Seyfettin  
**Seçilmiş Hikâyeler**



## Okuma Sonrası

### Söz Varlığımız

1. Okuduğunuz *Forsa* adlı hikâyede geçen bazı kelime ve kelime gruplarının sözlük anlamları verilmiştir. Cümlelerin bağlamından hareketle bu kelime ve kelime gruplarının metinde hangi anlamda kullanıldığını belirleyip örnekteki gibi işaretleyiniz.

Kelime ve Kelime Grubu	Sözlük Anlamı	Metinde Geçtiği Cümle
bağ	1. Üzüm kütüklerinin dikili bulunduğu toprak parçası, çubukluk.	Badem bahçesinin yanı geniş bir bağıdı. Bağın ortasındaki viran kulübenin kapısız methalinden bir ihtiyar çıktı.
	2. Meyve bahçesi.	
	3. Bir şeyi başka bir şeye veya birçok şeyi topluca birbirine tutturmak için kullanılan ip, sicim, şerit, tel vb. düğümlenebilir nesne.	
eda etmek	1. Borcunu ödemek.	Daima güneşin doğduğu tarafı sol ilerisine alır, gözlerini kibleye çevirir, beş vaktini gizli gizli, işaretle edâ ederdi.
	2. Dinî buyrukları yerine getirmek.	
kadi	1. Çok zayıf.	Gözlerini kadi elleriyle iyice ovdu.
	2. Güneşte veya hafif alevde kurutulmuş et.	
	3. İskelet.	
levent	1. Osmanlı donanmasında ve kıyılarında görev yapan asker sınıfı.	Otuz yaşında dinç, levent, kuvvetli bir kahramanken Malta korsanlarının eline düşmüştü.
	2. Boylu boslu, iri yapılı, güçlü kuvvetli, yakışıklı (kimse).	
	3. Kabadayı tavırlı, cesur (kimse).	
sancak	1. Çoğunlukla askerî birliklere verilen yazı işleme- li, kenarları saçaklı ve gönderli bayrak.	Sonra geminin kılıcında sallanan sancağı göstererek, — Şehit olursam bunu üzerime örtün! Vatan, al bayrağın dalgalandığı yer değil midir? dedi.
	2. Gemilerin sağ yanı.	
	3. Osmanlı yönetim teşkilatında ilden küçük, ilçeden büyük olan, bir beyin veya hanedan mensubunun idaresine verilen yönetim birimi.	

2. Okuduđunuz *Forsa* adlı hikâyede “minimini, rasgelmek, araya” kelimele-  
lerinin güncel yazım şekillerini *TDK Güncel Türkçe Sözlük*’ten kontrol edi-  
niz. Bu sözcüklerin metnin aslı ile güncel yazımları arasındaki farklılığın  
gerekçelerini söyleyiniz. Bitişik ve ayrı yazılan birleşik kelimelere beşer  
örnek yazınız.

Bitişik Yazılan Birleşik Kelime Örnekleri				
Ayrı Yazılan Birleşik Kelime Örnekleri				

3. Okuduđunuz metinden alınan aşağıdaki cümlelerdeki noktalama işaretle-  
rini, Türk Dil Kurumunun genel ağ sayfasında bulunan noktalama işaretle-  
rinin kullanımı bölümünden kontrol ediniz. Güncel olmayan kullanımların  
altını çiziniz.
- Fakat işte, eskiden beri gördüğü rüyaları yine görmeye başlamıştı. Kırk senelik bir rüya... Türklerin, Türk gemilerinin gelişi...
  - Buna o kadar emindi ki... “Kırk sene görülen bir rüya yalan olmaz!” diyordu.
  - — Şehit olursam bunu üzerime örtün! Vatan, al bayrağın dalgalandığı yer değil midir? dedi.

## Metnimizi Anlayalım

1. Kara Memiş’in fiziksel ve ruhsal özelliklerini yazınız.

### Fiziksel Özellikleri

.....

.....

.....

### Ruhsal Özellikleri

.....

.....

.....

2. Kara Memiş’in yaşadığı tepenin belirgin özelliklerini kendi cümlelerinle yazınız.

.....

.....

3. Kara Memiş, sığınmak için neden gözlerden uzak olan bu tepeyi seçmiş olabilir? Düşüncelerinizi yazınız.

.....

.....

## 4. a) Verilen metni okuyunuz.

“Kanuni Sultan Süleyman zamanında Osmanlı donanması, her alanda Avrupa'nın denizci devletlerinden üstün duruma gelir. Özellikle Barbaros Hayrettin Paşa, Turgut Reis, Kılıç Ali Reis gibi denizcilerin faaliyetleriyle Akdeniz ve Karadeniz'de hâkimiyet Türklerin eline geçer.

Turgut Reis, gözü pek bir denizcidir ve Barbaros Hayrettin Paşa ile birlikte deniz gazalarına katılır. Preveze Deniz Savaşı'nda önemli kahramanlıklar gösterir. Korsika Adası'na düzenlediği bir sefer sırasında Cenevizlilere esir düşer. Ceneviz gemilerinde üç yıl forsalık yapar. Barbaros Hayrettin Paşa, Cenova açıklarına güçlü bir donanmayla gelir ve Turgut Reis'i forsalıktan kurtarır. Özgürlüğüne kavuşan Turgut Reis, Akdeniz'de zaferden zaferine koşar.”

b) Turgut Reis'in hayatı, *Forsa* adlı hikâyesini kaleme alırken Ömer Seyfettin'e ilham vermiş olabilir mi? Okuduğunuz hikâyeden örnekler vererek söyleyiniz.

## 5. Metinde olayın yaşandığı zamanı ifade eden sözcük ve sözcük gruplarını yazınız.

.....

.....

.....

.....

a) Kırk yıl boyunca Kara Memiş'in umudunu kaybetmeden zorluklara göğüs germesini sağlayan değerler nelerdir? Söyleyiniz.

b) Bu değerler günlük yaşamda bir insana neler kazandırır? Yazınız.

.....

.....

.....

.....

## 6. “En şanlı, en meşhur Türk gemicilerindendi. Daha yirmi yaşındayken Tarık Boğazı'nı geçmiş, poyraza doğru haftalarca, aylarca, kenar kıyı görmeden gitmiş, rasgeldiği hücre adalardan cizyeler almış, irili ufaklı donanmaları tek başına hafif gemisiyle berbat etmişti. O vakitler Türkeli'nde namı dillere destandı. Padişah bile kendisini saraya çağırtmıştı, maceralarını dinlemişti. Çünkü Hızır Aleyhisselâmın gittiği diyarları dolaşmıştı. Öyle denizlere gitmişti ki, üzerinde dağlardan, adalardan büyük buz parçaları yüzüyordu. Oraları tamamiyle başka bir cihandı. Altı ay gündüz, altı ay gece olurdu! Karısını, işte bu senesi bir büyük günle bir büyük geceden ibaret olan başka cihandan almıştı. Gemisi altın, gümüş, inci, elmas, esir dolu vatana dönerken, kenarsız deniz ortasında evlenmiş, oğlu Turgut, Çanakkale'yi geçerken doğmuştu.”

Metinden alınan bu ifadelerden hareketle Kara Memiş'in uzak diyarlara gitme gerekçeleri neler olabilir? Düşüncelerinizi söyleyiniz.

7. “Kanaat getirmek için elini ısırdı. Yerden sivri bir taş parçası aldı. Alnına vurdu. Evet, işte hissediyordu. Uyanıktı. Gördüğü rüya değildi. O uyurken, donanma burnun arkasından birdenbire zuhur etmiş olacaktı. Sevinçten, hayretten dizlerinin bağı çözüldü. Hemen çöktü. Kenara çıkan bölükler, ellerinde al bayraklar, kalenin etrafına doğru ilerliyorlardı. Kırk senelik bir beklemenin son azmiyle davrandı. Birden kemikleri çatırdadı. Badem ağaçlarının çiçekli gölgeleriyle örtülen yoldan yürüdü. Kenara doğru koştu, koştu. Karaya çıkan asker, ak sakallı bir ihtiyarın kendilerine doğru koştuğunu görünce,
- Dur! diye bağırdılar.
- İhtiyar durmadı, bağırdı:
- Ben Türk’üm oğullar, ben Türk’üm!”

Metinden alınan bu ifadeler edebî metinlerin özellikleri hakkında size neler düşündürmektedir? Söyleyiniz.

8. Karaya çıkan askerler, kendilerine doğru koşan ihtiyardan “Ben Türk’üm oğullar, ben Türk’üm!” sözünü duyunca neler hissetmiş olabilir? Düşüncelerinizi söyleyiniz.
9. Kara Memiş’in askerlerle birlikte cenge katılmak istemesi hakkındaki düşüncelerinizi söyleyiniz.
10. “Vatan, al bayrağın dalgalandığı yer değil midir?” sözünün sizde uyandırdığı duyguları yazınız.

.....

.....

.....

.....

.....

.....

.....

.....

.....

.....

## Öğrenelim

Yaşanmış ya da yaşanabilir olaylar, hikâyenin konusunu oluşturur. Her hikâyede belli bir olay ya da durum, olayın geçtiği yer (mekân), olayın gerçekleştiği zaman dilimi ve olayı yaşayan kişiler (karakterler) bulunur.

Hikâyenin kahramanları bir ya da birkaç kişiden meydana gelir ve bu kahramanların kişilik özellikleri derinlemesine anlatılmaz. Hayat serüvenlerinin tamamı yerine kısa bir bölümü anlatılır. Hikâyelerde genellikle bir ana olay vardır.

## Ders İçi Çalışma

Aşağıdaki *Hişt, Hişt!* adlı hikâyeyi okuyunuz ve verilen çalışmayı yapınız.

### HIŞT, HIŞT!...

Yürüyordum. Yürüdükçe de açılıyordum. Evden kızgın çıkmıştım. Belki de tıraş bıçağına sinirlenmiştim. Olur, olur! Mutlak tıraş bıçağına sinirlenmiş olacağım.

Otların yeşil olması, denizin mavi olması, gökyüzünün bulutsuz olması, pekâlâ bir meseledir. Kim demiş mesele değildir, diye? Budalalık! Ya yağmur yağsaydı... Ya otların yeşili mor, ya denizin mavisi kırmızı olsaydı... Olsaydı o zaman mesele olurdu, işte.

Çukulata renginde bir yaprak, çağla bademi renkli bir keçi gördüm. Birisi arkamdan:

— Hişt, dedi.

Dönüp baktım. Yolun kenarındaki daha boyunu bosunu almamış taze deve dikenleriyle karabaşlar erik lezzetinde bana baktılar. Dişlerim kamaştı. Yolda kimsecikler yoktu. Bir evin damını, uzakta uçan bir iki kuşu, yaprakların arasından denizi gördüm. Yoluma devam ederken:

— Hişt hişt, dedi.

Dönüp bakmak istedim. Belki de çok istediğim için dönüp bakamadım. Olabilir. Gökten bir kuş, hişt hişt ederek geçmiştir. Arkamdan yılan, tosbağa, bir kirpi geçmiştir. Bir böcek vardır belki, hişt hişt diyen.

— Hişt! dedi yine.

Bu sefer belki de isteksizlikten dönüp baktım çalıkların arasına birisi saklanıyormuş gibi geldi bana.

Yolun kenarına oturdum. Az ötemde bir eşek otluyor. Onun da rengi çağla bademi, ağzı, dişleri, kulakları boynu ne güzel. Otluyor. Otları adeta çatırdata çatırdata yiyor. Belki de bu çıtırtılı, çıtırtılı sesi “hişt hişt” diye duymuşumdur. Eşeğin ot koparışının sesinden apayrı bir ses:

— Hişt hişt hişt, dedi.

Hani bazı kulağınızın dibinde çok tanıdığınız bir ses isminizi çağırır. Olur değil mi? Pek enderdir. Belki de kendi kafanızın içinden sizin sevdiğiniz, hatırladığınız bir ses, ses olmadan sizi çağırır. Olabilir.

Birdenbire güneşi, buluta benzemez garip ve sarı bir sis kapladı. Bir kirli el, çağla bademi eşeğin sırtından bir kumaş çekip aldı. Her zamanki kül rengi, yer yer havı dökülmüş eski mantosunu giydirdi eşeğe. Yola indim. İsteddiği kadar hişt desin. İsterse sahici sulu bir dost olsun. İsterse kimseler olmasın, kendi kendime kulağıma hişt hişt diyen bir divane olayım, ben, aldırmayacağım.

Belki bir kuştur. Belki tosbağadır. Belki de kirpidir. Belki de yakın denizden seslenen bir balık, bir canavardır. Karabataktır. Mihalâki kuşudur.

İyi mi ben kendim hişt hişt derim. O zaman tamamı tamamına pek hişt hişt seslenişine benzemeyen, benzemesin diye uğraştığım bir mırıldanmadır, tutturdum.

Birdenbire, önümde bir adamla bir kadın gördüm. Kalpazankaya yolunu sordular. Üstüdesiniz dedim. Sanki yol hareket etti. Yürümediler. İki adımda benden uzaklaştılar.

(...)

Bir adam yer belliyordu. Belin demirine basıyor, kırmızıya çalan bir toprak altını, üste aktarıyordu.

— Merhaba hemşerim, dedi.

— Ooo! Merhaba! dedim.

Tekrar işine daldı. Hişt hişt, dedim. Aldırmadı. Bir daha hişt, dedim. Yine aldırmadı. Hızlı hızlı hişt hişt hişt!

(...)

— Bu sene enginarlar nasıl? dedim.

— İyi değil, dedi.

— Baklayı ne zaman keseceksin?

— Daha ister, dedi.

Nefes alır gibi “hişt” dedim.

Yine şüphe ile denize, şüphe ile göğe, şüphe ile bana baktı.

— Kuşlar olmalı, dedim.

— Benim de kulağıma bir hışırtı gelir amma, dedi, ne taraftan gelir?

(...)

Bu sefer yakaladım. Bahçivandı. Oydu oydu.

— Hadi hadi yakaladım bu sefer seni, dedim.

— Yok vallahi, dedi, vallahi daha kesmedim bakla, senden ne diye saklayayım, parasıyla değil mi?

— Sen değil misin hişt hişt diyen?

— Ben de duyarım bir ses, amma bulamam nereden gelir?

Nereden gelirse gelsin dağlardan, kuşlardan, denizden, insandan, hayvandan, ottan, böcekten, çiçekten. Gelsin de nereden gelirse gelsin!... Bir hişt hişt sesi gelmedi mi fena. Geldikten sonra yaşasın çiçekler, böcekler, insanoğulları...

— Hişt hişt.

— Hişt hişt.

— Hişt hişt.

Sait Faik Abasıyanık  
*Alemdağ'da Var Bir Yılan*

1. a) *Hişt, Hişt!* adlı hikâyede ele alınan temel duygu ya da kavramı işaretleyiniz.

ayrılık

aşk

yaşama sevinci

hüzün

gurbet

b) *Forsa* adlı hikâyede ele alınan temel duygu ya da kavramı işaretleyiniz.

aşk

vatanseverlik

cömertlik

karamsarlık

doğa sevgisi

c) İşaretlediğiniz duygu ya da kavramlardan hareketle *Hişt, Hişt* ve *Forsa* adlı hikâyelerin konularını yazınız.

.....

.....

.....

.....

2. a) Okuduğunuz *Hişt, Hişt!* adlı hikâyede yazarın bir ünlemi hikâyesine başlık olarak seçmesi, hikâyede sürekli tekrar etmesi, hikâyeye dil ve anlatım yönünden nasıl bir katkı sağlamıştır? Düşüncelerinizi gerekçeleriyle yazınız.

.....

.....

.....

.....

.....

.....

- b) Okuduğunuz *Forsa* adlı hikâyede yer alan denizcilik ile ilgili kelime ya da kelime gruplarını belirleyiniz. Yaptığınız bu çalışmadan hareketle metnin adının, temasının ve konusunun hikâyenin dil ve anlatımını nasıl etkilediğini söyleyiniz.

3. a) Okuduğunuz hikâyeden alınan aşağıdaki paragrafta boş bırakılan kelimelerin yerine bağlama uygun olarak kendi ifadelerinizi yazınız.

“Otların ..... olması, denizin ..... olması, gökyüzünün ..... olması, pekâlâ bir meseledir. Kim demiş mesele değildir, diye? Budalalık! Ya yağmur yağsaydı... Ya otların yeşili ....., ya denizin mavisi ..... olsaydı... Olsaydı o zaman mesele olurdu, işte.

..... bir yaprak, ..... renkli bir keçi gördüm. Birisi arkamdan: — ....., dedi.

Dönüp baktım. Yolun kenarındaki daha ..... almamış taze deve dikenleriyle karabaşlar, ..... lezzetinde bana baktılar. Dişlerim kamaştı. Yolda kimsecikler yoktu. Bir evin ....., uzakta ..... bir iki ....., yaprakların arasından ..... gördüm.

Dönüp bakmak istedim. Belki de çok istediğim için dönüp bakamadım. Olabilir. Gökten bir kuş, ..... ederek geçmiştir. Arkamdan ....., ....., bir ..... geçmiştir. Bir ..... vardır belki, ..... diyen.

— Hişt, dedi yine.”

- b) Tamamladığınız paragrafı metnin aslı ile karşılaştırınız. Farklı kelimelerin anlatıma hâkim olan duyguyu etkilemesi konusundaki düşüncelerinizi yazınız.

.....

.....

.....

.....

.....

### Fark Edelim

Tema, bir metindeki temel duygu ya da kavramdır. Temayı ifade eden kavramlar soyuttur. Tema hikâyenin konusunu, yer ve zaman özelliklerini, kişi kadrosunu, dil ve anlatım özelliklerini, hikâyedeki çatışmaları, olayları etrafında toplayan bir atmosfer olarak görülebilir. Temanın somutlaştırılmış şekli metnin konusunu oluşturur.

Ders İçi Çalışma

*Forsa* adlı hikâye hakkında istenen çalışmaları yapınız.

a) Aşağıdaki hikâye haritasını doldurunuz.

Hikâyenin Adı		
Karakterler	Mekân	Zaman
Hikâyedeki Olaylar		

b) Hazırladığınız hikâye haritasından hareketle *Forsa* adlı hikâyeyi özetleyiniz.

Ders İçi Çalışma

*Birinci temanın sonunda sizden bir hikâye okumanız istenmişti. Bu hikâye ile ilgili aşağıdaki çalışmayı yapınız.*

a) Aşağıdaki hikâye haritasını doldurunuz.

Hikâyenin Adı		
Karakterler	Mekân	Zaman
Hikâyedeki Olaylar		





**Ders Dışı Çalışma**

*Forsa adlı hikâye ile ilgili aşağıdaki çalışmaları aile büyüklerinizin de katılımıyla yapınız.*

1. *Forsa* adlı hikâyeyi aile büyüklerinizle okuyunuz.
2. Bu hikâyede hangi bölümleri değiştirmek isteyebileceklerini onlara sorunuz.
3. Aile üyelerinizin söyledikleri bölümleri değiştirerek onlardan bu bölümü yeniden kurgulamalarını isteyiniz.
4. Değişen öğelerle birlikte *Forsa* adlı hikâyeyi yeniden kurgulayınız.
5. Yeniden kurguladığınız hikâyede nasıl bir değişiklik meydana geldi? Yazınız.

.....

.....

.....

.....

.....

6. *Forsa* adlı hikâyenin yazarı siz olsaydınız hikâyeyi nasıl devam ettirirdiniz? Ailenize anlatınız.
7. Yaptığımız çalışma hakkında aile fertlerinizin duygu ve düşüncelerini öğreniniz ve yazınız.

.....

.....

.....

.....

.....

.....

.....

.....

.....

.....

.....

8. Ailenizle yaptığınız bu çalışma hakkında neler hissettiniz? Yazınız.

.....

.....

.....

.....

.....

.....

.....

.....

.....

.....

.....

## Sanatçıyı Tanıyalım



## Ömer Seyfettin

(1884-1920)

- Balıkesir'in Gönen ilçesinde doğar. Edirne Askeri İdadisinde okurken Aka Gündüz ile tanışır ve edebiyata ilgi duymaya başlar.
- Modern Türk hikâyeciliğinin kurulmasına öncülük eder. Maupassant (Mopasan) tarzı hikâyenin (olay hikâyesi) Türk edebiyatındaki ilk ve en önemli temsilcisidir. Hikâyelerinde çocukluk yıllarını, askerlik hayatını, toplum hayatının cehaletten dolayı gülünçleşen taraflarını anlatır. Karakter yaratmada da başarılı olan yazar, bazı hikâyeleri Türk tarihinden aldığı ve ideal insan olarak işlediği kahraman tipini ortaya koyar.
- Millî değerlerden hareketle yeni bir edebiyatın kurulmasını amaçlar. Millî kültür unsurlarının ancak millî bir edebiyatla gelecek nesillere aktarılabilceğini düşünür. Selanik'te Ziya Gökalp ve Ali Canip Yöntem'le Genç Kalemler dergisini çıkarır. Yeni Lisan adlı makalesiyle Türkçenin sadeleşmesinin önünü açar.
- **Eserlerinden Bazıları**
  - **Hikâye:** *Başını Vermeyen Şehit, Primo Türk Çocuğu, Yüksek Ökçeler, Gizli Mâbed...*
  - **Tiyatro:** *Mahçupluk İmtihanı.*



## Benim Gözümden Ömer Seyfettin

Ömer Seyfettin'in biyografisinden ve incelediğiniz *Forsa* adlı hikâyeden yaptığınız çıkarımlardan hareketle aşağıda verilen metinlerden hangisinin Ömer Seyfettin'e ait olabileceğini gerekçesiyle yazınız.

## I. Metin

Her gün aynı yollardan geçiyordu. Sahil yolunda rastlıyordu kıza. Arada bir bakışları karşılaştığında birbirlerini tanıyorlarmış gibi bir havaya giriyorlar, içlerinden gelen ama yüzlerine yansımayan bir gülümsemeyle selâmlaşıyorlardı. Ya da kendisine öyle geliyordu, selâmlaştıklarını sanıyordu. Sonra nasıl oldu, açıklaması olmayan bir karşılaşma: eski ezgilerin çalındığı sahil kahvesinin kapısında karşısında birden onu görüverdi. İçinde aydınlanmış bir neşeyle: "Selâm" dedi.

## II. Metin

Gaydalar sustu. Meydanın gürültüsü birdenbire durdu. Hora zincirleri dağıldı. Ortadan geniş bir yol açıldı. Padişahın gönderdiği Türk, ak bir atın üstünde, yüksek kavuğu ile geliyor, uzun kaftanının etekleri iki tarafında çırpınıyordu. Arkasından tırıs süren sırma takımlı, murassâ kılıçlı maiyeti, yeni gördükleri bu halka gülerek bakıyorlardı. Saraya elli altmış adım kalınca, muhafızların meşhur kumandanı, al atını yine şahlandırarak ileri sürdü. Elçinin tâ önüne geldi. Selamladı. Öyle durdu.

Ders İçi Çalışma

Verilen hikâyeyi okuyup sizden istenen çalışmaları yapınız.



HERKESİN DOSTU

(...)

O nev-i şahsına münhasır adamla tanışmam pek basit bir şekilde oldu. O sıralarda küçük bir şehirde oturuyordum ve bir gün ikindi vakti köpeğimi gezdirmeye çıkmıştım. Birdenbire köpek acayip hallere girmeye başladı: Delicesine yerlerde yuvarlanıyor, inleyip uluyarak ağaçlara sürtünüp duruyordu.

Hayvana ne oldu diye düşünürken yanımda birinin yürüdüğünü farkettim: Otuz yaşlarında, yoksul kılıklı, yakasız, şapkasız bir adamdı. Dilenci sandım, elimi cebime götürmek üzereydim. Fakat yabancı adam, eski bir dostunu görmüş gibi açık mavi gözleriyle bana sakın sakın gülümsedi. Köpeği göstererek:

— Zavallıya bir kene musallat olmuş, dedi. Gel, şunu çıkaralım.

Teklifsiz ahbaplarımız gibi benimle senli benli konuşuyordu, fakat o kadar tatlı bir bakışı vardı ki, teklifsizliğinden alınmadım. Bir tahta kanepeye doğru yürüdük, yanına oturdum. Keskin bir ışıkla köpeği çağırdı.

Tuhaf değil mi, yabancılardan daima sakınan Kaspar bu daveti iyi karşıladı: Gelip başını yabancının dizine koydu, o da, uzun hassas parmaklarıyla hayvanın postunu yoklamaya koyuldu. Nihayet memnun bir tavırla, “Ah!..” dedi ve bir ameliyeye girişti. Canı yanmış olmalıydı ki köpek birkaç kere inledi. Ama hiç de kaçmaya çalışmadı. Birdenbire adam onu salıverdi.

Gülerek ve havada bir şey göstererek:

— İşte, dedi, şimdi kaçabilirsin civanım!..

Köpek tabanları yağlarken, yabancı kalktı ve bir baş işaretiyle “Allahaismarladık” diyerek gitti. Gidişi o kadar ani olmuştu ki, zahmetine karşılık kendisine bir şey vermeye, hatta teşekkür etmeye bile vakit bulamamıştım. Geldiği gibi, aynı sakın ve kararlı haliyle sessizce uzaklaşmıştı.

Eve dönünce, hâlâ bu adamın acayip hareketini düşünüyordum. Bu olayı ihtiyar aşçıma anlattım.

— Anton’dur, dedi. O her şeye yetişir.

Mesleğinin ne olduğunu, hayatını kazanmak için ne iş gördüğünü sordum. Soruma şaşmış gibi:

— Hiç, cevabını verdi. Meslek mi? Ne yapacak mesleği o?

— Canım geçinmek için herkesin bir mesleğe ihtiyacı yok mu?

— Anton’un yok. Herkes ona lazım olan şeyleri candan çıkarıp verir. Paraya kıymet vermez o. İhtiyacı yoktur paraya.

Doğrusu şaşılacak şeydi. Dünyanın bütün öteki şehirlerinde olduğu gibi kasabamızda da her dilim ekmeğe, bir bardak suya karşılık para ödemek şarttı. Bir yatakta yatmak, sırtını örtmek için de gene para lazımdı. O yıpranmış pantolonlu adam böyle bir kanuna karşı gelip gene de dertsiz, kaygısız yaşamayı nasıl başarıyordu?

Esrarlı metodunu keşfetmeye karar verdim ve aşçının doğru söylediğini farkettim. Anton dedikleri adamın hiçbir belli işi yoktu.

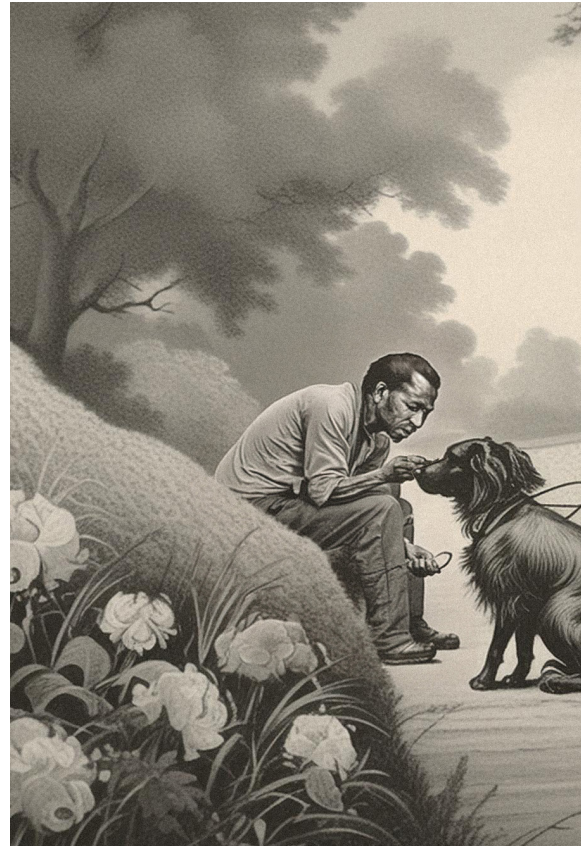

Sabahtan akşama kadar, gelişi güzel sokaklarda dolaşmaktan başka bir şey yapmıyordu. Ama gözü kapalı gezmiyordu. Yanlış koşulmuş bir at görse arabacıyı durduruyor ve aksaklığı gösteriyordu. Bir tahta perdenin çürümekte olduğunu farkedecek olsa, sahibini çağırıp boyasını tazelemesini tavsiye ediyordu. (...)

Sonradan onun ne çeşitli işler başardığını gördüm!.. Bir sefer, ona bir kunduracı dükkanında oturmuş, ayakkabıları tamir ederken rasladım. Bir başka sefer, bir ziyafette şef garsonluk ettiğine şahit oldum. Bir seferinde de çocukları gezmeye götürüyordu. Dikkat ettim, kimin bir ihtiyacı olsa, hemen Anton'a başvuruyordu. Bir gün pazarda elma sattığını gördüm: Lohusa yatağında yatan satıcı kadının yerini almıştı.

Bütün şehirlerde belli bir meslekleri olmayan bir sürü insan bulunduğunu bilirim. Ama Anton ötekiler gibi değildi: Gördüğü işin büyüklüğü ne olursa olsun, gününü geçirmek için lazım olandan fazla para almaya kesinlikle yanaşmazdı. İşleri yolunda olduğu zamansa hiçbir şey almazdı.

— Bir ihtiyacım olursa, sonra gelir sizi yoklarım, derdi.

(...)

Ne kadar itibarı olduğunu anlamak için sokaktan geçişini seyretmek yeterliydi. Herkes ona gülyüzlü “merhaba” der, herkes elini sıkardı. Bu dertsiz adam, havı dökülmüş ceketiyle sokakta, çiftliğini teftiş eden bir mülk sahibi haliyle dolaşır. (...)

Doğrusu, ne yalan söyleyeyim, o kene faslından sonra Anton'a rastladıkça sanki bir yabancı imişim gibi yalnız küçük bir baş işaretiyle selam vermesine biraz alınıyordum. Herhalde bana bir hizmeti dokunduğunu hatırlatmak istemiyor olmalıydı. Bununla beraber, bu kayıtsızlık karşısında sanki büyük bir arkadaş topluluğundan kenarda bırakılmışım gibi bir his duydum. Onun için ne zaman evde bir tamir işi çıksa, mesela akan bir oluk, açığıya Anton'u çağırmasını söyledim.

— Nerden çağıracaksın, demişti. Bir yerde durmaz ki. Ama ona bir haber salarım.

Böylece bu acayip adamın yeri yurdu olmadığını öğrendim. Ama gene de ona ulaşmak son derece kolay bir işti. Sanki bir telsiz telgraf onu bütün şehre bağlardı. Rastladığınız ilk insana “Anton'a ihtiyacımız var” demeniz yeterdi. Bu haber, ağızdan ağıza dolaşır, nihayet içlerinden biri kendisiyle burun buruna gelirdi. Gerçekten, o sefer de hemen o gün, öğleden sonra geldiğini gördük. Her tarafa bir göz attı, bahçeden geçerken bir çitin budanmaya, bir ağaççığın yerinin değiştirilmeye ihtiyacı olduğunu işaret etti. Nihayet oluşu tetkik etti ve işe koyuldu.

İki saat sonra tamir işinin bittiğini haber veriyor ve daha teşekkür etmeme vakit bırakmadan çıkıp gidiyordu. Ama bu defa açığıya kendisine bol para vermesini tenbih etmişim. Kadıncağıza, “Anton memnun oldu mu?” diye sordum.

— Tabii oldu, dedi, o her zaman memnundur. Ona altı şilin vermek istedim ama yalnız iki şilin kabul etti. Bugüne de, yarına da yetermiş. Ama dedi ki, eğer beyin eski bir pardösüsü varsa eğer...

Bu adama -bir adamın verilenden daha azını aldığına ilk defa raslıyordum- ihtiyacı olan bir şeyi verebileceğim için ne kadar sevindiğimi tarif edemem. Hemen arkasından koştum:

— Anton!.. Anton!.. Sana bir pardösü vereceğim!..

Bakışlarının huzurlu aydınlığıyla bir kere daha karşılaştım. Bir insanın kendisine lüzumu kalmamış bir pardösüyü, büyük ihtiyacı olan bir başkasına vermesi onun nazarında pek tabii bir şeydi.

Açığıya bütün eski elbiselerimi getirttim. Anton yığını gözden geçirdi, içinden bir pardösü çekip ayırdı, prova etti ve:



— Bu benim işime yarar, dedi.

Bu sözü, bir mağazada önüne çıkarılan mallar arasından bir tanesini beğenen bir bey tavrıyla söylemişti. Sonra öteki elbiselere bir göz attı:

— Bu ayakkabıları Salsergasse'deki (Zalsergırası) Fritz'e (Fıritz) verebilirsin, dedi. Bir çift kunduraya ihtiyacı var. Bu gömlekleri de Square'deki (Sıkiyare) Jozeph'e (Yosef) versen iyi olur. Biraz tamir eder, olur biter. İstersen, onları senin adına kendilerine götürüyüm.

Bunları, size kendiliğinden bir lütufta bulunan bir insanın asil tavrıyla söylemişti. Eşyalarımı hiç tanımadığım insanlara götürüp dağıtması için kendisine teşekkür etmenin yerinde olacağını düşünmüştüm.

Gömleklele ayakkabıları sararken ilave etti:

— İyi adamsın doğrusu, bunları veriyorsun...

Sonra çıkıp gitti.

Doğrusunu isterseniz, kitaplarım hakkında pohpohlu tenkitlerden hiç biri bu saf iltifat kadar hoşuma gitmemişti. Sonraki yıllarda, Anton'u sık sık düşünürdüm, hem de bir minnet hissiyle. Çünkü, bana onun kadar manevi yardımda bulunmuş az insan vardır. Çok defa manasız birtakım küçük para meselelerini kendime dert ettiğim zamanlar, ihtiyaçları günün zaruretlerini aşmadığı için günü gününe sakın ve güvenli bir hayat yaşayan o adamı hatırladım.

(...)

Stefan Zweig (Şitefan Zıvayk),

*Dünya Edebiyatından Seçme Öyküler (ed. Ahmet Özalp)*

1. Stefan Zweig, *Herkesin Dostu* adlı hikâyede kahramanı şu şekilde betimler:

“Otuz yaşlarında, yoksul kılıklı, yakasız, şapkasız bir adamdı. Dilenci sandım, elimi cebime götürmek üzereydim. Fakat yabancı adam, eski bir dostunu görmüş gibi açık mavi gözleriyle bana sakın sakın gülümsedi.”

Bu betimlemenin, metnin teması ve konusu ile nasıl bir bağlantısı vardır? Yazar böyle bir betimleme yaparak neyi hedeflemektedir? Düşüncelerinizi gerekçeleriyle yazınız.

.....

.....

.....

2. Okuduğunuz hikâyede Anton adlı karakterin en önemli özelliğini nedir? Bu özelliğin hikâyenin temasına nasıl hizmet ettiğini gerekçeleriyle söyleyiniz.

3. a) Okuduğunuz hikâyede Anton'un mizacını oluşturan temel değerleri örnekteki gibi yazınız.

..Anton'un yardımsever olması.....

.....

.....

.....

.....

b) Okuduğunuz bir hikâyede, romanda; izlediğiniz bir sinema filminde ya da tiyatro eserinde belirlediğiniz değerleri taşıyan bir karakteri ve bu karakterin içinde yer aldığı eseri yazınız.

.....

c) Yazdığınız karakter ile Anton'un benzeyen ve farklı yönlerini yazınız.

#### Benzer Yönleri

.....

.....

.....

#### Farklı Yönleri

.....

.....

.....

4. a) *Herkesin Dostu* adlı hikâyede olayların yaşandığı zaman ve mekân hakkında ipucu veren kelime ve kelime gruplarını yazınız.

#### Mekânla İlgili Kelime ve Kelime Grupları

.....

.....

#### Zamanla İlgili Kelime ve Kelime Grupları

.....

.....

b) Belirlediğiniz kelime ve kelime gruplarını kullanarak olayın geçtiği mekân ve zamanı kendi cümlelerinizle betimleyiniz.

5. *Herkesin Dostu* adlı hikâyenin hikâye haritasını oluşturunuz.

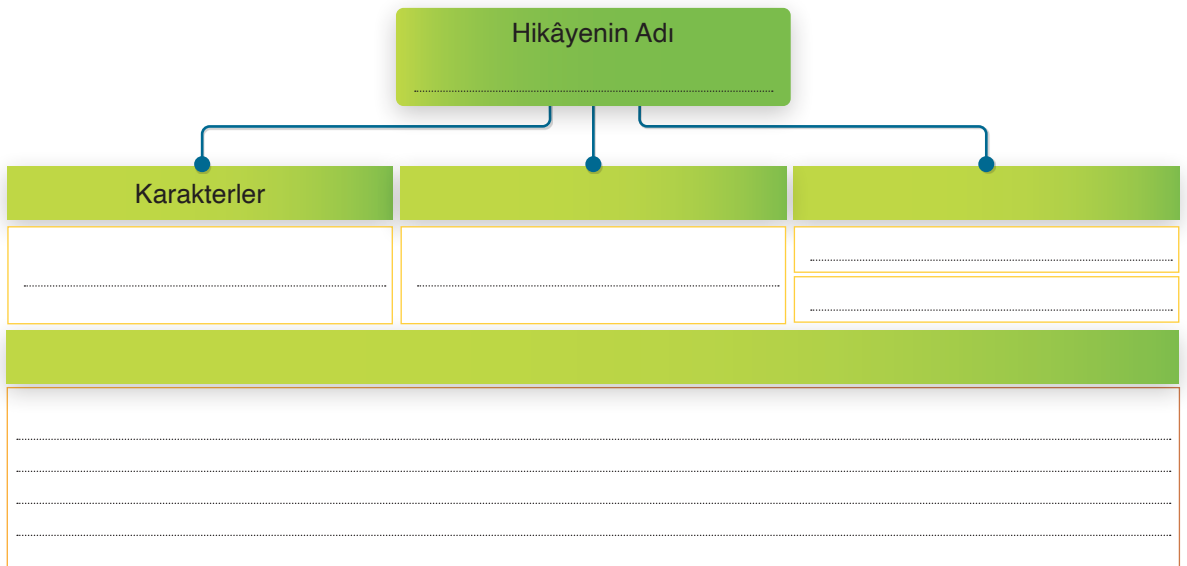





## Ders İçi Çalışma

*Forsa ve Herkesin Dostu* adlı hikâyelerle ilgili verilen çalışmayı yapınız.

1. Okuduğunuz hikâyelerle ilgili uygun seçeneği işaretleyiniz. İşaretleme nedeninizi ölçütlerin altına yazınız.

Ölçüt	Forsa		Herkesin Dostu	
	Evet	Hayır	Evet	Hayır
Kullanılan dil açık ve anlaşılırdır.				
.....				
Anlatımda okuyucunun merakı sürekli canlı tutulmuştur.				
.....				
Okuyucuya verilmek istenen mesaj açıkça ifade edilmiştir.				
.....				
Hikâyedeki karakterler ve mekân ayrıntılı bir şekilde betimlenmiştir.				
.....				
Hikâyedeki anlatıcı olayları tarafsız bir şekilde okuyucuya aktarmaktadır.				
.....				

2. Okuduğunuz *Forsa* ve *Herkesin Dostu* adlı hikâyelerden hangisini daha çok beğendiniz? Düşüncelerinizi gerekçeleriyle söyleyiniz.

## Çıkış Kartı

## Üç Yaz

*Forsa* adlı hikâyeden hareketle hikâye türü hakkında öğrendiğiniz veya önemli bulduğunuz üç bilgiyi yazınız.

1.
2.
3.

## İki Sor

*Forsa* adlı hikâyeden hareketle hikâye türü hakkında merak ettiğiniz veya daha fazla bilgi almak istediğiniz konu ile ilgili iki soru yazınız.

1.
2.

## Bir Paylaş

*Forsa* adlı hikâyeden hareketle hikâye türü hakkındaki bir görüşünüzü paylaşınız.

1.



## Okuma Öncesi

1. Anı türünde yazılmış bir metni okumak kişiye neler kazandırır? Düşüncelerinizi yazınız.

.....

.....

.....

2. a) Okuyacağınız anının başlığından ve görselinden hareketle anının içeriği hakkındaki tahminlerinizi yazınız.

Anının İçeriği Hakkındaki Tahminim	Anının İçeriği
.....	.....
.....	.....
.....	.....

- b) Anıyı okuduktan sonra anının içeriği hakkındaki bölümü doldurunuz. Tahminlerinizin anının içeriğiyle örtüşen yönlerini söyleyiniz.

## Okuma Sırası

*Nihayet Beklediğimiz Büyük Gün* adlı anıyı önemli gördüğünüz yerleri işaretleyerek okuyunuz.



### NIHAYET BEKLEDİĞİMİZ BÜYÜK GÜN

Evet, altı yüz şu kadar yıl dünyanın üç kıtasına hâkim olmuş, büyük Avrupa devletlerine baş eđdirmiş, haşmetli Türk Osmanlı imparatorluğu yıkılmıştı. Vaktiyle imparatorlarımızın atının üzengisini öpebilmeyi şeref sayan Avrupa kralları şimdi başımıza belâ kesilmişlerdi. Şüphesiz, suçun büyüğü gene bizdeydi, son sıralarda bizi idare edenlerin gafletleri, ihmalleri yüzünden kendi benliğimizden uzaklaşmış; belki gururdan belki cehaletten gözümüzü dört açıp çalışmaya bakmamıştık. Cahil, menfaatperest softaları, dinimizle asla bağdaşmayan taassupları yüzünden de temelden sarsılmıştık. Kısaca, İslâm dininin ve Türk karakterinin aydınlık yolundan saparak bir çıkmaza girmiştik ve 20. asrın medenî Avrupa'sı bütün vahşî imkânlarıyla üzerimize yüklenmiş, koskoca imparatorluğu paramparça etmişti. Biz, uzun, felâketli ıstırapı çok derinden yaşamıştık. Fakat şimdi artık mustarip değildik. Düşmanlar gerçi imparatorluğu yıkmışlardı; ana yurdumuzun sevgili Anadolu'nun, bağına da, -Urfa, Antep, Maraş, Adana, İzmir Aydın havalisine daha birçok Anadolu kasabalarına da düşman kuvvetleri sivri hançerler hâlinde saplanmışlardı. Türkelî'ni dünya haritasından silmek istiyorlardı.

Ama bu mel'un maksatlarını yerine getiremeyeceklerdi. Büyük şairin dediği gibi:  
Coştukça böyle sel gibi bağrından hisleri,  
Bir gün başında kalmayacaktır seyisleri!  
Son şanlı macerasını tarihe anlatın:  
Zincir içinde bağlı duran kahraman atın.  
Gittikçe yükselen başı Allah'a kalkıyor;  
Asrın baş eğdi sandığı at şaha kalkıyor!

Bu "mağrur, asil at, seyislerini" elbette başından atacaktı. Türkün değerli evladı Mustafa Kemal Paşa, Türk milletinin başında, Allah'ın izniyle, bu büyük işi başarıyordu. Yanmış, yıkılmış da olsa bir "anayurdumuz"; yaralı, yorgun da olsa bir "Türk milleti" vardı ve bu millet, bu yurt tarihten, coğrafyadan asla silinmeyecekti!

Yurdun birçok yerleri düşmandan temizlendikten sonra 9 Eylül 1922'de de Türk süvarisi şanlı başkumandanının gösterdiği hedefe varmış, güzel İzmir'i-mizi kurtarmıştı. Ona "kavuşmadan evvel" yazdığım bir şiirde böyle diyordum:

Hülyalı bakışlarda bütün İzmir'i sezdik,  
Yazlarda ve kışlarda bütün İzmir'i sezdik!  
Gözler arıyorken onu her şüpheli izde,  
Bir gizli cehennemdi bu hicran içimizde



“Kavuştuktan sonra” da şöyle demiştim:

Sarhoş gibi, çılgın gibiyim şimdi sevinçten,  
Gözlerde güneşler yanıyor; eller açılmış;  
“Allah’a şükür!” sesleri kopmuş gibi içten.  
Âfâka bütün neşe bütün hande saçılmış!...

Ne güzel günler Ya Rabbi! Nasıl mutlu nasıl heyecanlı, ne kadar geleceğimizden emindik!...

Nihayet İstanbul’un beklediği büyük, mutlu gün de geldi. Üç buçuk yıl kadar süren düşman kuvvetleri işgali 6 Ekim 1923 tarihinde sona ermiş, şehre mağrurane girmiş olan düşman askerleri başları önde, yenilmiş, ezgin çıkıp gitmişlerdi.

Refet Paşa kumandasında Türk askeri şehre girmişti; halk “Allahuekber” nidalarıyla coşmuş, sevinç gözyaşları dökerek askeri karşıyor; asker, asırlarca önce Fatih Sultan’ın kumandasında İstanbul’a giden askerler gibi tekbir getiriyordu. Ne muhteşem, ne unutulmaz bir manzara idi!

Mağazalarını düşman bayraklarıyla donatıp “Zito Verizelos!” diye haykıran hainler, sanki birdenbire yerin dibine batmışlardı. Sesleri, solukları çıkmıyordu.

Refet Paşaya, içimden geldi, bir şiir yazdım; Türk askerinin şanla, şerefle İstanbul’a girişinden duyduğum sonsuz sevinci belirttim. Ve kendisine gönderdim, ondan beni davet eden nazik bir yazı aldım.

Karargâhı hatırladığıma göre, Fatih tarafında bir yerlerdeydi. Hemen koşup gittim. Bekleme salonu vazifesi gören büyük bir oda; onu görmek, onunla görüşmek isteyen kadınlı erkekli, genç ihtiyar bir kalabalık hıncahınç. O gün, o bizim için kurtuluşumuzun bir sembolüydü.

Yavere kendimi tanıttım, kartvizitim filân yoktu o zaman. Yaver bey, Refet Paşaya haber vermiş, beni hemen içeri aldılar.

İnce, uzun boylu -yahut da bana öyle göründü- genç, güler yüzlü bir paşaydı, ayakta duruyordu, ben girince birkaç adım ilerledi, elini uzattı:

- Çok memnun oldum Halide Nusret Hanımefendi, şiiriniz pek güzel! dedi, sonra yer gösterdi.
- Buyurmaz mısınız?
- Çok teşekkür ederim paşa hazretleri, dedim, şanlı kumandanımızın elini sıkmış olmakla çok bahtiyarım. Bu günü hiç unutmayacağım. Fakat müsaadenizle oturmayacağım, benim gibi sizi görmek, elinizi sıkmak için sabırsızlanan öyle çok insan bekliyor ki dışarıda. Allahısmarladık efendim.

Heyecandan yüreğim ağızıma gelmiş iken, bu kadar sözü nasıl bir araya getirmiş, nasıl söylemişim, sonradan pek şaşım, hâlâ da şaşarım.

Benim Refet Paşayla tanışmamı sağlayan şiir, o zaman hangi gazete veya dergide yayımlandı bilemiyorum, şimdi maalesef elimde yok... Ama o bir iki dakikalık mülâkatın güzel hatırasını daima içimde sakladım.

Halide Nusret Zorlutuna

***Bir Devrin Romani***

## Okuma Sonrası

### Söz Varlığımız

- Okuduğunuz *Nihayet Beklediğimiz Büyük Gün* adlı anıda geçen bazı kelime ve kelime gruplarının sözlük anlamları verilmiştir. Cümlelerin bağlamından hareketle bu kelime ve kelime gruplarının metinde hangi anlamda kullanıldığını belirleyip size ayrılan bölümü örnekteki gibi işaretleyiniz.

Kelime ve Kelime Grubu	Sözlük Anlamı	Metinde Geçtiği Cümle
hicran	1. Bir yerden veya bir kimseden ayrılma, ayrılık. 2. Ayrılığın neden olduğu karşı konulmaz acı.	Gözler arıyorken onu her şüpheli izde, Bir gizli cehennemdi bu hicran içimizde
melun	1. Lanetli. 2. Lanetlenmiş kimse. 3. Nefretle karşılanan, kötü.	Ama bu mel'un maksatlarını yerine getiremeyeceklerdi.
şaha kalkmak	1. Atın ön ayaklarını yerden kesip arka ayakları üstünde durması, şahlanmak. 2. Taşkınlık göstermek, coşmak, kükremek.	Gittikçe yükselen başı Allah'a kalkıyor; Asrın baş eğdi sandığı at şaha kalkıyor!
yerin dibine batmak	1. Çok utanıp sıkılmak. 2. Görünmez olmak, kaybolmak.	Mağazalarını düşman bayraklarıyla donatıp "Zito Verizelos!" diye haykıran hainler, sanki birdenbire yerin dibine batmışlardı.

- Okuduğunuz metinden alınan cümlelerdeki yazım ve noktalama yanlışlarının altını çizin. Yanlışları düzelterek doğru kullanımları söyleyiniz.
  - Evet, altı yüz şu kadar yıl dünyanın üç kıtasına hâkim olmuş, büyük Avrupa devletlerine baş eğdirmiş, haşmetli Türk Osmanlı imparatorluğu yıkılmıştı.
  - Türkün değerli evladı Mustafa Kemal Paşa, Türk milletinin başında, Allah'ın izniyle, bu büyük işi başarıyordu.
- Türkçe bir kelimedeki ünlü seslerin kalınlık incelik bakımından birbiriyle uyumlu olması gerekir. Aşağıdaki tabloda okuduğunuz metinden alınan bazı kelimeler bulunmaktadır. Bu kelimeleri kalınlık-incelik uyumu bakımından değerlendiriniz, bu uyumu göstermeyen kelimeleri örnekteki gibi işaretleyiniz.

Kelime		Kelime		Kelime	
dünya	√	macera		büyük	
soluk		hande		düşman	
karakter		nihayet		görmek	

## Metnimizi Anlayalım

1. Halide Nusret Zorlutuna'nın *Nihayet Beklediğimiz Büyük Gün* adlı anıyı yazmasının gerekçesi neler olabilir? Söyleyiniz.
2. Okuduğunuz anıda Halide Nusret Zorlutuna "Ne güzel günler Ya Rabbi! Nasıl mutlu nasıl heyecanlı, ne kadar geleceğimizden emindik!..." ifadelerini kullanmıştır. Bu ifadelerinden hareketle yazarın içinde bulunduğu duygu hâlini söyleyiniz.
3. *Nihayet Beklediğimiz Büyük Gün* adlı anıda dönemin gerçekliğini yansıtan unsurları belirleyip yazınız.

.....

.....

.....

4. *Nihayet Beklediğimiz Büyük Gün* adlı anıda yazar, tarihî olaylara bir tarihçi gözüyle mi yoksa bir sanatçı gözüyle mi yaklaşmıştır? Yazarın bu şekilde bir tavır takınmasının gerekçeleri neler olabilir? Söyleyiniz.
5. *Nihayet Beklediğimiz Büyük Gün* adlı anının ana fikrini ve yardımcı fikirlerini yazınız.

### Ana Fikir

.....

### Yardımcı Fikirler

Türk vatanının düşmanlar tarafından işgal edilmesi

.....

.....

6. a) *Nihayet Beklediğimiz Büyük Gün* adlı anının dil ve anlatım özellikleri ile ilgili cümleleri işaretleyiniz.

Birbiri ardınca sıralanmış cümleler virgülle ayrılmıştır.	
Bağlaçlarla birbirine bağlanmış cümleler vardır.	
Anlatım açıklık ve duruluktan uzaktır.	
Anlatımda deyimlerden yararlanılmıştır.	
Olaylar, nesnel bir şekilde aktarılmıştır.	
Olaylar karşısında öznel bir tavır takınılmıştır.	
Coşkulu bir anlatım tarzı kullanılmıştır.	

- b) İşaretlediğiniz cümlelerden hareketle yazarın kullandığı dil ve anlatım hakkında çıkarımlarda bulununuz. Çıkarımlarınızın ortak sonuçlarını söyleyiniz.

7. *Nihayet Beklediğimiz Büyük Gün* adlı anıda yer alan şiir parçaları metnin anlatımına nasıl bir zenginlik katmıştır? Yazınız.

.....

.....

.....

.....

8. a) *Nihayet Beklediğimiz Büyük Gün* adlı anıda yer alan açık ve örtük iletileri yazınız.

Açık İletiler
.....
.....
.....
.....
.....

Örtük İletiler
.....
.....
.....
.....
.....

- b) Yazar, hangi tür iletiye daha çok yer vermiştir? Sizce bunun sebebi ne olabilir? Söyleyiniz.

9. *Forsa* adlı hikâye ile *Nihayet Beklediğimiz Büyük Gün* adlı anıyı verilen ölçütlere göre karşılaştırınız. Eserlerin benzerlik ve farklılıklarını yazınız.

Olay, Zaman, Mekân ve Karakterlerin Özellikleri	
<i>Forsa</i>	<i>Nihayet Beklediğimiz Büyük Gün</i>
.....	.....
.....	.....
.....	.....
.....	.....
.....	.....

Benzerlik
.....
.....
.....

Farklılık
.....
.....
.....



Yazarın Tutumu ve Metni Yazma Amacı	
<i>Forsa</i>	<i>Nihayet Beklediğimiz Büyük Gün</i>
.....	.....
.....	.....
Benzerlik	
.....	
.....	
Farklılık	
.....	
.....	
Gerçekliği Aktarma Şekli	
<i>Forsa</i>	<i>Nihayet Beklediğimiz Büyük Gün</i>
.....	.....
.....	.....
Benzerlik	
.....	
.....	
Farklılık	
.....	
.....	
Dil ve Anlatım Özellikleri	
<i>Forsa</i>	<i>Nihayet Beklediğimiz Büyük Gün</i>
.....	.....
.....	.....
Benzerlik	
.....	
.....	
Farklılık	
.....	
.....	

## Sanatçıyı Tanıyalım



## Halide Nusret Zorlutuna

(1901-1984)

İstanbul'da doğar. 1924'ten itibaren farklı şehirlerde edebiyat ve Türkçe öğretmenliği yapar. Anneler Birliği Derneği başta olmak üzere çeşitli sivil toplum kuruluşları ve yayın organlarına destek verir.

İlk eseri *Küller* adlı roman, bir kadın tarafından yazılması dolayısıyla çok ilgi görür. Sanatçı, bu romanında mektup ve anı türlerinden de yararlanır. *Bir Devrin Romanı* isimli kitabıysa anı türündedir. Sanatçının *Sisli Geceler* adlı eserinde roman tekniğinin olgunlaştığı görülür. İstanbul Türkçesinin güzel örnekleri sayılabilecek eserleri ve sağlam diliyle edebiyatımızın önemli isimlerindenidir. Romanlarıyla ve hece ölçü ile yazdığı şiirleri ile tanınır.

Eserlerinde vatan sevgisini her şeyin önünde tutan sanatçı, kadın kimliğini gizleme gereği duymadığı gibi bunu ön plana çıkarma kaygısı da gütmmez. Vatan sevgisi; Tuna'dan Kerkük'e, Kıbrıs'tan Kars'a kadar vatanın birçok yerini gören şairin şiirlerinin en önemli temalarından birini oluşturur.

## Eserlerinden Bazıları

- **Şiir:** *Gecedan Taşan Dertler, Yaşla Türküsü, Yurdumun Dört Bucağı...*
- **Roman:** *Küller, Aydınlık Kapı, Aşk ve Zafer...*
- **Anı:** *Bir Devrin Romanı*

## Benim Gözümde Halide Nusret Zorlutuna

Halide Nusret Zorlutuna'nın biyografisinden ve incelediğiniz *Nihayet Beklediğimiz Büyük Gün* adlı anıdan yaptığınız çıkarımlardan hareketle aşağıda verilen parçalardan hangisinin Halide Nusret Zorlutuna'ya ait olabileceğini gerekçesiyle yazınız.

## I. Metin

Bir gün "Mektep" dergisine bir mektup geldi. Bilmediğimiz bir imza: Mehmet Rauf. Kendisini tanımadığımız bu mektubun sahibi, bizim en yakın ruh dostumuzdu. Yazılarını okuyunca, kendisiyle uzun yıllardan bu yana dost imiş gibi bir yakınlık duydum. Mektubun içindekiler, Cenap Şahabettin'in şiirlerinden ötürü oluşan tartışmaları, uğradığımız saldırıları konu ediniyordu. Bunların sertliği, bu görmediğimiz dostumuzu coşturmuştu; bize sevgilerini iletiyordu.

## II. Metin

Çocuk yaşımızdan itibaren Trablus Harbi, 31 Mart Vakası, şurada burada ayaklanmalar, korkunç mezalimi ile Balkan Harbi; kıtlığı, açlığı birinci dünya savaşı; onun arkasından kapkara mütareke yılları ve güzel topraklarımızın yer yer, çeşitli düşman askerleri tarafından işgali ... Ah bizim neslin on on beş yıl içinde gördüğü kara günleri başka nesiller yüzyıllar boyu görmemiştir, çektiğimiz acıları yüzyıllar boyu çekmemişlerdir.

## Öğrenelim

İnsanların hatırladıkları, yaşamının bir döneminin ya da tüm hayatının sonradan çekilmiş fotoğrafı gibidir. Hatırlananların kaleme alındığı bu yazı türüne anı adı verilmektedir. Anı; yazarın kendi bakış açısıyla kaleme aldığı, tüm hayatına ya da hayatının bir bölümüne ait düşünceleri, deneyimleri ve yaşadığı olayları aktardığı yazı türüdür. Anıların çoğu geçmişte yaşanmış olayları paylaşmak amacıyla yazılır. Genellikle tanınmış kişiler kendi anılarını yayımlamaktadır.

Olayları sebep sonuç ilişkisi içerisinde vermek, anının odak noktasıdır. Anıların hikâyeye benzer bir yapısı vardır. Belirli bir plan dâhilinde ilerlemek, tasvirler yapmak, olayları daha önceden imâ etmek, geriye dönüşler yapmak, semboller ve kinayeler kullanmak anıların temel özellikleridir. Anılar, hikâye tarzı bir nitelik taşısa da anlatılan olaylar, gerçek yaşama aittir. Anılarda olaylar ve bu olayların etkileri, kişisel bakış açısıyla yeniden yapılandırılır.

### Ders İçi Çalışma

Verilen anıyı okuyup çalışmalarını yapınız.

#### AİLENİN KÖKÜ - İSTANBUL KOLU - EYÜP'TEKİ

#### EV - HESAP ETMEYE GELMEZ - KARANLIK DELİK

En uzak hatırladıklarımın, fakat ilk ikisine göre epeyce uzun bir aralık ile ayrılan, üçüncüsünü anlatacağım. Yalnız başlangıç olarak birazcık ailemin tarihini şöyle bir toplayayım:

Uşakîzade... Evet, ta Türklüğün göbeğinden, karışksız, bulanıksız halis Türk kanından, ta Uşak'tan geldik. O Uşak'tan ki ben ona uzaktan âşığım. Uzaktan diyorum ve bunu derken utancımın kızarıyor ve azabımdan kıvraniyorum. Dünyanın dört bucağını dolaşmaya fırsat bulan, merak ve araştırma isteklerini diyar diyar dolaştıran ben, daha kanımın kaynağına, ta şuracıkta Uşak'a kadar gitmeye vakit bulamadım. Bunu itiraf ederken bu itirafın yanına konacak bir özür bulamıyorum. (Bu yazıdan sonra o günahı düzelttim.)

Uşak'tan gelen bu ailenin her zaman Uşakîzade adını taşımamış olduğunu söylemeye lüzum yok. Asıl ailenin adı: Helvacıade. Uşak'ın vaktiyle en büyük ticaretlerinden birini meydana getiren helvacılığın en büyük ocağının sahibi olan Helvacıadeler yalnız bunu yeter bulmayarak başka işler arasında hele halıcılıkta da büyük bir yer tutarlardı. Uşak'ın en eski ve en zengin ailelerinden biri olan Helvacıadelerin zaman ile kâh yükselme kâh düşmeden meydana gelmiş değişme zincirini sırasıyla anlatmayarak yalnız kaydedeceğim ki bu ailenin kolu İzmir'e gelip de orada yalnız halıcılıkla uğraşmaya başlayınca Helvacıade unvanını taşımakla beraber halk arasında Uşaklılar, Uşaklıgil... diye söylene söylene sonunda Uşaklılar unvanından pek küçük bir ayrılıkla Uşakîzadeler unvanıyla anılmakta gecikmemişler. Fakat bir zaman, hatta o zamanın ben şahidi oldum, İzmir ve yakınlarının belki bütün Türkiye'nin en büyük halı ticarethanesi, bütün Avrupa sergilerinde en yüksek mükâfatı alan büyük babamın halı ticarethanesiydi. Başta Uşak olduğu halde Gördes'in, Kula'nın, Demirci'nin tezgâhları hemen tamamıyla bu ev için işlerdi ve evin resmî imzası Helvacıade idi. Hâlâ gözümün önündedir, Paris'in 1869 Umumî Sergisinde altın madalya için verilen şahadetnamede bu unvan garip bir imlâ ile Elvagi-zade diye yazılıydı.

Anadolu'nun birçok yerlerinde olduğu gibi İzmir'de de aile adları hemen hepsi denecek derecede ecdadın sanat ve ticaretinden alınmıştır. Salepçizadeler, İplikçizadeler, Limoncuzadeler ve başkaları daha doğru bir Türkçe ile Salepçi oğulları, İplikçilerinkiler, Limoncularingil diye söylenmeye başlayarak nihayet son şekillerini almışlardır.

Büyük babamın elinde ticarethane öyle büyük bir ehemmiyet almış ve işlerine öyle bir genişlik gelmiş ki buna daha geniş bir yer vermek için İstanbul'da bir şube açmaya lüzum görülmüş, ve bu şube sermayesiyle beraber babama, Hacı Halil Efendiye verilmiş.

İşte Uşak'tan İzmir'e sarkan Helvacızadelerin bir kolu da büyük babamın en büyük oğlu olan babamla İstanbul'a gelmiş oluyor ve ben, babamın üç çocuğundan en küçüğü, ailenin bu kolu İstanbul'a uzandıktan sonra İstanbul'da doğuyorum.

Eyüp'te Balcılar yokuşu'nda... Bir kere büyüklerimden biri beni oraya götürerek: "İşte doğduğun ev..." diye göstermişti. O zaman eski, kararmış yüzüyle, yıkılmaya hazırlanmış görünen bu ev hâlâ orada mıdır, hatta Eyüp'ün "Balcılar yokuşu" hâlâ o isimle duruyor mu? Bilmiyorum.

Burada ne kadar zaman kaldık, onu da bilmiyorum. Her halde pek az kalmış olacağız ki asıl evimizin yapılış zamanına kadar ailenin kiracı olarak oturduğu Sepetçiler'deki konakta geçen ilk yılları bile hatırlayamıyorum.

Doğumumun en gerçek tarihi olarak ailece 1284 yılı yazılmıştır. Şu halde demek oluyor ki bugün... yok, bu hesabı yapmamak daha doğru olur.

İzmir'den gelince babamı Eyüp'e sürükleyen sebebi onun iç temayüllerinde aramak gerektir. O, daha sonraları meydana çıktı, bir iş adamı olmaktan çok bir fikir ve duygu adamı idi. Zamanında tek öğrenme esası olan Arap ve Acem dilleriyle uğraştırılmış, daha çocuk iken babasının yanında hacca gitmiş. Farişi ile çok uğraşmasından Mesnevi ile, Hafız Şirazî ile fazla alışkanlık peyda etmiş, onların telkinleri kendisini tasavvufu uğraşmaya sürüklemiş idi. Babamın Eyüp'te eski bir ahababı vardı ki Mehmet Bey adında, ağır başlı, soylu, kibar, her suretle muhterem bir zat idi. İşte Eyüp'te oturmaya sebep olan bu olacak. Ben doğunca babamın pek derin duygularla sevdiği bu ahababının kucağına verilmişim, kulağıma o ezan okumuş ve parmağını dudaklarıma bastırarak bana "Mehmet Halit Ziyaeddin" adını vermiş.

(...)

Halit Ziya Uşaklıgil

*Kırk Yıl*

1. Okuduğunuz metinde yazar, yaşadıklarını günü gününe mi yoksa olayların üzerinden bir süre geçtikten sonra mı kaleme almıştır? Düşüncelerinizi söyleyiniz

2. a) Halit Ziya Uşaklıgil'in çocukluğuna ait bu anıyı yazmasının gerekçeleri ne olabilir? Söyleyiniz?

b) Çocukluğunuza ait bir anınızı yazınız.

.....

.....

.....

.....

.....

.....

.....

.....

.....

.....

.....

3. Yazarın anlattığı olaylar, gerçeğe mi kurmacaya mı dayanmaktadır? Düşüncelerinizi gerekçeleriyle söyleyiniz.
4. a) Aşağıdaki görselleri inceleyiniz. Okuduğunuz metinle ilgili olabilecek görselleri işaretleyiniz.



- b) Metin bu görsellerle desteklenmiş olsaydı metnin içerik ve anlatımında nasıl bir değişiklik olurdu? Düşüncelerinizi yazınız.

.....

.....

.....

.....

.....

.....

.....

.....

.....

.....

5. Halit Ziya Uşaklıgil gibi tanınmış şahsiyetlerin anılarını okumak insana neler kazandırır? Söyleyiniz.

### Fark Edelim

Siyaset, ilim, fen edebiyat, spor gibi alanlarda tanınan kişilerin hayatları merak uyandırır. Bu insanların hayatlarını kendi kalemlerinden çıkmış eserlerde görmek, onların hayatları hakkında en sağlam bilgilere sahip olmak çok değerlidir. Daha önemlisi bu yazılardan toplumun hususiyetleri, âdetleri, problemleri de öğrenilmiş olur. Fakat bu eserlerin edebî tür olarak kabul edilmesi onların sağlam, sürükleyici bir dille yazılmış olması ile mümkündür. Edebî değeri olan anıları okurken hayatını merak ettiğimiz insan hakkında bilgi edinmekle kalmaz; aynı zamanda o insanın bilgi, görgü ve düşünceleriyle de karşılaşırız. Bu, okura ayrı bir zevk verir. Sanatçıların anıları, aynı zamanda edebî hareketlerin gelişimi hakkında da kuvvetli birer belgedir.

Ders İçi Çalışma

Verilen metinleri okuyup istenen çalışmayı yapınız.

I. METİN

“Türk gibi kuvvetli” [Fort comme un Turc (Foh kommen Türk)] ifadesi, Fransız dilinde çok kullanılan bir cümledir. Bunun doğruluğunu son olimpiyat müsabakaları da bize kanıtlamıyor mu?

Güreşte olimpiyat şampiyonu oluşumuzu heyecan ve ulusal bir gururla okuyarak öğreniyoruz. (Ağustos 1948) Türk yiğitleri! Sağ olunuz, var olunuz! Bu olay vesilesiyle, Türk güreşçilerini tebrik ederken, Atatürk’e ait bazı hatıralarımı, Türk sporcularına anlatmak istiyorum.

Atatürk güreşi çok severdi. Kendisi de arkadaşlarıyla ve özellikle Nuri Conker’le güreşmeyi adet edinmişti. Fakat asıl heyecan ve zevk duyduğu şey, nöbet bekleyen erleri salona çağırarak, onlara güreş yaptırması idi. Bu güreşler bazen saatlerce sürer, Atatürk, ya hakemlik yapar veya teşvik edici sözlerle dikkat dolu gözlerini onlardan ayırmazdı. O, erlerden galip hatta mağlup olanlara, armağanlarını kendi eliyle verir ve onları kutlardı.

Bir gün Atatürk’le beraber güreş sahasına gitmiştik. Hakem mevkiinde olanlardan bir yaşlı zatı, Atatürk’e gösterdiler ve onun hakkında bazı şeyler söylediler. Bu sözler Atatürk’ün duygularının en derin noktasına tesir etmiş ve bu hal gözlerinden akan birkaç damla yaşla belirmişti. Sahada genç güreşçileri seyrederken, Atatürk özellikle ihtiyar eski güreşçi “Kurtdereli” pehlivandan gözlerini ayırmamıştı.

Çankaya’ya döndüğümüzde Kurtdereli’ye bir armağan gönderdi; armağanın yanı sıra göndermek üzere yazdığı mektup şudur:

*Kurtdereli Mehmet Pehlivan,*

*Seni cihanda büyük ün almış bir Türk pehlivan olarak tanıdım. Parlak muvaffakiyetlerinin sırrını şu sözlerle izah ettiğini de öğrendim: ‘Ben her güreşte arkamda Türk milletinin bulunduğunu ve milletin şerefini düşünürüm.’*

*Bu dediğini en az yaptıkların kadar beğendim. Onun için senin bu değerli sözünü, Türk sporcularına bir meslek düsturu olarak kaydediyorum. Bununla, senden ve sözlerinden ne kadar çok memnun olduğumu anlarsın.*

*12 Kasım 1931, Salı*

*Gazi M. Kemal*

Yine bir gün Yalova’da, Salih Bozok, Atatürk’e bir Türk gencinden bahsetti. Bu, bakır yırtan kuvvete sahip bir köylü idi. Köşkün ön bahçesinde otururken bu delikanlı Atatürk’ün önünde marifetini gösterdi. Aşçıdan bakır tepsi istenmişti, bu ikinci tecrübe olduğu için, aşçı daha kalın ve kenarı kıvrık bir tepsi göndermişti. Bu kalın kenar, Türk parmaklarının kuvveti karşısında, biraz zorlukla da olsa, ikiye bölünmüş ve tepsiyi yarıya kadar yırtmıştı. Atatürk buna hayran olmuştu. Aynı tepsiyi başkalarına verdi. Hazır bulunanlardan hiçbiri bu yırtmayı bir milim dahi ilerletemediler. (...) Atatürk, bu gence kuvvetinin ana tarafından mı, yoksa baba tarafından mı geldiğini sordu. Genç, “*Babam pehlivan değildi, fakat ananın kova kadar bir küp pekmezi, bir eliyle tutarak içtiğini bilirim*” demişti.

İşte bu Türk anasının oğlu, önümüzde bir su dolu kovayı parmaklarıyla kaldırarak sudan içmişti. Atatürk bu kuvvet harikasının, muntazam ve metodik bir surette yetiştirilmesi için, ilgililere emir vererek onu İstanbul’a göndermişti.

Atatürk güreşi şöyle nitelendirirdi: “Kuvvet ve zekâ oyunu.” Bu iki üstün özellik, insanda birleştiği zaman, ancak büyük işler görülebilirdi. Yine Atatürk’ün düşüncesine göre, insanlar akıl ve zekâlarıyla birçok şeyler keşfedebilirler, fakat bütün bunları insan kuvvetinin yardımı olmadan uygulama sahasına koyamazlar.

Türk ulusu tarihte daima kuvvet sembolü olarak ün salmıştır. Kurtdereli'nin dediği gibi böyle uluslararası müsabakalarda, bütün ulusu arkasında gören ve ulus kuvveti kafasında yer alan Türk yiğitleri, elbette başarılı olacaklardır. "Türk'ün sırtı yere gelmez" sözüne daima sadığız.

Türk pehlivanları! Ulusumuzu sevindiriniz. Sağ ve kuvvetli olun!

Afet İnan

*Atatürk Hakkında Hatıralar ve Belgeler*

## II. METİN

2 Mart Pazartesi

Neydi dünkü kar! Durmamacasına yağdı. Önce bir keyif veriyor, sonra iç sıkıyor. Kitap bile okuyamadım. Gözlerim hep pencereydi. "Şu bir dinse!" diye bakıyordum. Ama o sessiz sessiz dökülüyor, hiç dinmeyecekmiş gibi geliyor insana. Hani Yahya Kemal Bey: "Bin yıl sürecek zannedilen kar sesidir bu" diyor, sesi bir yana bırakın, doğru, bin yıl sürecek sanılan sessizlik bunaltıyor. Bugün de sokaklarda yürüyebilersen yürü! Korkunçtur Ankara'nın donu! Kaldırımlarda buz, demir kesilir sanki. Düşünce de bir yandan acısı, bir yandan ötekinin, berikinin gülmesi. Düşüvermek beklenmedik bir şeymiş de onun için güldürürmüş. İnanamıyorum buna. Gülenler kötülüklerinden gülüyorlar. Kendileri de bilmiyorlar belki yüreklerinin kötü olduğunu ama var içlerinde bir kötülük. Bir kimsenin, bir yanı acıdı diye gülüyorlar. Ben düşmedim, yavaş yavaş, dikkatli dikkatli yürüdüm. Öyle yürümek, canımızın pek kıymetli olduğunu düşünmek de insanı kendi gözünde gülünç ediyor.

10 Nisan Perşembe

Yeni bir kitabım çıktı: "Karalama Defteri". Bugün şöyle bir karıştırayım, birkaç yerini okuyayım dedim. Boğuluyordum. Boyuna yanlışlar var içinde. Bütün ki'ler ayrı yazılmış, seninki, benimki de. Okurlarımdan dilerim, o kitabı okurlarsa o yanlışları bana yüklemesinler.

Yalnız o kitabımda mı o biçim yanlışlar? Ötekilerde de bulunur. Ne yapayım? Bizde dizmenler de düzeltmenler de dikkat etmiyorlar. Bakın bütün kitaplara, gazetelere, hepsinde "artırmak" yerine, "arttırmak" diyorlar. Oysaki o iki söz arasındaki ayrımı bilmeyen, Türkçeyi bilmiyor demektir. Bir kişinin imlası az çok düşünüşünü de gösterir, biz yazılarımızda bunu gösteremiyoruz.

Nurullah Ataç

*Günce*

I. metin ve II. metnin taşıdıkları özellikleri işaretleyiniz.

Özellik	I. Metin	II. Metin
Yaşanan olay, günü gününe yazılmıştır.		
Yaşanan olay, üzerinden zaman geçtikten sonra yazılmıştır.		
Yaşanan olay, gerçeğe bağlı kalınarak aktarılmıştır.		
Olaylar birinci kişinin ağzından aktarılmıştır.		
Konuşma diline yakın, samimi bir dil kullanılmıştır.		
Yazar, anlatımına kendi duygu ve düşüncelerini de katmıştır.		
Yazar, olaylara ve durumlara karşı nesnel bir tavır takınmıştır.		
Yazar, olayın yaşandığı döneme ışık tutmuştur.		

### Fark Edelim

Yazarın yaşadıklarını ve izlenimlerini yazıya geçirmesi yönüyle anılar günlüklere benzer. Günlüklerde yaşananlar günü gününe yazılırken anılarda olaylar, üzerinden bir süre geçtikten sonra kaleme alınır.

Anıyla otobiyografiyi de birbirinden ayırmak gerekir. Her iki tür de kişinin özel hayatını, duygu ve düşüncelerini anlatır. Otobiyografide anlatılanlar, kişinin kendisi ile sınırlıdır. Anıda ise geçmişte yaşanmış olaylar anlatılırken olayın yaşandığı çevre, zaman ve kişiler hakkında da bilgiler verilir; olayların nedenleri bulunup bir sonuç çıkarılmaya çalışılır.

Batı edebiyatında anı türünün geçmişi MÖ 2. yüzyıla kadar gitmesine karşın bu tür 17. yüzyılda önem kazanmış ve yaygınlaşmıştır. Politikacıların ve sanatçıların yaptıklarını ya da yapmak istediklerini anılar aracılığıyla gelecek kuşaklara aktarmak istemeleri, bu türün yaygınlaşmasını sağlamıştır.

Türk edebiyatının ilk yazılı metinleri olan *Kök Türk Kitabeleri*, söylev türünün özellikleri yanında anı türünün özelliklerini de taşımaktadır. Babür Şah'ın 16. yüzyılda yazdığı *Bâbüname*, Türk edebiyatının anı türünde yazılmış ilk eseri olarak kabul edilmektedir. Divan edebiyatında vakayiname, sefaretname, seyahatname ve tezkirelerde yer yer tanınmış kişilerin hayatlarından, yaşanan olaylardan ve olayların yaşandığı çevreden bahsedildiği için bu tür eserlerde anı özelliği taşıyan bölümlere zaman zaman rastlanmaktadır. Tanzimat Dönemi'nden sonra Türk edebiyatında anı türü yaygınlaşmıştır.

### Ders İçi Çalışma

Verilen *Kabak Çekirdekçi* adlı hikâyeyi okuyup çalışmayı yapınız.

#### KABAK ÇEKİRDEKÇİ

Fazlı Paşa yokuşunda akşam olurdu. Tatlı bir meyil ile denize uzanan kırmızı damların üzeri kararır, koyulaşan denizin ta kenarındaki küçük minare gölgeler içinde garip bir tarzda uzanır, uzak görünen ufukların rengin bulutları siyah siyah gölgeleriyle şehrin üzerine doğru dağılarak gelirdi.

Fazlı Paşa akşamla siner, çekilirken garip, ince bir ses hâkim bir hüznün perdesiyle bu sükûneti yırtar gibi çınlattırdı:

— Kabak çekirdeği taze taze yenir..

Karanlık, sessiz evlerden çocuklar evvelâ sönük, sonra telâşlı, birbiri arkasından haykırdılar;

— Kabak çekirdekçi, Kabak çekirdekçi!

Bu dakikalar odamda arkam pencereye dönük, eski koltuğa gömülür oturdum. Gözlerimi kapar, dışardaki akşamı tekrar eden içimi seyredirdim. Esmer renkleri, sessizlik arkasındaki hayatıyla akşamın ruhunu o kadar iyi ve ezberden biliyordum. Bu ses de bir akşam sesi idi.

(...)

Bu ses bu sessiz sokakta her zaman bir hayat uyandırırdu. Seslenen, gülüşen çocuklarla aralık kapılardan lâkırdıya karışan kadınlar işitirdim, bilirdim ki Fazlı Paşa yokuşunda kadınlar ve çocuklar hep bu sesin arkasından koşuyorlar, belki eğleniyorlardı. Belki merhametsiz oluyorlar, fakat bir halde bu ses sahibini seviyorlar. Kimdir? Tecessüsüm uzun müddet beni yerimden kaldırmayacak kadar tembel kaldı.

Günler belki aylar geçti. İçimdeki akşam manzaraları ve hayatına bu ses de bir parça ilâve etti. Bir gün aynı yokuşta yaşayan küçük yeğenim bana dedi ki:



— Eski gazeteleri bana verir misiniz, teyze? Yeğenimi acîp bir tecessüsle süzdüm. Kitaplarıyla pek dost olmayan bu vahşi ruhlu küçük kızın eski gazete merakı bana bir muamma gibi göründü.

— Ne yapacaksın kızım?

Karşıda uzun minderde o da akşam gölgelerinin içinde bir kedi gibi toplanmış oturuyordu. Simsiyah gözlerinin ateşinden sualimden hoşlanmadığını anladım.

— İsmail Hakkı Beye vereceğim.

Kendisi için bir şey ister görünmekten ürken kibirli, müstakil bir ruhu vardı. Ve onun için hemen cevap vermişti.

— İsmail Hakkı Bey kim?

— Kabak çekirdekçi!

Gayriihtiyarî o bir adam mı? diyecektim. Fakat yeğenimin gözündeki endişe ve vicdan okuyan gazaplı intizar karşısında sustum. Demek o sesin bir vücudu vardı ve küçük yeğenimin hayatında mühim bir rolü olan bir insandı.

— O senin ahababın mı?

Başını gururla salladı. Anladım ki bu bir şahsiyet, küçük yeğenimin ruhuna ahabaplığı gurur veren bir sima. Fazlı Paşa yokuşu çocuklar dünyasındaki meşâhirden biri. Onu, ürkütmeden karanlıkta tatlı tatlı konuşmak zeminini hazırlıyordum.

— Gazeteleri ne yapacak? Kabak çekirdeği mi saracak?

Yanaklarından alev çıkararak başladı. Siyah gözleri eğlenip eğlenmediğimi anlamak için yüzüme batıp çıkıyordu. Ben tabîî bir tebessüm gölgesi bile bulundurmuyacak kadar ciddî olmuştum.

— Gazeteleri okumak için ister. O vaktiyle kâtipmiş, kadro harici olmuş, burada evi varmış, satmış, Karagümrük'e taşınmış. Kimseden bir şey istemez, ama gazeteye dayanamıyor. Hele mektebe giden küçük bir kızı var, o olmasa kendi gazetesini de alır. Bu kadar uzaklara da kabak çekirdeği satmağa gelmez. Hep sıkıntıyı onu mektebe göndermek için çekiyor.

Boğazında bir yumru ile durdu.

— Bir gün ona vermek için gündeliklerimden biriktirdim, sakladım.

— Aldı mı?

— Yüzüme bir tuhaf baktı. Galiba gözlerinde yaş vardı. “Kızım bu parayı niçin veriyorsun, kabak çekirdeği parasını verdin.” dedi. Sonra parayı avucuma tekrar koydu. “Sakın bir daha bir şey almadan kimseye para verme, vermek de almak da çok ayıptır.” dedi.

Yeğenim çok müteessirdi.

— Darıldı diye o kadar korktum ki... Ama ertesi akşam yine bizim kapının önünde durdu, benimle konuştu. Eski gazeteler varsa okuyacağını söyledi. Kapının önünde gazın altında gazeteyi okuyup gidiyor. Şimdi beni çok seviyor ve her akşam kızımı anlatıyor. Bu sene mektepte nakış...

Artık yeğenimi dinlemiyordum, içimde garip bir didiklenme olmuştu. O garip sesin sahibini görmek istiyordum.

Soğuk bir sonbahar ve sonraları boralı bir kış başladı. Akşamları gölgeler, karanlıklar, denizin uğultusu, Fazlı Paşa yokuşundan boğuk bir çığlık ile geçen büyük rüzgârlar saltanatı başlamıştı. Karanlık çökünce heyecanla kabak çekirdekçiyi bekliyordum. Onun hayatını o kadar biliyordum ki gündelik adamlar arasında cesaret ve uluviyyetin bir kahramanı olan bu basit insanın yüzünü görmek bana mutlak lâzımdı. Fakat bir gün, iki gün, hatta haftalar geçiyor, kabak çekirdekçi geçmiyordu. Küçük yeğenim de pek meraklı idi. İkimizin müşterek bir heyecan ve alâkamız vardı. Akşam Fazlı Paşa yokuşunun üzerinden geçerken

mektepe dönüşü bazen gelir, yine gölgeler içinde küçük bir kedi gibi bozulur, kabak çekirdekçiyi beklerdi. Bir akşam kesici, dondurucu bir kara yel fırtınası arasında zavallı bir sivrisinek inceliğiyle kabak çekirdekçisinin sesini duydum. Onu Müsteşar Beyin evinin önündeki parlak ziyada bir an görebildim.

Evvelâ belki altı olmayan kocaman düğmesiz iki potin içinde yürümeğe çabalayan değnek gibi iki çıplak ayak göründü; sonra etrafında parça parça pantolonu sarkmış iki bacak hareket etti. Çöp gibi boynunun içinde kaybolduğu eski geniş bir redingot bakiyyesi elektrik içinde belirdi, rüzgârla dağılan uzun vahşi bir kır sakal ortasında zavallı, ince, mavi, hasta bir sima rengini kaybetmiş bozulmuş bir fes alında öne doğru eğilerek arkasında götürdüğü ağız bağlı kabak çekirdeği çuvalını çekmeğe çalıştı.

Sesini ve kendini sürükledi geçti. Bu projektör içinde bir insan görmüş gibiydim. Dimağında iki acı uç battı kaldı. Hayatının sefaletini görmemek için öne bakan gözlerin kapaklarındaki acılık ve mes'ut efendileri hatırlatan karikatür hayali şeklindeki redingot. Saat sekizdi ve kıştı. Kabak çekirdeği satarak Fazlı Paşa'dan Karagümrük'e gidecekti.

Ertesi gün kar başladı. O günlerde bir akşam yeğenim soğuktan kızarmış gözleri ve burnuyla geldi. Ürkemesin diye lâmbayı yakmadım.

— İsmail Hakkı Bey geldi.

Uzun bir sükût sonra yine;

— Dün akşam bizim kapının önünde gazın altında oturdu, kendi kendine uzun uzun sayıkladı.

— Ne dedi? dedim.

— Bir liram olsa. Kabak çekirdeği alsam, üç yüz kuruş kazanır mıyım, kazanmaz mıyım?" diyordu. Galiba hasta, tuhaf tuhaf konuşuyor. Karların üstüne çökü çöküveriyor.

— Acaba üç yüz kuruşu ne yapacak?

— Kızını mektep takunya ile almıyormuş. Hoca "ayakkabı almazsan gelme" demiş.

— Ya!

— Bir de şimdi yavaşca kulağımıza kabak çekirdeğine para yerine ekmek vermemizi istiyor.

Yüzümü yeğenimden saklamak ihtiyacında idim. Yüzümü cama yapıştırdım. Müsteşar Beyin burada titreten parlak elektriğine baktım. Belki yeğenim de yüzüne bakmadığıma minnettardı.

Halide Edip Adıvar

*Dağa Çıkan Kurt*

1. Okuduğunuz *Kabak Çekirdekçi* adlı metnin anı ile benzer ve farklı yönleri nelerdir? Yazınız.

### Kabak Çekirdekçi Adlı Hikâyenin Anı ile Benzeyen Yönleri

---

---

---

---

---

---

---

---

## Kabak Çekirdekçi Adlı Hikâyenin Anı ile Farklı Yönleri

---



---



---



---

2. Roman, hikâye gibi edebî metinlerde anılardan yararlanılması bu metinlere ne gibi özellikler katmaktadır? Düşüncelerinizi yazınız.

---



---



---



---

## Fark Edelim

Anı türü eleştiriden biyografiye, romandan şiire pek çok türe kaynaklık etmiştir. Ömer Seyfettin *Kaşığı* ve *İlk Namaz* adlı hikâyelerini, Orhan Kemal *Sağ İç* adlı hikâyesini ve Peyami Safa *Dokuzuncu Hariciye Koşuşu* adlı romanını anı türünden yararlanarak kaleme almıştır.

## Çıkış Kartı

## Üç Yaz

*Nihayet Beklediğimiz Büyük Gün* adlı anıdan hareketle anı türü hakkında öğrendiğiniz veya önemli bulduğunuz üç bilgiyi yazınız.

1.

---

2.

---

3.

---

## İki Sor

*Nihayet Beklediğimiz Büyük Gün* adlı anıdan hareketle anı türü hakkındamerak ettiğiniz veya daha fazla bilgi almak istediğiniz konu ile ilgili iki soru yazınız.

1.

---

2.

---

## Bir Paylaş

*Nihayet Beklediğimiz Büyük Gün* adlı anıdan hareketle anı türü hakkındaki bir görüşünüzü paylaşınız.

1.

---

Ders İçi Çalışma

İstiklâl Marşı'nı okuyup verilen çalışmaları yapınız.



İSTİKLÂL MARŞI

-Kahraman Ordumuza-

Korkma, sönmez bu şafaklarda yüzen al sancak;  
Sönmeden yurdumun üstünde tüten en son ocak.  
O benim milletimin yıldızıdır, parlayacak;  
O benimdir, o benim milletimindir ancak.

Çatma, kurban olayım, çehreni ey nazlı hilâl!  
Kahraman ırkıma bir gül... Ne bu şiddet, bu celâl?  
Sana olmaz dökülen kanlarımız sonra helâl;  
Hakkıdır, Hakk'a tapan milletimin istiklâl.

Ben ezelden beridir hür yaşadım, hür yaşarım.  
Hangi çılgın bana zincir vuracakmış, şaşarım!  
Kükremiş sel gibiyim: Bendimi çiğner aşarım;  
Yırtarım dağları, enginlere sığmam taşarım.

Garb'ın âfâkını sarmışsa çelik zırhlı duvar;  
Benim îman dolu göğsüm gibi serhaddim var.  
Ulusun, korkma... Nasıl böyle bir imanı boğar,  
Medeniyet dediğin tek dişi kalmış canavar?

Arkadaş! Yurduma alçakları uğratma sakın;  
Siper et gövdeni, dursun bu hayâsızca akın.  
Doğacaktır sana va'dettiği günler Hakk'ın...  
Kim bilir belki yarın, belki yarından da yakın.

Bastığın yerleri toprak diyerek geçme, tanı!  
Düşün altındaki binlerce kefensiz yatanı.  
Sen şehit oğlusun, incitme, yazıktır, atanı;  
Verme, dünyaları alsan da, bu cennet vatanı.

Kim bu cennet vatanın uğruna olmaz ki fedâ?  
Şühedâ fişkırarak toprağı sıksan, şühedâ!  
Cânı, cânânı, bütün vârimı alsın da Hudâ,  
Etmesin tek vatanımdan beni dünyada cüdâ.

Ruhumun senden, İlâhi, şudur ancak emeli:  
Değmesin mabedimin göğsüne nâ-mahrem eli;  
Bu ezanlar -ki şehâdetleri dinin temeli-  
Ebedî, yurdumun üstünde benim inlemeli.

O zaman vecd ile bin secde eder -varsa- taşım;  
Her cerîhamdan, İlâhi, boşanıp kanlı yaşım,  
Fıskırır ruh-ı mücerret gibi yerden na'şım!  
O zaman yükselerek arşa değer belki başım.

Dalgalan sen de şafaklar gibi ey şanlı hilâl!  
Olsun artık dökülen kanlarımın hepsi helâl.  
Ebediyyen sana yok, ırkıma yok izmihlâl:  
Hakkıdır hür yaşamış bayrağımın hürriyyet;  
Hakkıdır Hakk'a tapan, milletimin istiklâl.

Mehmet Âkif Ersoy  
Safahat

1. a) Mustafa Kemal Atatürk'ün *İstiklâl Marşı* ile ilgili düşüncelerini aktardığı metni okuyunuz.

“Bu marş bizim inkılâbımızı anlatır, inkılâbımızın ruhunu anlatır. Bunu ne unutmak ne de unutturmak lâzımdır.

*İstiklâl Marşı*'nda, istiklâl davamızı anlatması bakımından büyük bir manası olan mısralar vardır. Benim en beğendiğim yeri de burasıdır:

‘Hakkıdır, hür yaşamış bayrağımın hürriyet;

Hakkıdır, hakka tapan milletimin istiklâl.’

Benim, bu millettten asla unutmamasını istediğim mısralar, işte bunlardır.

Hürriyet ve istiklâl aşkı bu milletin ruhudur. Tarihe bakın, bütün milletlerin bir esaret ve hürriyet-sizlik devri geçirdikleri bir hakikattir. Dünya tarihinde, fasılasız, hürriyet ve istiklâlini muhafaza ve müdafaa etmiş bir millet vardır: Türkler, *İstiklâl Marşı*'nın bu pasajını oluştururlar.

Asırlar boyunca söylenmeli ve bütün yâr ve ağyar anlamalıdır ki, Türk'ün Mete hikâyesinde olduğu gibi, her şeyi, hatta en mahrem hisleri bile tehlikeye girebilir; fakat, hürriyeti asla. Bu pasajı her vakit tekrar ettirmek, bunun için lâzımdır.

Bu demektir ki efendiler, Türk'ün hürriyetine dokunulamaz.”

- b) Bu metinden hareketle *İstiklâl Marşı*'nın sizi en çok etkileyen dizelerini yazınız. Bu dizeleri beğenme gerekçelerinizi söyleyiniz.

.....

.....

.....

.....

.....

2. a) Aşağıdaki metinde Mehmet Âkif Ersoy, *İstiklâl Marşı*'nı nasıl yazdığını anlatmaktadır. Verilen metni okuyunuz.

“Ankara...

Ya Rabbi ne heyecanlı, helecanlı günler geçirmiştik... hele Bursa'nın düştüğü gün...

Ya Sakarya günleri... Fakat bir gün bile ümidimizi kaybetmedik, asla ye'se düşmedik. Zaten başka türlü çalışabilir miydik? Ne topumuz vardı, ne tüfeğimiz... Fakat imanımız büyüktü.

Doğacaktır sana vaadettiği günler Hakk'ın

Kim bilir belki yarın, belki yarından da yakın.

Bu ümitle, imanla yazılır. O zamanı düşünün. İmanım olmasaydı yazabilir miydim? Zaten ben başka türlü düşünüp, başka türlü yazanlardan değilim. Bu elimden gelmez. İçimde ne varsa, bütün duygularım yazılarımdadır...

O günler ne samimi, ne heyecanlı günlerdi. O şiir, milletin o günkü heyecanının bir ifadesidir. Binbir fecayı karşısında bunalan ruhların ıstıraplar içinde halâs dakikalarını beklediği bir zamanda yazılan o marş, o günlerin kıymetli bir hâtırasıdır. O şiir bir daha yazılamaz... Onu kimse yazamaz... Onu ben de yazamam... Onu yazmak için o günleri yaşamak lâzım. O şiir artık benim değildir. O, milletin malıdır. Benim milletime karşı en kıymetli hediyem budur...

— Allah bir daha bu millete bir *İstiklâl Marşı* yazdırmasın!...”

- b) Bu metinden ve tarih bilgilerinizden hareketle *İstiklâl Marşı*'nın yazıldığı dönem hakkındaki çıkarımlarınızı yazınız.

.....

.....

.....

.....

.....

.....

.....

.....

.....

.....

3. Aşağıdaki paragrafları okuyunuz. Paragraflarda aktarılan düşünceleri *İstiklâl Marşı*'nda dile getiren dize veya dizeleri bularak paragrafların altına yazınız. Bu dizeleri seçme gerekçelerinizi söyleyiniz.

*İstiklâl Marşı*, Türk millî mücadelesinin destanıdır. Bu mücadele, millî mücadele; marş da millî marştır. Çünkü Anadolu'nun içinde ve dışında Türk'ten başka herkes onu boğmak, yok etmek, tarihten silmek için uğraşırken o, canını dişine takarak hayat hakkı kazanma mücadelesini vermiştir. Bu mücadelenin kahramanı Türk milletidir, onun için Millî Mücadele bir abidedir. Bu abidenin temeli Türk kahramanlığı, bedeli ise dökülen kanlar, düşmanın ezdiği kadın, yaşlı ve çocuk vücutları ile masum Türk kızlarının fevranıdır. O abidenin kitabesi ise *İstiklâl Marşı*'dır.

.....

.....

.....

.....

.....

.....

.....

.....

.....

.....

Onun mısralarında işgal sırasında yırtılan Türk bayraklarının figanı, düşman çizmeleriyle çiğnenen vatan topraklarının feryadı, Türk kadınının döktüğü yaşlar; öldürülen, yakılan, asılan, kesilen Türk evlâtlarının sızlayan yaralarının iniltisi vardır.

.....

.....

.....

.....

.....

.....

.....

.....

.....

.....

Onun mısralarında Türk ordusunun kahramanlığı, erine tarlada olduğu kadar cephede de yardımcı olan cefakâr Türk anasının umut dolu gayretleri vardır. Onun mısralarında bir milletin bütün dünyaya meydan okuyuşu vardır.

.....

.....

.....

.....

.....

.....

.....

.....

.....

.....

Onun mısralarında, hür yaşama hakkını elinde tutmaya azmetmiş Türk milletinin ebedî hürriyet ve istiklâl aşkı; hürriyetinin kendisine Allah tarafından verilmiş bir hak olduğunun inancı ve bunun mü-

cadelesi ile Türk milletinin engin vatan sevgisi; vatan toprağını kaniyla, canıyla yoğurma duygusunun kaynağı yüce Allah sevgisi vardır. Onun mısralarında, ebedî millet olma; sonsuza kadar devlet olarak yaşama inancı vardır.

*İstiklal Marşımız*, en kısa söyleyişle Millî Mücadele tarihimizin en veciz ifadesi, cennetle müjdelenen şehitlerimizin; anaların kuzusu, milletimizin göz bebeği isimsiz kahramanlarımız Mehmetçiklerimizin kitabesidir.

4. Aşağıya *İstiklal Marşı*'ndan bazı bölümler alınmıştır. Bu bölümlerde şair kimlere hitap etmektedir? Şairin hitap ettiği kişilerden istedikleri nelerdir? Yazınız.

Korkma, sönmez bu şafaklarda yüzen al sancak;  
Sönmeden yurdumun üstünde tüten en son ocak.  
O benim milletimin yıldızıdır, parlayacak;  
O benimdir, o benim milletimindir ancak.

Çatma, kurban olayım, çehreni ey nazlı hilâl!  
Kahraman ırkıma bir gül! Ne bu şiddet, bu celâl?  
Sana olmaz dökülen kanlarımız sonra helâl.  
Hakkıdır, Hakk'a tapan milletimin istiklâl.

Arkadaş, yurduma alçakları uğratma sakın;  
Siper et gövdeni, dursun bu hayâsızca akın.  
Doğacaktır sana va'dettiği günler Hakk'ın;  
Kim bilir, belki yarın, belki yarından da yakın.

Bastığın yerleri toprak diyerek geçme, tanı:  
Düşün altındaki binlerce kefensiz yatanı.  
Sen şehit oğlusun, incitme, yazıktır, atanı:  
Verme, dünyaları alsan da, bu cennet vatanı.

Ruhumun senden İlâhî, şudur ancak emeli:  
Değmesin mabedimin göğsüne nâmahrem eli.  
Bu ezanlar -ki şehadetleri dinin temeli  
Ebedî yurdumun üstünde benim inlemeli.

Dalgalan sen de şafaklar gibi ey şanlı hilâl!  
Olsun artık dökülen kanlarımın hepsi helâl.  
Ebediyyen sana yok, ırkıma yok izmihlâl;  
Hakkıdır, hür yaşamış, bayrağımın hürriyyet;  
Hakkıdır Hakk'a tapan milletimin istiklâl!

5. *İstiklâl Marşı*'nın temasını yazınız.



6. Aşağıda *İstiklâl Marşı*'nın içerik şeması verilmiştir. *İstiklâl Marşı*'nın içerik şemasındaki eksik bölümleri tamamlayınız.

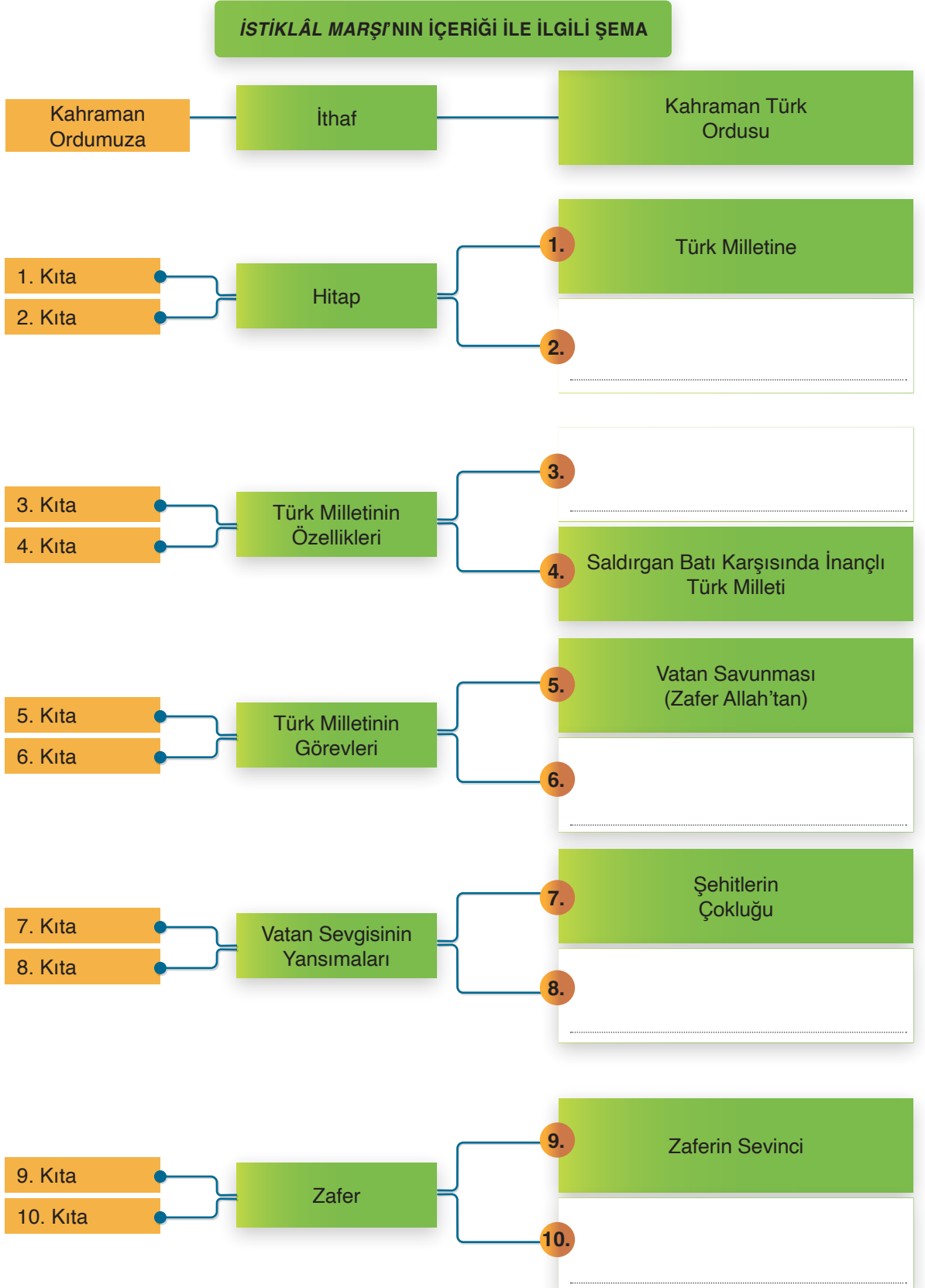

**Ders İçi Çalışma**

15 Temmuz Destanı adlı şiiri okuyunuz ve şiirle ilgili çalışmayı yapınız.

**15 TEMMUZ DESTANI**

Selâm Fetih burcunda dirilen yiğitlere  
Ölüm yine vîrândır ve ândır şimdi ölüm  
Selâm, kıyam vaktinde vurulan yiğitlere  
Şehâdet ufkunda kan revândır şimdi ölüm  
Selâm, eğilmeyip de kırılan yiğitlere  
Zâlimlere “Dur” diyen isyanımız bir bizim  
“Ya Allah” nidâsıyla devirdik tiranları  
Devlere mezar olan destânımız bir bizim  
Bir ihtilâl gecesi meydanlara yürüdük  
Gökyüzü alev alev yağınca üstümüzden  
Tekbirlerle çoğalıp sonsuz yâre yürüdük  
Yürüdük salâ vakti karadan ve denizden  
Karanlığa kalbine âşikâre yürüdük  
Bin bir çiçekten gelen dermânımız bir bizim  
Bir hilâl bestesidir ruhumuza dokunan  
Meş’alemiz, o kutlu fermânımız bir bizim  
Şehîdler diyârında parlayan nûrdur vatan  
Vardık mı üzerine, demirden dağ yıkılır  
Yüzünde ay ışığı yine mağrurdur vatan  
Târih tebessüm eder, bu vahşî çağ yıkılır  
Bayrağı kanımızla yıkanmış surdur vatan  
Derdimiz dîvânedir; ozanımız bir bizim  
Düşlerimiz parlıyor mehtâbında ülkemin  
Direnişe çağıran ezanımız bir bizim  
(...)

Nurullah GENÇ

**15 Temmuz Diriliş Şiirleri Güldestesi**

*İstiklâl Marşı* ve *15 Temmuz Destanı* adlı şiirleri vatan sevgisi, bağımsızlık ve özgürlük temaları bağlamında karşılaştırınız. Ulaştığınız sonuçları yazınız.

.....

.....

.....

.....

.....

.....

.....

## Ders Dışı Çalışma

Aşağıdaki metinleri okuyunuz ve istenen çalışmaları yapınız.

## I. METİN

## SAKARYA TÜRKÜSÜ

İnsan bu, su misali, kıvrım kıvrım akar ya;  
 Bir yanda akan benim, öbür yanda Sakarya.  
 Su iner yokuşlardan, hep basamak basamak;  
 Benimse alın yazım, yokuşlarda susamak.  
 Her şey akar, su, tarih, yıldız, insan ve fikir;  
 Oluklar çift; birinden nur akar, birinden kir.  
 Akışta demetlenmiş, büyük, küçük, kâinat;  
 Şu çıkan buluta bak, bu inen suya inat!  
 Fakat Sakarya başka, yokuş mu çıkıyor ne,  
 Kurşundan bir yük binmiş, köpükten gövdesine;

Necip Fazıl Kısakürek

*Çile*

## II. METİN

## TATLI DİLE DAİR

Mağaza vitrinlerdeki mankenleri bilirsiniz. Hepsi güler yüzlüdür, içlerinde pek de güzelleri vardır. Ama dilleri olmadıkları için soğukturlar. Onlar her ne kadar insan taklidi iseler de sahici insanları da güzel yapan, sıcak yapan dildir. Ama her dil değil. Dilin de tatlısı olmalı. Allah bir adama her şeyin tatlısını, yalnız dilin acısını verdi mi, ne yapsan kâr etmez. Öylesinin sevimli, cana yakın olmasına imkân yoktur. Çünkü o değil ağzın içinde her dönüşünde can yakar, kalp kırar, gönül devirir.

(...)

Ama tatlı değil öyle mi ya? Yılanı deliğinden çıkarır derler. Yılan pek insan dilinden anlamaz ama tatlı dilin neler yapmaya kadir olduğunu anlatmak için herhalde böyle demişler. Ne kadar öfkeli olursanız olun tatlı dil sizi yatıştırır. En yapmayacağınız işleri size tatlı dille, güler yüzle yaptırırverirler.

Şevket Rado

*Eşref Saat*

## III. METİN

## KABAK ÇEKİRDEKÇİ

Fazlı Paşa yokuşunda akşam olurdu. Tatlı bir meyil ile denize uzanan kırmızı damların üzeri kararır, koyulaşan denizin ta kenarındaki küçük minare gölgeler içinde garip bir tarzda uzanır, uzak görünen ufukların rengin bulutları siyah siyah gölgeleriyle şehrin üzerine doğru dağılarak gelirdi. Fazlı Paşa akşamla siner, çekilirken garip, ince bir ses hâkim bir hüznün perdesiyle bu sükûneti yırtar gibi çınlatırdı:

— Kabak çekirdeği taze taze yenir...

Karanlık, sessiz evlerden çocuklar evvelâ sönük, sonra telâşlı, birbiri arkasından haykırırlardı;  
— Kabak çekirdekçi, Kabak çekirdekçi!

Halide Edip Adivar  
*Dağa Çıkan Kurt*

1. Okuduğunuz metinlerden aşağıdaki özellikleri taşıyanları işaretleyiniz.

Özellikler	I	II	III
Kelimeler gerçek anlamlıdır.			
Kelimeler mecaz anlamlıdır.			
Olay anlatılmıştır.			
Bilgi vermek amaçlanmıştır.			
Hissettirir, sezdirir ve çağrıştırır.			
Metin parçası sahnelenmek amacıyla yazılmıştır.			
Duyguların anlatımında imge, sembol ve çağrışımlardan yararlanılmıştır.			
Gerçeklik olduğu gibi aktarılmıştır.			
Kurmaca metindir.			

2. Tablodaki işaretlemelerinizden hareketle 1 ve 2. temada yer alan, sizi en çok etkileyen öğretici metni ve sizi etkileme gerekçesini söyleyiniz.
3. Tablodaki işaretlemelerinizden hareketle 1 ve 2. temada yer alan, sizi en çok etkileyen edebî metni ve sizi etkileme gerekçesini söyleyiniz.

### Fark Edelim

Öğretici metinler, okuyucuya bilgi vermek amacıyla kaleme alınan metinlerdir. Öğretici metinlerde kelimelerin gerçek anlamında kullanılması metnin açık ve anlaşılır olmasını sağlar. İnsan ve doğa ile ilgili her konuda öğretici metin yazılabilir. Gezi yazısı, anı, deneme, makale, fıkra, eleştiri gibi düzyazı türleri öğretici metin örnekleridir.

Edebî metinler (sanat metinleri) kurmacadır ve bu özellik, edebî metni öğretici metinden ayıran özelliklerin başında gelir. Edebî metinler; hissettirir, sezdirir ve çağrıştırır. Edebî metinleri okuyanlar, bu metinlerden farklı anlamlar çıkarabilir. Bunun nedeni bu metinlerin imge, sembol ve çağrışım değeri bakımından zengin olmasıdır.

Edebî metinler, coşku ve heyecanı dile getiren edebî metinler ve olay çevresinde meydana gelen edebî metinler olmak üzere ikiye ayrılır. Olay çevresinde gelişen edebî metinler de anlatmaya bağlı ve göstermeye bağlı metinler olmak üzere ikiye ayrılır. Şiir, coşku ve heyecana bağlı metne; roman, hikâye, destan, masal gibi türler anlatmaya bağlı metne; tiyatro ise göstermeye bağlı metne örnektir.

# EDEBİYAT ATÖLYESİ: KONUŞMA

## Konuşma Öncesi

Yapılan bir araştırma sonucunda ulaşılan bilgilerin, bir topluluğa anlatılacak bir konunun, aktarılacak düşüncelerin, iletilecek bir mesajın görsel unsurlarla desteklenerek sözlü bir şekilde aktarılmasına sunu adı verilir. Önemli ve ilgi çekici bilgilerin dinleyici kitlesine göre seçilip düzenlenmesi sunumun başarısını artırır. Başarılı bir sunum yapabilmek için bazı kurallara dikkat etmek gerekir:

1. Sunum, dinleyici odaklı bir şekilde hazırlanmalıdır. Sizce bunun gerekçesi nedir? Yazınız.

---



---



---



---



---



---



---

2. Aşağıdakilerden hangileri sunum hazırlamada dikkat edilmesi gereken özelliklerdendir? İşaretleyiniz.

Sunum için gerekli olan bilgiler önceden toplanmalıdır.	<input type="checkbox"/>
Sunumun belirlenen konusu, izleyiciler için ilgi çekici hâle getirilmelidir.	<input type="checkbox"/>
Sunum yapılacak hedef kitlenin özellikleri dikkate alınmalıdır.	<input type="checkbox"/>
Sunumda anlatılanlar izleyicilerin bilgi birikimlerini arttırmalıdır.	<input type="checkbox"/>
Sunumda izleyicilerin dikkatini çekecek örnekler ve açıklamalara yer verilmelidir.	<input type="checkbox"/>
Sunumda izleyicilerin ilgisi canlı tutulmalıdır.	<input type="checkbox"/>
Sunum sırasında aktarılacak bilgiler bir kâğıttan okunmalıdır.	<input type="checkbox"/>
Sunumda aynı ses tonuyla konuşulmalıdır.	<input type="checkbox"/>
Sunumda dikkat çekici görseller kullanılmalıdır.	<input type="checkbox"/>
Sunum, anlamlı ve akılda kalıcı cümlelerle bitirilmelidir.	<input type="checkbox"/>
Sunumda ele alınan konu, yüzeysel olarak verilmelidir.	<input type="checkbox"/>
Sunum planlandıktan sonra konuşma provası yapılmalıdır.	<input type="checkbox"/>

## Konuşma Sırası

### PERFORMANS GÖREVİ

### KARAKTERİMİN YOLCULUĞU

#### Görev

Genel ağda gezinirken keyifle okuduğunuz bir hikâyenin sinemaya uyarlanacağını öğrendiniz. Yönetmen, eserini etkili kılmak için hikâyedeki karakteri okurun bakış açısıyla görmek istiyor. Siz de arkadaşlarınızla bu çalışmaya gönüllü oldunuz ve tanıtım etkinliğine kabul edildiniz. Şimdi okuduğunuz hikâyedeki karakteri tanıtan etkili bir sunum hazırlamanız gerekiyor. Unutmayın, yönetmen karakteri sizin yeniden kurgulamanızı istiyor. Sunumunuz için aşağıdaki aşamaları takip ediniz.

#### Aşamalar

1. Anlam Arayışı temasında okuduğunuz hikâyelerden birini seçiniz.
2. Seçtiğiniz hikâyede tanıtımını yapacağınız karaktere karar veriniz.
3. Karakterin özelliklerini (fiziksel, psikolojik vb.) hatırlayınız.
4. Karakteri yeniden kurgulamak için karakterle ortak yönleri bulunan bir kişi belirleyiniz.
5. Karakterle belirlediğiniz kişinin benzerlik ve farklılıklarını bir araya getiriniz.
6. Hikâyeden seçtiğiniz karakterin ve belirlediğiniz kişinin özelliklerinden yararlanarak kendi karakterinizi kurgulayınız.
7. Sizinle aynı karakteri seçen arkadaşlarınızla bir takım oluşturunuz.
8. Takım arkadaşlarınızla birlikte karakterinizi millî ve manevi değerlerle zenginleştiriniz.
9. Takım arkadaşlarınızla birlikte kurguladığınız karakteri tanıtan bir sunum hazırlayınız.
10. Hazırladığımız sunumu takım arkadaşlarınız ile birlikte sınıfta paylaşınız.
11. Seçtiğiniz ve kurguladığınız karakter özelliklerini, aynı karakteri seçip sunum yapan sınıf arkadaşlarınızın kurgusuyla karşılaştırınız.

#### Yönerge

- Edebiyat atölyesinde hazırladığınız sunumunuzu sınıfta yapınız.
- Sunumunuzu arkadaşlarınızla takım çalışması hâlinde yapınız.
- Konuşmanızı size verilen süre içinde gerçekleştiriniz.
- Sunumunuzun öğretmen, akran ve öz değerlendirme yoluyla değerlendirileceğini unutmayınız.
- Sonraki temalarda yapacağınız konuşmalara yol gösterici olması için konuşmanıza ilişkin geri bildirimleri değerlendirmeyi unutmayınız.

#### Değerlendirme

Konuşmanız, öğretmeniniz tarafından aşağıdaki öğretmen değerlendirme formuyla değerlendirilecektir. Konuşma sonrasında arkadaşlarınızın konuşmasını akran değerlendirme, kendi konuşmanızı da öz değerlendirme formuyla değerlendiriniz.

Öz Değerlendirme  
Formu



Akran Değerlendirme  
Formu



Öğretmen  
Değerlendirme  
Formu



DEĞERLENDİRME ÖLÇÜTLERİ	
Sözlü ürününüz aşağıdaki ölçütlere göre değerlendirilecektir. Bu değerlendirme ölçütlerini göz önünde bulundurarak ürününüzü oluşturunuz.	
Ölçütler	Açıklama
Planlama	Sunuma etkili bir giriş yapma, konuşmayı sürdürme ve etkili bir şekilde tamamlama
	Sunumu planlama ve bu plan doğrultusunda gerçekleştirme
Düşünsel süreçleri kontrol etme	Sunumu amaca uygun örneklerle destekleme
	Karakterinin fiziksel ve ruhsal özelliklerini tutarlı bir şekilde kurgulama
	Karakterini tekrara düşmeden kurgulama
Söz varlığı	Sunumda görüşlerini destekleyen bağlama uygun sözcükler kullanma
	Dilimize henüz yerleşmemiş yabancı kelimelerin yerine Türkçe kelimeleri kullanma
Akıcılık	İşitilebilir bir ses tonuyla konuşma
	Gereksiz ses tekrarlarına düşmeden sunumu akıcı bir şekilde gerçekleştirme
	Vurgu ve tonlamaya dikkat etme
Beden dili	Sunumda jest ve mimiklerini etkili kullanma, dinleyicilerle yeterli göz temasını kurma
İş birliği	Sunumda görüşlerini destekleyen bağlama uygun sözcükler kullanma
	Sunumda takım içindeki sorumluluğunu yerine getirme
Zaman yönetimi	Süreyi etkili bir şekilde kullanarak sunumu gerçekleştirme
İçerik kurgusu	Sunumda açık ve örtük iletilere yer verme
	Kurguladığı karakteri millî ve manevi değerlerle zenginleştirme
	Sunumda karşılaştırma, betimleme, benzetme gibi düşünceyi geliştirme yollarından yararlanma
	Sunum metninde dil bilgisi kurallarına uyma

## Haydi, başlayalım!

1. a) Aşağıdaki tabloda tanıtacağınız karakteri işaretleyiniz.

	<i>Forsa</i>		<i>Herkesin Dostu</i>		<i>Kabak Çekirdekçi</i>	
Hikâyelerin Karakterleri	Kara Memiş		Anton		İsmail Hakkı	
	Turgut		Anlatıcı		Küçük Çocuk	

b) Bu karakteri seçme gerekçenizi yazınız.

.....

.....

c) Seçtiğiniz karakterin özelliklerini yazınız.

### Fiziksel Özellikleri

.....

.....

### Ruhsal Özellikleri

.....

.....

### Sahip Olduğu Değerler

.....

.....

ç) Seçtiğiniz karakter, kendi yaşamınızdaki kişilerden ya da izlediğiniz sinema, tiyatro gibi eserlerdeki karakterlerden kime benzemektedir? Bu kişi ya da karakterin özelliklerini yazınız.

### Fiziksel Özellikleri

.....

.....

### Ruhsal Özellikleri

.....

.....

### Sahip Olduğu Değerler

.....

.....



- d) Hikâyeden belirlediğiniz karakterle bir eserden seçtiğiniz kişi arasındaki benzerlikleri ve farklılıkları yazınız.

**Benzerlikler**

---



---



---

**Farklılıklar**

---



---



---

- e) Seçtiğiniz karakteri yeniden kurgulayınız. Kurguladığınız karakterin özelliklerini yazınız.

**Fiziksel Özellikleri**

---



---



---

**Ruhsal Özellikleri**

---



---



---

**Sahip Olduğu Değerler**

---



---



---

- f) Benzetme, karşılaştırma, betimleme gibi düşünceyi geliştirme yollarını kullanarak kurguladığınız karakteri tanıtan bir konuşma metni yazınız. Metninizde açık ve örtük iletilere yer veriniz.

---



---



---



---



---



---



---



---



---



---



---



---



---



---



---



---



---

- g) Aynı karakteri seçen arkadaşlarınızla bir takım oluşturunuz. Seçtiğiniz karakterin kurguladığınız özelliklerini, takım arkadaşlarınızın odaklandığı özelliklerle karşılaştırınız. Sunumunuza ortak çalışmayla son şeklini veriniz.

2. Sunumunuz için hazırladığınız konuşma metninizden hareketle ön hazırlık yapınız. Konuşma provanızı yaparken aşağıdaki kurallara dikkat ediniz.

Sunum esnasında tekdüze anlatımdan kaçınılmalı, vurgu ve tonlamaya dikkat edilmelidir.

Sunum esnasında akıcı anlatım önemlidir. Bu nedenle konuşmacı uuu..., hmmm..., eee... gibi ifadelerden kaçınmalıdır. Sunum esnasında konuşmacı canlı ve enerjik olmalıdır.

Sunum iyi planlanmalı, zaman verimli kullanılmalıdır.

Konuşmacı ses tonunu etkin kullanmak için doğal konuşma tonunda ve hızında, yüksek sesle ancak bağırmadan ve tane tane konuşmalıdır.

3. Şimdi sıra geldi sunumunuzu hazırlamaya. Takım arkadaşlarınızla yapacağınız sunumla izleyicilerinizi ve yönetmeni yeniden kurguladığınız hikâye karakteri ile etkileyiniz. Bunun için karakteri tanıtan görseller çizebilir, canlandırmalar yapabilir, kişi kartları hazırlayabilirsiniz.

Haydi, görev paylaşımı yaparak sunumunuzu sınıfta takım arkadaşlarınızla birlikte yapınız.

## Konuşma Sonrası

1. Arkadaşlarınızın yaptığı konuşmalarla ilgili aşağıdaki soruları cevaplayınız.

- a) Sınıfınızda en çok seçilen karakter hangisidir? Sizce bu karakterin seçilme gerekçesi neler olabilir? Yazınız.

.....

.....

.....

- b) Her takımın sunumuyla ilgili beğendiğiniz noktaları gerekçeleriyle yazınız.

.....

.....

.....

2. a) Performans görevinin değerlendirme bölümünde yer alan karekoddaki öz değerlendirme formunun çıktısını alıp konuşmanızı değerlendiriniz.

- b) Takım arkadaşlarınızla birlikte diğer takımların sunumlarını performans görevinin değerlendirme bölümünde yer alan karekoddaki akran değerlendirme formunu doldurarak değerlendiriniz. Değerlendirme formlarını arkadaşlarınıza veriniz.

- c) Öğretmeninizin değerlendirme sonuçlarını inceleyiniz.



Öğretmeninizden ve arkadaşlarınızdan aldığınız dönütleri öz değerlendirmenizle karşılaştırınız. Gelen dönütler doğrultusunda geliştirilmesi gereken yönlerle ilişkin çalışmalar yapınız.

# DİNLEME/İZLEME: ŞİİR

## Konuya Başlarken

1. Edebiyat sanatının hemen hemen bütün milletlerin tarihindeki en temel, en eski, en yaygın, en estetik ve en asli türü şiidir. Şiir, ilk edebi söyleyişlerden bugüne insanoğlu için en sıcak, en etkili ve en lirik bir söz sanatı olagelmıştır. O kadar ki çoğu dönem ve toplumlarda edebiyat ile şiir özdeşleşmiş, edebiyat denince zihinlerde beliren ilk tür şiir olmuştur. Edebiyat bilimcileri ve şairler şiirin çok farklı tanımlarını yapmıştır:

“Şiir gerek içerik, öz gerekse söze dönüştürme, sunuluş açısından özgün, etkilemeye, duygulandırmaya yönelik; yaratı niteliği taşıyan bir söz sanatı ürünüdür.” **Doğan Aksan**

“Şiir, şuurun dil imbiğinden geçirilmiş hâlidir. Başka bir söyleyişle şiir, his hayal ve fikir unsurlarını buralar kaygısı vardı en uygun tarzda ve ahenkli bir dille sunma sanatıdır. Şiir, estetik bir tefekkürdür.” **Sadık Kemal Tural**

“Şiir kalpten geçen bir hadisenin lisan hâlinde tecelli edişi, hissin birdenbire lisan oluşu ve lisan hâlinde kalışıdır.” **Yahya Kemal Beyatlı**

“Şiir, bir hikâye değil, sessiz bir şarkıdır.” **Ahmet Hâşim**

“Şiir, Allah’ı sır ve güzellik yolunda arama işidir.” **Necip Fazıl Kısakürek**

“Şiir, bütün hususiyeti edasında olan bir söz sanatıdır.” **Orhan Veli Kanık**

“Şiir, insanın kendi ana dili çalgısında söylenen bir türküdür.” **Cahit Külebi**

“Şiir, sırrın dilidir.” **Peyami Safa**

“Yazdığımız şiir, evrenseldir. Eğer iyi şiir yazıyorsak... Çünkü konumumuz, evrenseldir. Şiiri bu yüzden dile ve deyişe çok yaslamamak gerek. Onu sanat eseri yapan öge başka türlü yazılmama özelliği olmalı.” **İsmet Özel**

Okuduğunuz şiir tanımlarından hangisini beğendiniz? Düşüncelerinizi gerekçeleriyle söyleyiniz.

2. Siz de kendinize ait bir şiir tanımı yapıp yazınız.

---



---



---



---



---



---



---

3. Şiir okumayı mı yoksa fon müziği eşliğinde okunan bir şiiri dinlemeyi mi tercih edersiniz? Düşüncenizi gerekçeleriyle söyleyiniz.

Dinleme/izleme  
kontrol listesi



## Dinleme/İzleme Öncesi

1. Yandaki karekoda yer alan dinleme/izleme kontrol listesinin çıktısını alınız ve kontrol listesini inceleyiniz. Kontrol listesinde tamamladığınız aşamaları işaretleyiniz. Gerekli rehberliği öğretmeninizden alınız.
2. a) Dinleyeceğiniz/izleyeceğiniz şiirin başlığından hareketle içeriği hakkındaki tahminlerinizi yazınız.

Şiirin İçeriği Hakkındaki Tahminim	Şiirin İçeriği
.....	.....
.....	.....
.....	.....
.....	.....
.....	.....

- b) Dinleme/izleme sonrasında şiirin içeriği hakkındaki bölümü doldurunuz. Tahminlerinizin şiirin içeriğiyle örtüşen yönlerini söyleyiniz.

## Dinleme/İzleme Sırası

Mihriban şiiri



- Yandaki karekodu okutarak Abdurrahim Karakoç'un *Mihriban* adlı şiirini dinleyiniz. Dinleme/izleme sırasında metinde verilen boşlukları doldurunuz.

Sarı saçlarına deli gönlümü,  
Bağlamışlar, çözülmüyor Mihriban.  
Ayrılıktan zor belleme ölümü,  
Görmeyince ..... Mihriban.  
Yâr, deyince kalem elden düşüyor;  
Gözlerim görmüyor, aklım .....  
Lâmbamda titreyen alev üşüyor...  
Aşk, kâğıda yazılmıyor Mihriban.  
Önce ....., sonra ..... ve sonra hile...  
Sevilen seveni düşürür dile.  
Seneler, ..... değişse bile,  
Eski töre bozulmuyor Mihriban.  
Tabiplerde ilaç ..... yarama;  
Aşk deyince ötesini arama  
Her nesnenin bir ..... var ama,  
Aşka hudut çizilmiyor Mihriban.

Boşa bağlanmamış bülbül, gülüne;  
 Kar koysan ..... olur aşkın külüne...  
 Saştım kara bahtın .....;  
 Taşa çalsam ezilmiyor Mihriban.  
 Tarife sığmıyor aşkın .....;  
 Ancak çeken bilir bu derdi, gamı.  
 Bir ..... baştan sona tamamı...  
 Çözemedim, çözülmüyor Mihriban.

## Dinleme/İzleme Sonrası

### Söz Varlığımız

Aşağıda *Mihriban* adlı şiirde geçen bazı kelimeler verilmiştir. Bu kelimelerin anlamlarını şiirde bulunduğu bağlamdan hareketle tahmin ediniz. Tahminlerinizi *TDK Güncel Türkçe Sözlük*'ten kontrol ediniz.

Kelime	Kelimenin Geçtiği Dize	Kelimenin Anlamıyla İlgili Tahminim
baht	Saştım kara bahtın tahammülüne;	
tahammül	Taşa çalsam ezilmiyor Mihriban.	
gam	Tarife sığmıyor aşkın anlamı; Ancak çeken bilir bu derdi, gamı.	
hudut	Aşka hudut çizilmiyor Mihriban.	
kördüğüm	Bir kördüğüm baştan sona tamamı... Çözemedim, çözülmüyor Mihriban.	
köz	Kar koysan köz olur aşkın külüne...	
Mihriban	Sarı saçlarına deli gönlümü,	
gönül	Bağlamışlar, çözülmüyor Mihriban.	
tabip	Tabiplerde ilâç yoktur yarama	

## Metnimizi Anlayalım

- Seslendiricinin ses tonundan, vurgularından, ifade biçiminden vb. yola çıkarak şiirin yazılma amacını belirleyip yazınız.

.....

.....

.....

.....

2. Şiirde aşk hakkında dikkatinizi çeken ve en çok beğendiğiniz ifadeleri yazınız.

.....

.....

.....

.....

.....

3. Şair, şiirini okurken ritim ve ahengi sağlayan unsurlardan hangileri dikkatinizi çekti? Yazınız.

.....

.....

.....

.....

.....

Mihriban türküsü



4. Yandaki karekodda bulunan *Mihriban* adlı şiirin bestelenmiş şeklini dinleyiniz. Bu mzik parçasını dinlerken sizde oluşan çağrışımları yazınız.

.....

.....

.....

.....

.....

5. *Mihriban* adlı şiir mi yoksa bu şiirin bestelenmiş şekli mi sizi daha çok etkiledi? Dşncelerinizi gerekçeleriyle syleyiniz.

6. a) *Mihriban* adlı şiirde şair, “Sarı saçlarına deli gnlm, / Bađlamışlar, çzlmyor Mihriban.” dizelerinde aşkın hangi özelliklerini vurgulamaktadır? Syleyiniz.

b) Siz olsaydınız bu iki dizeyi nasıl tamamlardınız? Yazınız.

.....

.....

7. Dinlediğiniz/izlediğiniz *Mihriban* adlı şiirin “Yâr, deyince kalem elden dşyor; / Gzlerim grmyor, aklım şaşıyor. / Lâmbamda titreyen alev şyor... / Aşk, kâđıda yazılmıyor Mihriban.” dizelerinde şaire gre lambada titreyen alev niçin şmektedir? Dşncelerinizi gerekçeleriyle yazınız.

.....

.....

.....

8. Sizce şair *Mihriban* adlı şiirin son dördlüğünde aşkı niçin bir kördüğümüne benzetmiştir? Yazınız.

.....

.....

.....

.....

9. Şiirdeki ifadelerden hareketle şairin ruh hâline dair çıkarımlarda bulununuz. Arkadaşlarınızla çıkarımlarınızın ortak noktalarını belirleyip yazınız.

.....

.....

.....

10. Dinlediğiniz/izlediğiniz *Mihriban* adlı şiirin temasını yazınız.

.....

11. Sizce bu tema şiir dışında hikâye, roman, tiyatro gibi türlerden hangisiyle daha etkili işlenebilir? Düşüncelerinizi gerekçeleriyle yazınız.

.....

.....

.....

.....

12. *Mihriban* adlı şiirde dize sonlarındaki ses benzerlikleri şiirin ahengine nasıl bir katkı sağlamıştır? Söyleyiniz.

13. Şiirde dizelerdeki hece sayıları birbirine eşittir. Bu eşitliğin gerekçesi ne olabilir? Söyleyiniz.

14. Şiirde dizelerin dörderli şekilde kümelenmesi şiirin temasına nasıl bir katkı sağlamıştır? Söyleyiniz.

15. a) Şiirde şair, aşka karşı nasıl bir tutum içersindedir? Söyleyiniz.

- b) Şairin bu tutumuna katılıyor musunuz? Düşüncelerinizi gerekçeleriyle yazınız.

.....

.....

.....

## Sanatçıyı Tanıyalım

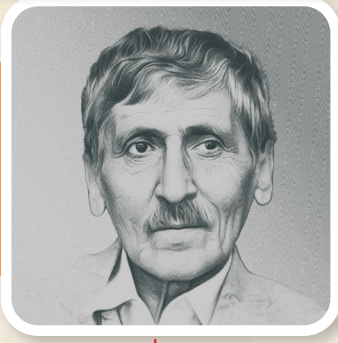

## Abdurrahim Karakoç

(1932-2012)

Kahramanmaraş'ın Elbistan ilçesinde doğar. Şiir zevkini halk şairleri olan dedesinden ve babasından alır. Küçük yaşlardan itibaren şiir yazmaya başlar. İlk şiiri, 1950'li yıllarda Elbistan'da çıkan Engizek adlı bir dergide yayımlanır. Çeşitli gazetelerde ülke meselelerine dair görüşlerini köşe yazılarıyla dile getirir.

1960-1963 yılları arasında yazdığı şiirlerden oluşan *Hasan'a Mektuplar* adlı ilk eserinde mektup tarzı şiiri dener. 1960 sonrası Türkiye'de yaşanan değişimin karikatürize edilmiş hikâyelerini bu eserde görmek mümkündür. Şair, *Suları İslatamadım* adlı kitabındaki şiirlerinde geçmişe özlem, gelecek kaygısı, din ve bozulan toplum konularına yer verir.

Şiirlerinde lirizm ve samimiyet ön plandadır. Toplumun genel sorunları üzerine eğilir. Şiirlerinde hiciv ve eleştiriyi sade ve anlaşılır bir dille yapar. Hecedeki ustalığı, onun günümüzde âşık tarzı şiirin önde gelen temsilcileri arasında anılmasını sağlar. Çağdaş İslami duyarlılığını, halk şiiri formunda derinlemesine işleyerek kendisinden sonraki halk şairlerine öncülük eder.

## Eserlerinden Bazıları

- **Şiir:** *Hasan'a Mektuplar, Vur Emri, Dosta Doğru, Akıl Karaya Vurdu...*
- **Deneme:** *Düşünce Yazıları, Çobandan Mektuplar.*

## Benim Gözümde Abdurrahim Karakoç

Abdurrahim Karakoç'un biyografisinden ve incelediğiniz *Mihriban* adlı şiirden yaptığınız çıkarımlardan hareketle aşağıda verilen dörtlüklerden hangisinin Abdurrahim Karakoç'a ait olabileceğini gerekçesiyle yazınız.

## I. Metin

Biraz azim, biraz gayret derim ha  
Delinir karanlık, sabret derim ha  
Şanlı mazi döner elbet derim ha  
Oy güzel vatanım, oy Anadolu.

## II. Metin

Murâdım, nasihat bunda söylemek.  
Size lâıyk olan, onu dinlemek.  
Sev seni seveni, za'y etme emek.  
Sevenin sözünden geçici olma.



## Öğrenelim

Şiirin ana unsurlarından biri, içeriktir. Şiirin içeriğini bütün edebî eserlerde olduğu gibi sanatçı belirler. Şair, şiirin unsurlarını kullanmada ne kadar usta olursa olsun içeriği yüreğinde ve benliğinde duymadan şiir yazamaz. İnsanın his dünyası şiirin içeriği açısından çok önemlidir. Şairin şiirine yansıttığı tüm duygu ve düşünceleri bütün ruhuyla derinden hissetmesi son derece önemlidir. Şairin hisleri, heyecanları, coşkuları, hüznüleri, düşünceleri şiirin mısralarında sanata dönüşür.

### Ders İçi Çalışma

Aşağıdaki farklı şiirlerden alınmış bölümleri okuyunuz ve şiirlerin içeriği ile ilgili çıkarımlarınızı yazınız.

Bir kerre sevdaya tutulmayagör  
Ateşlere yandığının resmidir.  
Aşık dediğin Mecnun misâli kör  
Ne bilsin âlemde ne mevsimidir.

Cahit Sıtkı Tarancı  
*Karasevda*

Dinle sana bir nasihat edeyim  
Hatırdan gönülden geçici olma  
Yiğidin başına bir iş gelince  
Anı yâd ellere açıcı olma

Karacaoğlan  
*Koşma*

O kadar dolu ki toprağın şanla  
Bir değil, sanki bin vatan gibisin.  
Yüce dağlarına çöken dumanla  
Göklerde yazılı destan gibisin.

Halit Fahri Ozansoy  
*Vatan Destanı*

Bir vakte erdi ki bizim günümüz  
Yiğit belli değil, mert belli değil,  
Herkes yarasına derman arıyor  
Devâ belli değil, dert belli değil.

Ruhsati  
*Koşma*

Daha deniz görmemiş bir çoban çocuğuyum.  
Bu dağların en eski âşinasıdır soyum,  
Bekçileri gibiyiz ebenced buraların.  
Bu تنها derelerin, bu vahşi kayaların  
Görmediği gün yoktur sürü peşinde bizi,  
Her gün aynı pınardan doldurur destimizi  
Kırlara açılırız çingiraklarımızla.

Kemalettin Kamu  
*Bingöl Çobanları*

### Fark Edelim

Şiirler içerik özelliklerine göre lirik, epik, satirik, didaktik ve pastoral olmak üzere beş gruba ayrılır.

**Lirik Şiir:** Duygu, düşünce ve hayallerin coşkulu bir dille anlatıldığı duygusal şiir türüdür. Şairler, bu şiir türünde mecaz ve yan anlamlı kelimeleri kullanarak coşkunluğu sağlar ve kelimelerin ahenkli olmasına özen gösterir. İnsanı ilgilendiren bütün içerik özellikleri, lirik şiirlere konu olabilmektedir. Lirik şiirlerde ele alınan içerik özellikleri, okuru derinden etkileyecek bir şekilde dile getirilir.

**Pastoral Şiir:** Doğa güzelliklerini; orman, yayla, dağ, köy ve çoban hayatını ve bunlara karşı duyulan özlemi anlatan şiir türüdür. Pastoral sözcüğü “çobanlara ilişkin” anlamını taşır.

**Didaktik Şiir:** Belirli bir konuda okuyucuya öğüt ve bilgi vermek için yazılan öğretici özellikleri bulunan şiirlerdir. Didaktik şiirlerde bir düşünce veya belli ilkeler okuyucuya benimsetilmeye çalışılır.

**Epik Şiir:** Konusu savaş, kahramanlık, yiğitlik ve yurt sevgisi olan şiirlere verilen addır. Bu şiir türünde bir milletin başından geçen ve milleti derinden etkileyen tarihî olaylar, milletin tarihinde kahramanlık gösteren kişiler anlatılır. Epik şiirlerin içeriğinde olay olmasına karşın bu olaylar coşkulu bir şekilde anlatılır.

**Satirik Şiir:** Kişilerin ve toplumların eksik ve aksayan yönlerini iğneleyici bir üslupla dile getiren şiir türüdür. Bu tür şiirlerde bir eleştiri söz konusudur. Eleştiri içerikli şiirler divan edebiyatında hiciv, halk edebiyatında ise taşlama olarak adlandırılır.

Etkileşimli içerik: Şiir türleri

Şiir türleri



### Çıkış Kartı

#### Üç Yaz

*Mihriban* adlı şiirden hareketle şiir hakkında öğrendiğiniz veya önemli bulduğunuz üç bilgiyi yazınız.

1.

2.

3.

#### İki Sor

*Mihriban* adlı şiirden hareketle şiir hakkında merak ettiğiniz veya daha fazla bilgi almak istediğiniz konuyla ilgili iki soru yazınız.

1.

2.

#### Bir Paylaş

*Mihriban* adlı şiirden hareketle şiir hakkındaki bir görüşünüzü paylaşınız.

1.

## EDEBİYAT ATÖLYESİ: YAZMA

İnsan, doğası gereği yeteneklerini sergilemek ister. Bu istek, kişilerin ilgi alanlarına ve becerilerine göre farklı şekillerde ortaya çıkabilir. Örneğin kimi insanlar kas gücü ve el becerilerini birleştirerek zanaat ürünleri ortaya koyabilir. Kimileri ise zihninde ürettiği duygu ve düşünceleri bazı analizler sonucu bütünleştirerek somut bir eser hâline getirebilir. Resim, müzik, heykel, mimari, güzel konuşma ve yazma insan zihninin ürettiklerinden bazılarıdır. İnsan zihninin üretimlerinden güzel konuşma ve yazmanın, insanda estetik bir haz uyandırmanın yanında başka insanlarla iletişim kurmaya yardımcı olma gibi pratik bir yararı da vardır.

### Yazma Öncesi

a) Siz hangi sanat dallarına ilgi duyuyorsunuz? Yazınız.

---

---

---

---

---

---

---

---

---

---

b) Sizce neden bazı müzik eserleri sözlerini şiirlerden, filmler senaryolarını hikâye ya da romanlardan alır? Görüşlerinizi yazınız.

---

---

---

---

---

---

---

---

---

---

c) Siz sanatın bir dalında üretim yapacak olsanız hangi yazılı eserlerden yararlanırsınız? Yazınız.

---

---

---

---

---

---

---

---

---

---

## Yazma Sırası

### PERFORMANS GÖREVİ

### GENÇ ŞAİRLERDEN MISRALAR

#### Görev

Aşk temalı şiirlerin yayını yapan bir radyo programı “Genç Şairleri Bekliyoruz” başlıklı bir duyuru yayınladı. Siz de bir arkadaşınızla birlikte bu programa bir şiir yazarak katılmaya karar verdiniz. Arkadaşınızla birlikte radyo dinleyicilerini duygulandırmak ve onları derinden etkilemek istiyorsunuz. Bu doğrultuda şiirinizi yazarken Anlam Arayışı temasında dinlediğiniz şiirden yararlanmaya karar verdiniz. Şimdi aşağıdaki aşamaları takip ederek yazılı ürününüzü oluşturunuz.

#### Aşamalar

1. Öğretmeninizin rehberliğinde ikişer kişilik takımlar oluşturunuz.
2. Anlam Arayışı temasında dinlediğiniz şiiri ve bu şiirde öne çıkan duygu ve düşünceleri hatırlayınız.
3. Anlam Arayışı temasında dinlediğiniz şiirin temasıyla ilişkisini öne çıkaran bir duygu belirleyiniz. Şiiriniz için bir plan hazırlayınız.
4. Şiirinizi oluştururken imge, çağrışım, açık ve örtük iletiler ve ahenk unsurlarından yararlanınız.
5. Yazınızı sınıfta paylaşınız.
6. Size gelen dönütlere göre yazınıza son şeklini verip kişisel ağ günlüğünüzde paylaşınız.

#### Yönerge

- Edebiyat atölyesindeki yazma çalışmanızı sınıfta yapınız.
- Yazılı ürününüzü takım çalışması hâlinde yapınız.
- Yazılı ürününüzü size verilen süre içinde tamamlayarak sınıf arkadaşlarınızla paylaşınız.
- Yazılı ürününüzün öğretmen, akran ve öz değerlendirme yoluyla değerlendirileceğini unutmayınız.
- Yazılı ürününüze yönelik tüm dönütlere dikkate alarak yazılı ürününüzü düzenleyiniz.
- Son şeklini verdiğiniz yazılı ürününüzü ağ günlüğünüzde paylaşmayı unutmayınız.

#### Değerlendirme

Şiiriniz, öğretmeniniz tarafından aşağıdaki öğretmen değerlendirme formuyla değerlendirilecektir. Yazma sonrasında arkadaşlarınızın yazılı ürününü akran değerlendirme, kendi ürününüzü de öz değerlendirme formuyla değerlendiriniz.

Öz Değerlendirme  
Formu



Akran Değerlendirme  
Formu



Öğretmen  
Değerlendirme  
Formu



## DEĞERLENDİRME ÖLÇÜTLERİ

Yazılı ürününüz aşağıdaki ölçütlere göre değerlendirilecektir. Bu değerlendirme ölçütlerini göz önünde bulundurarak ürününüzü oluşturunuz.

Ölçütler	Açıklama
<b>Planlama</b>	Yazılı ürünü bir plan doğrultusunda oluşturma
<b>Temaya Uygunluk</b>	Yazılı üründe dinlediği şiirin temasına uygun duyguları yansıtma
<b>İmge ve Çağrışım Kullanımı</b>	Yazılı ürünün anlamını zenginleştiren imgelerden yararlanma
	Kelimeleri okurda çağrışım uyandıracak şekilde kullanma
<b>Açık ve Örtük İletiler</b>	Temaya uygun açık ve örtük iletilerle ana duyguyu yansıtma
<b>Söz Varlığı</b>	Bağlama uygun sözcüklerle yazılı ürünü zenginleştirme
	Dilimize henüz yerleşmemiş yabancı sözcüklerin yerine bu sözcüklerin Türkçe karşılıklarını kullanma
<b>Ritim ve Ahenk</b>	Yazılı üründe ses tekrarları ve ses benzerlikleriyle ahenk oluşturma
	Dizelerdeki hecelerin eşitliğiyle ritim ve ahenk oluşturma
<b>Akıcılık</b>	Bölümler arası geçişleri başarıyla yaparak yazılı ürünün kolay okunmasını sağlama
<b>Şiirin Sunumu</b>	Yazılı ürünü vurgu ve tonlamaya dikkat ederek sunma
	Yazılı ürünü sunarken kelimeleri doğru telaffuz etme
	Yazılı ürünü sunarken beden dilini doğru ve etkili kullanma

## Haydi, başlayalım!

1. Öğretmeninizin rehberliğinde ikişer kişilik takımlar oluşturunuz.
2. Daha önce dinlediğiniz *Mihriban* adlı şiirin temasını yazınız.

---

---

---

3. Arkadaşınızla birlikte yazacağınız şiirde öne çıkarmayı düşündüğünüz duyguları yazınız. Bu duyguların *Mihriban* şiirinin temasına uygun olmasına dikkat ediniz. Neden bu duyguları seçtiğinizi açıklayınız.

### Seçilen duygular

---

---

---

### Duyguların seçilme nedenleri

---

---

---

4. Belirlediğiniz duygulardan hareketle şiir yazmak için takım arkadaşınızla şiir yazma planı oluşturunuz.

---

---

---

## Yazma Sonrası

1. Performans görevinin değerlendirme bölümünde yer alan karekoddaki öz değerlendirme formunun çıktısını alarak yazılı ürününüzü değerlendiriniz.
2. Arkadaşlarınızın yazdığı şiirleri takım arkadaşınızla birlikte performans görevinin değerlendirme bölümünde yer alan karekoddaki akran değerlendirme formunun çıktısını alarak değerlendiriniz. Değerlendirme formlarını arkadaşlarınıza veriniz.
3. Öğretmeninizin değerlendirme sonuçlarını inceleyiniz.
4. Öğretmeninizden, arkadaşlarınızdan aldığınız dönütleri öz değerlendirme ile karşılaştırınız.



Gelen dönütler doğrultusunda yazılı ürününüzü düzenleyerek son şeklini ağ günlüğünüzde yayımlayınız.



6-8. soruları aşağıdaki şiirlere göre cevaplayınız.

**I. Metin**

**VEDA**

Elimde, sükutun nabzını dinle,  
Dinle de gönlümü aliver gitsin!  
Saçlarımdan tutup, kor gözlerinle,  
Yaşlı gözlerime dalıver gitsin!  
Yürü, gölgen seni uğurlamakta,  
Küçülüp küçülüp kaybol ırakta,  
Yolu tam dönerken arkana bak da,  
Köşede bir lâhza kalıver gitsin!  
Ümidim yılların seline düştü,  
Saçının en titrek teline düştü,  
Kuru yaprak gibi eline düştü,  
İstersen rüzgâra salıver gitsin!

Necip Fazıl Kısakürek

**II. Metin**

**VEDA**

Hani o, bırakıp giderken seni;  
Bu öksüz tavrını takmayacaktın?  
Alnına koyarken veda buseni,  
Yüzüme bu türlü bakmayacaktın?  
Hani ey gözlerim, bu son vedada,  
Yolunu kaybeden yolcunun dağda,  
Birini çağırarak için imdada,  
Yaktığı ateşi yakmayacaktın?  
Gelse de en acı sözler dilime,  
Uçacak sanırdım birkaç kelime...  
Bir alev halinde düştün elime,  
Hani ey gözyaşım, akmayacaktın?

Orhan Seyfi Orhon

6. Şiirlerin sizde uyandırdığı duyguları yazınız.

**I. Metin**

.....

**II. Metin**

.....

7. Şiirlerin adları, teması, şekil özellikleri aynı olmasına karşın bu iki şiiri farklı kılan özellikler nelerdir? Düşüncelerinizi yazınız.

.....

.....

.....

.....

.....

.....

8. Okuduğunuz *Veda* adlı şiirlerden hangisini daha çok beğendiniz? Düşüncelerinizi gerekçeyle yazınız.

.....

.....

.....

.....

.....

.....

.....

.....

.....



## 9-13. soruları aşağıdaki metne göre cevaplayınız.

## BİZANS DEFİNESİ

Ama nasıl heyecan ve umut içinde günlerce didininiz dururdunuz! Ara sıra hatırlıyorum; büyük ağabeyimin elinde kazma, ortancada kürek, küçüğünde sönük bir gaz lâmbası, onlar önden, ben birkaç adım geriden o korkunç mağaradan içeri giriverirdik. Önce ağabeylerim biraz aralarında konuşurlar, lambanın ışığını karanlık içinde bir gezdirirlerdi. Böcekler, akrepler, örümcekler ve daha bir sürü garip şekilli haşarat aydınlıktan korkup kaçardı. Mağaranın içi uzun bir dehlize benzer, etrafta birtakım acayip şeyler varmış gibi görünür, durmadan tepeden damla damla su sızar, yer daima ıslak olurdu. Ağabeylerim bir müddet etrafı seyrederek, lâmbayı koyacak münasip bir yer ararlar, sonra nereye kazacaklarını kararlaştırırlardı. Küçük ağabeyim: “Bir de şurayı kazsak ha!” derdi. Gösterdiği yer çok karanlık olur, ortanca ağabeyim korkardı; lâmbanın ışığından ayrılmazdı. Aralarında konuşur, hafif sesle bir şeyler anlatırlardı. Sonra yavaş yavaş o karanlık köşeye doğru yürüyüp lâmbanın loş ve kasvetli ışığında kazmaya, küreğe sarılırlardı.

Ben mağaranın kapısı önünde, bir ayağım içeride, bir ayağım dışarda beklerdim. Bir kapkaranlık mağarayı, bir ışık içinde yüzen bahçeyi seyrederdim. Güneş ağaçlardaki eriklerin üzerinde ışıldardı. Komşu bahçeden küçük ağabeyimin sevgilisi “Ayva çiçek açmış” şarkısını bize duyurmaya çalışır, arada bir annem evin penceresinden belirip bana “Sakin sen içeri girme...” diye seslenip kaybolurdu. Yaz akşamının tatlılığı geniş bahçeye, yeni açmış çiçeklere, meyva dolu ağaçlara sinerdi. Komşulardan birinin kuyudan su çektiği çıkırığın gıcirtısı derinden gelir, bir yandan da ağabeylerimin sesleri, kazma ile küreğin toprağa çarpmasının gürültüsü işitilirdi.

Sur dibindeki mağara bana korku verirdi. Gündüzleri yalnız başıma kapısından bile bakmak beni ürkütürdü. İçerisi daima karanlıkla, rutubetle, bir sürü bitip tükenmeyen çitirtılarla dolu olurdu. Geceleri ise bahçeye çıkmak imkânsızdı. Bizans’tan kalma bu surların altında neler olmuş, neler geçmişti! Babam çok defa bu surların hikâyesini alayı, şakayı, mübalâğayı seven güler yüzlü hâliyle anlatır, bizleri heyecandan heyecana sürükler, sonra: “Biz de vaktiyle bu mağaradaki defineyi çok aradık. Hele bîçare Nihat Bey amcanın ömrü bu define peşinde geçti” der, bizi sıcak hayallere, bir Binbir Gece Masalına doğru götürürdü.

Ailemiz kaç nesil boyunca bu defineyi aramış! En korkak olanlar bile kazma küreği sırtlayıp, insana ürperti veren mağarayı alt üst etmişler. Ara sıra bir şeyler bulmuş, ev halkını heyecana düşürmüşler ama, netice daima sıfır olmuş. Babam bu ele geçmeyen defineden bahsederken: “Bu define sonunda, Nihat Bey amcanın hayatına mal oldu” derdi. Bu söz şaka değildi. Babamın amca oğlu Nihat Bey korkaklığına, zayıflığına, medrese talebesi oluşuna bakmadan, işini gücünü, derslerini medresesini bir yana bırakmış, yıllarca Bizans definesi peşinde koşmuş, hayal içinde yaşamaktan bir baltaya sap olmaya vakit bulamamıştı. Ben onu hayal meyal hatırlarım; ufacak bir boyu, aklaşmış saçları vardı, (...) Hiç konuşmaz susar, hep düşünürdü. Bugün yarın defineyi bulup zengin olacağı ümidiyle evden çıkmaz olmuş, bunu iş edinmişti. Aylar yıllar geçmiş, her gün yarına kalan ve her gün tazelenen bu ümitler sonunda toz gibi uçup gitmişti. Hayalsever define avcısını bir kış sabahı omuzlar üstünde evden alıp uzaklara götürüp bıraktılar.

Babam o zamana kadar gerçekten bir define var sanırmış, fakat amca oğlunun yıllar yılı süren gayretinin neticesiz kalmasından sonra bu masalı aklından çıkarmış, unutmış gitmiş... “Ben de Nihat Bey gibi yap-saydım, yanmıştık” derdi. Ama mağaradaki define onun renksiz, neşesiz, sıkıntılı hayatının bir saadet, ümit ve hayal kaynağı olarak kalmıştı. Ara sıra ağabeylerime: “Ne dersiniz bu Pazar bir daha denesek mi talihimizi?” der, içinden kıs kıs gülerdi. Artık biz, dört kardeş heyecanla pazarı beklerdik. Zaten bizim ağabeyler dünden hazırıldılar. Durmadan aralarında bir şeyler konuşurlar, habire tatlı hayaller kurarlardı. Bu ümitli düşünceleri geceye, yan yana yer yataklarına uzandıkları zamana bırakırlardı. Tembel bir mektep talebesi gibi gününü geçirip, saat dokuza kadar önlerinde bir kitapla çalışır görünüp dalga geçtikten sonra, bu define hayalleri ne tatlı gelirdi onlara kim bilir! Ortanca ağabeyim defineyi büyük, ama çok büyük bir sandık içinde hayal ederdi. İçinde her şey olacaktı: Altın kılıç, zümrüt gerdanlıklar, yakut yüzükler, inciler, daha neler neler... “Ama” derdi, “O koca sandığı ufacak kapıdan nasıl çıkaracağız?” Düşüne kalırdı. Sandığı yan çevirir, baş aşağı yapar, bir türlü mağaradan dışarı çıkaramazdı; nihayet

içindekiler oracığa döker, sonra onları teker teker mağaradan dışarı taşırdı. Daldığı hulya içinde “Ah!” derdi, Ah!”. Ötekiler daha gerçek düşünürlerdi. Büyük ağabeyim mağaranın kazılmadık, el değmedik bir yerini bulmaya çalışır: “İstanbul alınırken o telâş içinde herifler hazineyi pek uzağa götüremezlerdi, her hâlde mağaranın hemen ağızına gömüvermişlerdir” derdi.

Günler geçip gider, pazar gelir, öğleye kadar mutfakta börek pişiren babamın etrafında dört dönerdik. Öğle yemeği telâş içinde yenir, son lokma yutulur yutulmaz hep birden yerimizden fırlardık. Babam eline bir kazma alırdı. Yavaş yavaş mağaraya doğru yürürdük. Babam mühim bir iş yapıyormuş gibi etrafı inceler, düşünür taşınır, sonra: “Bir de şurayı kazalım.” derdi. Hep birden işe bir girişirdik! Bana pek iş düşmezdi ya, ben de seyreder, heyecanlanırdım. Derken on dakika geçiverir, ter içinde kalan babam bir bahane uydurur: “Ben şimdi geliyorum, siz kaza durun” deyip eve girer, tabii bir daha da çıkmazdı. Ama biz dört kardeş akşamlara kadar uğraşır, didinir, toprağı kazmalarla küreklerle alt üst eder, böcekleri ezer, örümcekleri kaçirtır, akrepleri ürkütür, geceye doğru yorgun, ölgün, fakat bir dahaki pazara içimiz ümitle dolu olarak eve girerdik. Asla bezgin, ümitsiz olmazdık; içimiz zengin, sonu gelmeyen hayallerle dolar taşardı. Geceleri rüyalarımızda servet içinde, altınlar, elmaslar, zümrütler içinde yüzer, kendimize otomobiller, evler, yalılar, kayıklar, pastalar, uçurtmalar, parlak bilyalar, 5 numara futbol topları alırdık.

Ne oldu bilmiyorum, bir gün komşulardan biri, mağaranın tekin olmadığını, gece yarıları oradan sesler geldiğini söylemişti. Belki bunları bizi korkutmak için uydurmuştu. Babam hemen bunu duyar duymaz bir masal yaratıvermişti: Söзде o hazine ile bir Bizans prensesi de oraya gömülüymüş; filmlerdeki gibi, babasının düşmanı olan bir adımı sevmiş diye o prensese bu cezayı vermişler, onu bütün servetiyle birlikte oraya gömmüşler... Bunu babam öteden beri bilirmiş, bizi korkutmamak için söylemezmiş, günün birinde prensesin tabutunu da hazineyle birlikte bulacaktıyız... Tabii hepimizin uykuları kaçıp gitmişti. Prensese canlı canlı mı gömmüşlerdi, yoksa mumyalamışlar mıydı? Geceleri mezarından kalkıp bahçede geziyor muydu? Bizim ağabeyler geceleri bahçeye bakan odalarında başları yorganlarının içinde uzun geceler boyunca hep Bizans prensesinden bahsettiler. Bir tanesi tarih kitabından Bizans faslını bir kere okumuş, hep dinlemişlerdi. Hani neler de olmamıştı o sıralarda!

Uzun zaman mağaraya yaklaşmaktan korktuk. En cesurumuz olan küçük ağabeyim bile geceleri su çekmek, kömür taşımak için bahçeye adım atmaz oldu. Ama gün geçtikçe, bu çekingenlik ve ürkme duyguları hafifledi, eski ümit ve hayaller kat kat artmaya başladı. Yeniden mağarada Bizans prensesini ve hazinesini, o sıralarda oynayan esrarengiz bir filmdeki gibi, heyecan ve korkuya rağmen aramaya koyulduk. Hepimiz bir macera filminde oynayan birer kahramandık sanki... Günlerce kazma kürek sallamaktan yorulduk, bittik, harap olduk ama, usanmadık. Teneke parçaları, eski terlikler, paslı bıçaklar, çatalar bulduk ama, ne prenses, ne de defineden bir iz...

Çocukluk yıllarım boyunca süren bu telaşlı, heyecanlı, umut içindeki didinmelerimizi şimdi acı bir sevinçle hatırıma getiriyorum. Hayallerimi durmaksızın besleyen bir şeyler vardı o zaman... Olur olmaz şeylerdi ama, aldanmak iyiydi. Babamın her Pazar kürek sallaması, sık sık defineden, prensesten, onu bulunca yapacağı işlerden, alacağı yalıdan, açacağı sinemadan, biz dört kardeşe mahsus yaptıracığı hususi locadan bahsetmesi, yani bile bile kendini aldatmak istemesi gibi, biz de aldanmak istiyorduk. Bizim böyle bol hayallerle yüklü bir Bizans definesi masalına ihtiyacımız vardı. Onu biz yaratıyor, kendimizi belki de isteyerek aldatıyorduk. Bilerek aldanabilmek saadeti yok şimdi! Bu artık uzun, çok uzun yılların, o çocukluğun uzak, çok uzak, bir rüyada görülmüşe benzeyen günlerinde ve gecelerinde unutuldu kaldı. Umudunu, hayalini, tesellisini bana verecek ne bir Bizans definesi, ne de onun heyecanıyla titreyen o günlerin insanları var... Kimi bilinmeyen diyarlara gitti, kimi de bambaşka bir insan hâlinde içimizde, ama onlarda o eski zamandan bir iz aramak beyhude... İşte biri de benim! Şu satırları karalayan adam. Yaşamak için, günlerini geçirmek için yeryüzünde var olmayan bir Bizans definesi hayali arayan ve bir türlü bulamayan..

Oktay Akbal

***Bizans Definesi***

9. Metnin konusunu yazınız.

.....

10. Metnin ana fikrini yazınız.

.....

11. Metinden hikâye ve anıya ait özellikleri belirleyerek yazınız.

**Hikâyeye Ait Özellikler**

.....

.....

.....

**Anıya Ait Özellikler**

.....

.....

.....

12. Sizce bu metin, hikâye türünde mi yoksa anı türünde mi yazılmıştır? Cevabınızı işaretleyiniz ve gerekçeleriyle yazınız.

Metin Türü	
Hikâye	Anı

.....

.....

.....

.....

.....

13. Metinde Bizans definesini hangi karakterin bulmasını isterdiniz? Defineyi bu karakter bulsaydı hikâyenin akışı nasıl değişirdi? Düşüncelerinizi gerekçeleriyle yazınız.

.....

.....

.....

.....

.....

.....

.....

.....

.....

.....

.....

.....

14. Anlam Arayışı teması hakkında öğrendiğiniz üç bilgiyi üçgenin, bu temada ilk defa karşılaştığınız dört temel kavramı karenin, aklınıza takılan bir soruyu çemberin içine yazınız.

1. Öğrendiğim

2. Öğrendiğim

3. Öğrendiğim

1. Kavram

2. Kavram

3. Kavram

4. Kavram

Aklıma Takılan Soru

Anlam Arayışı temasında öğrendiklerinize yönelik daha farklı etkinlik ve sorular için aşağıdaki karekodları kullanınız.

Farklılaştırma karekodu



2. Temaya ait ek sorular



## Öğrenme Günlüğü



Anlam Arayışı temasında öğrendiklerinizi yansıtacak bir öğrenme günlüğü yazınız. Öğrenme yolculuğundaki deneyim ve öğrenmeleriniz ile bu süreçte yaşadığınız önemli anları bu alana not ediniz.

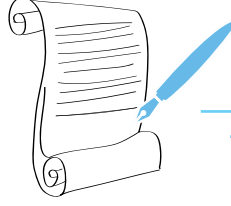

Bu temada öğrendiğiniz en ilginç bilgi neydi?



.....

.....

.....

Bu temada öğrendiğiniz hangi bilgileri günlük hayatınızda kullanabilirsiniz?



.....

.....

.....

Hangi konu hakkında daha fazla bilgi edinmek isterdiniz?



.....

.....

.....

Anlam Arayışı temasına başlarken sahip olduğunuz duygu ve düşüncelerle tema sonundaki duygu ve düşünceleriniz arasında ne gibi değişiklikler oldu?



.....

.....

.....



Üçüncü temaya başlamadan önce dördüncü temada tahlil edeceğimiz *Çalikuşu* adlı romanı okuyunuz. Öğretmeninizle birlikte okuma öncesi ve okuma sırası bölümlerinden hareketle bir okuma planı yapınız. *Çalikuşu* adlı romanı okurken aşağıdaki karekoda yer alan çalışmaları yapınız.

Çalikuşu adlı romana ait çalışma planı



# 3. TEMA

# Anlamanın Yapı Taşları

Okuma: Hikâye

“Eskici”

Okuma: Gezi Yazısı

“Bizim Akdeniz’den”

Edebiyat Atölyesi: Konuşma

“Benim Mekânım”

Dinleme/İzleme: Belgesel

“Nevruz”

Edebiyat Atölyesi: Yazma

“Nevruz’un İzinde: Bir Belgeselin  
İnfografiği”

► Bu Temada Öğrenilecek Kavramlar

- |           |               |               |
|-----------|---------------|---------------|
| • serim   | • şahıs       | • nesnellik   |
| • düğüm   | • kadrosu     | • ahenk       |
| • çözüm   | • zaman       | • unsurları   |
| • giriş   | • mekân       | • infografik  |
| • gelişme | • anlatıcı    | • metin       |
| • sonuç   | • bakış açısı | • kültürel    |
| • olay    | • öznellik    | • farkındalık |
| • örgüsü  |               |               |

► Bu temada sizlerden

- sanatsal ve öğretici metinlerin yapı unsurlarını ve aralarındaki farkları,
- düzyazı ve şiir arasındaki içerik ve anlam farklılıklarının yapı özelliklerine yansımaları,
- yapı unsurlarının metnin ana düşüncesine katkısını,
- infografik (bilgi görseli) metnin özelliklerini,
- eserlerden hareketle kültürel zenginlikleri fark etmeniz beklenmektedir.

Bu tema akışında sizlerden metin hakkındaki soruları cevaplamanız, ders içi ve ders dışı çalışmalarını yapmanız, süreçle ilgili çalışmalarını değerlendirmeniz, performans görevlerini yerine getirmeniz, ölçme ve değerlendirme sorularını cevaplamanız beklenmektedir.



## Köprü Kurma

Metin kavramı, metnin yapısı, Türkçenin şekil bilgisi hakkında sahip olduğunuz bilgi ve beceriler; Anlam Arayışı temasında edindiğiniz hikâye, şiir, anının anlam özellikleri hakkındaki bilgi ve beceriler bu temada öğreneceğiniz içeriğe temel oluşturacaktır. Aynı zamanda hikâye, şiir gibi türlerin içerik ve anlam özellikleri yapı unsurlarıyla birleştirilerek çözümlene ve değerlendirme süreci tamamlanacaktır.

Bu temada edindiğiniz bilgi ve beceriler, 9. sınıfın 4. temasında yapacağınız *Çalığışu* adlı romanın tam metin tahlilini kolaylaştıracaktır.



3. Tema karekodu



3. Tema sunusu

Temaya Başlarken 

Rami Kütüphanesi / İstanbul

Gününüzü yukarıda bir görseli verilen ve Avrupa'nın sayılı kütüphane komplekslerinden biri olan Rami Kütüphanesinin gezi yazısı, hikâye ve şiir türlerinde eserlerin olduğu bölümünde geçireceğinizi hayal ediniz. Kütüphane görevlisi, belirtilen bu üç alandan birer kitabı ödünç alabileceğinizi söyledi.

a) Bu kütüphaneden aşağıdaki tabloda yer alan hangi kitapları ödünç almak isterdiniz? İşaretleyiniz.

Hikâye Kitapları	Şiir Kitapları	Gezi Kitapları
<b>Mendil Altında</b> Memduh Şevket Esendal	<b>Otuz Beş Yaş</b> Cahit Sıtkı Tarancı	<b>Anadolu Notları</b> Reşat Nuri Güntekin
<b>Sırça Köşk</b> Sabahattin Ali	<b>Hızır'la Kırk Saat</b> Sezai Karakoç	<b>Frankfurt Seyahatnamesi</b> Ahmet Haşim
<b>Denize Açılan Kapı</b> Rasim Özdenören	<b>Rahatı Kaçan Ağaç</b> Melih Cevdet Anday	<b>Avrupa'da Bir Cevelan</b> Ahmet Mithat Efendi
<b>Uzun Hikâye</b> Mustafa Kutlu	<b>Çile</b> Necip Fazıl Kısakürek	<b>Mavi Anadolu</b> Azra Erhat
<b>Forsa</b> Ömer Seyfettin	<b>Sebep Ey</b> Erdem Bayazıt	<b>Mir'atü'l-Memalik</b> Seydi Ali Reis
<b>Letaif-i Rivayat</b> Ahmet Mithat Efendi	<b>Kökler ve Dallar</b> Arif Nihat Asya	<b>Düşsem Yollara Yollara</b> Haldun Taner
<b>Son Kuşlar</b> Sait Faik Abasıyanık	<b>Sitâre</b> Dilaver Cebeci	<b>Hac Yolunda</b> Cenap Şahabettin
<b>Menevşeler Ölmemeli</b> Mustafa Necati Sepetçioğlu	<b>Sisler Bulvarı</b> Atilla İlhan	<b>Yurttan Yazılar</b> İsmail Habib Sevük

b) Bu kitapları seçmenizde neler etkili oldu? Gerekçeleriyle söyleyiniz.

c) Okumaya hangi tür kitaptan başlamayı isterdiniz? Gerekçeleriyle söyleyiniz.



## OKUMA: HİKÂYE

### Konuya Başlarken

Aşağıdaki çalışmayı aşamaları takip ederek yapınız.

- a) Öğretmeninizin rehberliğinde beşer kişilik takımlar oluşturunuz.
- b) Sözüň İnceliđi ve Anlam Arayışı temalarında öğrendiklerinizle bu temada öğreneceđiniz dil, anlam ve yapı unsurları aşağıda karışık olarak verilmiştir. Bu unsurları takım olarak inceleyiniz.

ölçü	tema	şahıs kadrosu
çağırışım	konu	ana duygu
zaman	imge	olay örgüsü
edebî dil	örtük ileti	kurmaca
günlük dil	mekân	anlatıcı
kafiye	kafiye düzeni	açık ileti
çatışma	bakış açısı	redif

- c) Bir şair veya hikâye yazarı olsaydınız verilen dil, anlam ve yapı unsurlarından hangilerini kullanırdınız? Takım arkadaşlarınızla tartışınız, tartışma sonunda belirlediđiniz unsurları yazınız.

Şair olsaydım ..... kullanırdım.

Yazar olsaydım ..... kullanırdım.

- ç) Hikâye ve şiirde kullanılan dil, anlam ve yapı unsurlarına verdiđiniz cevaplardan hareketle düşünce farklılıklarınızı tartışınız.

- d) Hikâye ve şiirde kullanılan dil, anlam ve yapı unsurlarının kullanılma gerekçelerini yazınız.

.....

.....

.....

.....

.....

.....

.....

.....

.....

.....

.....

- e) Yazdıklarınızı diđer takımlarda yer alan arkadaşlarınızla paylaşınız.

- f) Paylaşımınız sonucunda metinde yapı kavramının ne olduđu ve neler içerdine yönelik görüşlerinizi tahtaya yazınız. Öğretmeninizin rehberliğinde yazdıđınız bilgileri deđerlendirdiniz ve yapı kavramına yönelik dođru tahmin ettiđiniz madde sayısı kadar parmađınızı kaldırınız.

## Okuma Öncesi

1. a) Görseldeki mozaïği inceleyiniz.



Elmalı Mozaik / Amasya Müzesi

- b) Mozaïği oluşturan yapı unsurlarını söyleyiniz.
- c) Sizce birleşerek mozaïği oluşturan yapı unsurları gibi edebî eserleri oluşturan yapı unsurları da var mıdır? Düşüncelerinizi gerekçeleriyle söyleyiniz.

2. Aşağıdaki tabloda yer alan terimlerden hangileri hikâye türü ile ilişkili olabilir? Tablodan seçerek örnekteki gibi işaretleyiniz.

serim	olay örgüsü	redif	
düğüm	şahıs kadrosu	ölçü	
çözüm	zaman	durak	
giriş	mekân	bakış açısı	✓
gelişme	kafiye	anlatıcı	
sonuç	kafiye düzeni	kahraman	

3. *Eskici* adlı hikâyeyi okuyacaksınız. Hikâyeyi okumaya başlamadan önce aşağıdaki çalışmayı yapınız.

a) Sizce empatik okuma nedir?

b) Düşüncelerinizi önce sıra arkadaşınızla sonra da sınıf arkadaşlarınızla paylaşınız. Düşüncelerinizi paylaşırken nezaket kurallarına uyunuz.

4. Mehmet Kaplan'ın "Güzel hikâyelerin hemen hepsinde bilinmeyen bir gerçeğin ifadesi vardır." sözünden hareketle hikâyelerin neleri konu edebileceğini sınıfta tartışınız. Ulaştığınız ortak sonuçları yazınız.

.....

.....

.....

.....

.....

5. a) Okuyacağınız hikâyenin başlığından ve görselinden hareketle hikâyenin içeriği hakkındaki tahminlerinizi yazınız.

Hikâyenin İçeriği Hakkındaki Tahminim	Hikâyenin İçeriği
.....	.....
.....	.....
.....	.....
.....	.....
.....	.....

- b) Hikâyeyi okuduktan sonra hikâyenin içeriği hakkındaki bölümü doldurunuz. Tahminlerinizin hikâyenin içeriğiyle örtüşen yönlerini söyleyiniz.

## Okuma Sırası

Okuyacağınız *Eskici* adlı hikâyeyi, kendinizi hikâye kahramanı Hasan'ın yerine koyarak okuyunuz.



### ESKİCİ

Vapur rıhtımdan kalkıp da Marmara'ya doğru uzaklaşmaya başlayınca yolcuyla geçirmeye gelenler, üzerlerinden ağır bir yük kalkmış gibi ferahladılar:

— Çocukcağız Arabistan'da rahat eder.

Dediler, hayırlı bir iş yaptıklarına herkesi inandırmış olanların uydurma neşesiyle, fakat gönülleri isli, evlerine döndüler.

Önce babadan yetim kalan küçük Hasan, anası da ölünce uzak akrabaları ve konu komşunun yardımıyla halasının yanına, Filistin'in sapa bir kasabasına gönderiliyordu.

Hasan vapurda oyalandı; gırlı gırlı işleyen vinçlere, üstleri yazılı cankurtaran simitlerine, kurutulacak çamaşırlar gibi iplere asılı sandallara, vardiya değiştirilirken çalınan kampanaya bakarak çok oyalandı. Beş yaşında idi; peltek, şirin konuşmalarıyla da güvertede yolcuları epeyce eğlendirmişti.

Fakat vapur, şuraya buraya uğrayıp bir sürü yolcu bıraktıktan sonra sıcak memleketlere yaklaşınca kendisini bir durgunluk aldı: Kalanlar bilmediği bir dilden konuşuyorlardı ve ona İstanbul'daki gibi:

— Hasan gel!

— Hasan git!

Demiyorlardı; adı değişir gibi olmuştu. Hassen şekline girmişti:

— Taal hun yâ Hassen.

Diyorlardı, yanlarına gidiyordu.

— Ruh yâ Hassen...

Derlerse uzaklaşıyordu.

Hayfa'ya çıktılar ve onu bir trene koydular.

Artık ana dili büsbütün işitilmez olmuştu. Hasan köşeye büzüldü; bir şeyler soran olsa da susuyordu, yanakları pençe pençe, al al olarak susuyordu. Portakal bahçelerine dalmış, göğsünde bir katılık, gırtlığında lokmasını yutamamış gibi bir sert düğüm, hep susuyordu.

Fakat hem tümüyle çiçek açmış, hem yemişlerle donanmış güzel, ıslak bahçeler de tükendi; zeytinlikler de seyrekleşti.

Yamaçlarında keçiler otlayan kuru, yalçın, çatlak dağlar arasından geçiyorlardı. Bu keçiler kapkara, beneksiz kara idi; tüyleri yeni otomobil boyası gibi aynamsı bir cilâ ile, kızgın güneş altında, pırlıl pırlıl yanıyordu.

Bunlar da bitti; göz alabildiğine uzanan bir düzlüğe çıkmışlardı; ne ağaç vardı, ne dere, ne ev! Yalnız arasına kocaman kocaman hayvanlara rastgeliyorlardı; çok uzun bacaklı, çok uzun boylu, sırtları kabarık, kambur hayvanlar trene bakmıyorlardı bile... Ağızlarında beyazımsı bir köpük çiğneyerek dalgın ve küskün arka arkaya, ağır ağır yumuşak yumuşak, iz bırakmadan ve toz çıkarmadan gidiyorlardı.

Çok sabretti, dayanamadı, yanındaki askere parmağıyla göstererek sordu;

o güldü:

— Gemel! Gemel! dedi.

Hasan'ı bir istasyonda indirdiler. Gerdanından, alnından, kollarından ve kulaklarından biçim biçim, sürü sürü altınlar sallanan kara çarşafı, kara çatık kaşlı, kara iri benli bir kadın göğsüne bastırdı. Anasınıninkine benzemeyen, tuhaf kokulu, fazla yumuşak, içine gömülüveren cansız bir göğüs...

— Yâ habibi! Yâ aynı!

Halasının yanındaki kadınlar da sarıldılar, öptüler, söyleştiler, gülüştüler.

Birçok çocuk da gelmişti; entarilerinin üstüne hırka yerine ceket giymiş, saçları perçemli, başları takkeli çocuklar...

Hasan durgun, tıkanıktı; susuyor, susuyordu.

Öyle, haftalarca sustu.

Anlamaya başladığı Arapçayı, küçücük kafasında beliren bir inatla konuşmayarak sustu. Daha büyük bir tehlikeden korkarak deniz altında nefes almaya çalışan bir adam gibi tıkanıldığını duyuyordu, gene susuyordu.

Hep sustu.

Şimdi onun da kuşaklı entarisi, ceketi, takkesi, kırmızı merkupları vardı. Saçlarının ortası, el ayası kadar sıfır numara makine ile kesilmiş, alnına perçemler uzatılmıştı. Deri gibi sert,



yayvan tandır ekmeğine alışımtı; yer sofrasında bunu hem kaşık çatal yerine dürümleyerek kullanmayı beceriyordu.

Bir gün halası sokaktan bağırarak geçen bir satıcıyı çağırırdı.

Evin avlusuna sırtında çuval kaplı bir yayvan torba, elinde bir ufacık iskemle ve uzun bir demir parçası, dağınık kılıklı bir adam girdi. Torbasında da mukavva gibi bükülmüş bir tomar duruyordu.

Konuştular, sonra önüne bir sürü patlak, sökük, parça parça ayakkabı dizdiler.

Satıcı, iskemlesine oturdu. Hasan da merakla karşısına geçti. Bu dörtyanı duvarlı, tek kat, basık ve toprak evde öyle canı sıkılıyordu ki... Şaşarak, eğlenerek seyrediyordu: Mukavvaya benzettği kalın deriyi iki tarafı keskin incecik, sapsız bıçağıyla kesişine, ağzına bir avuç çivi dolduruşuna, sonra bunları birer birer, İstanbul'da gördüğü maymun gibi avurdundan çıkarıp ayakkabıların altına çabuk çabuk mıhlayışına, deri parçalarını, pis bir suya koyup ıslatışına, mundar çanaktaki macuna parmağını daldırıp tabanlara sürüşüne, hepsine bakıyordu. Susuyor ve bakıyordu.

Bir aralık nerede kimlerle olduğunu keyfinden unuttu, dalgınlığından ana diliyle sordu:

— Çiviler ağzına batmaz mı senin?

Eskici başını şaşkınlıkla işinden kaldırdı. Uzun uzun Hasan'ın yüzüne baktı:

— Türk çocuğu musun be?...

— İstanbul'dan geldim!

— Ben de o taraflardan... İzmit'ten!

Eskicide saç sakal dağınık, göğüs bağı açık, pantolonu dizlerinden yamalı, dişleri eksik ve suratı sarı, sapsarıydı; gözlerinin akına kadar sarıydı.

Türkçe bildiği ve İstanbul taraflarından geldiği için Hasan, şimdi onun yalnız işine değil, yüzüne de dikkatle bakmıştı. Göğsünün ortasında, tıpkı çenesindeki sakalı andıran kırçıl, seyrek bir tutam kıl vardı.

Dişsizlikten peltek çıkan bir sesle yeniden sordu:

— Ne diye düştün bu cehennem bucağına sen?

Hasan anladığı kadar anlattı.

Sonra Kanlıca'daki evlerini tarif etti; komşunun oğlu Mahmut'la balık tuttıklarını, anası doktora giderken tünele bindiklerini, bir kere de kapıya beyaz boyalı hasta otomobili geldiğini, içinde yataklar serili olduğunu söyledi. Bir aralık da kendisi sordu:

— Sen niye buradasın?

— Bir kabahat işledik de kaçtık!



Asıl konuşan Hasan'dı, altı aydan beri susan Hasan... Durmadan, dinlenmeden, nefes almadan, yanakları sevincinden pembe pembe, dudakları taze, gevrek, billûr sesiyle sürekli konuşuyordu. Aklına ne gelirse söylüyordu. Eskici hem çalışıyor, hem de, ara sıra "Ha! Ya? Öyle mi?" gibi dinlediğini bildiren sözlerle onu söyletiyordu; artık erişemeyeceği yurdunun bir deresini, bir rüzgârını, bir türküsünü dinliyormuş gibi hem zevkli, hem yaslı dinliyordu; geçmiş günleri, kaybettiği yerleri düşünerek benliği sarsıla sarsıla dinliyordu.

Daha çok dinlemek için de elini ağır tutuyordu.

Fakat, sonunda bütün ayakkabılar tamir edilmiş, iş bitmişti. Demirini topraktan çekti, kösesini dürdü, çivi kutusunu kapadı, çiriş çanağını sarmaladı. Bunları hep ağır ağır yaptı.

Hasan, yüreği burkularak sordu:

— Gidiyor musun?

— Gidiyorum ya, işimi tükettim.

O zaman gördü ki, küçük çocuk, memleketlisi minimini yavru ağlıyor... Sessizce, titreye titreye ağlıyor. Yanaklarından gözyaşları birbiri arkasına, temiz vagon pencerelerindeki yağmur damlaları; dışarının rengini geçilen manzaraları içine alarak nasıl acele acele, sarsıla çarpışa dökülürse öyle, bağrının sarsıntılılarıyla yerlerinden oynayarak, vuruşarak içlerinde güneşli mavi gök, pırıl pırıl akıyor.

— Ağlama be! Ağlama be!..

Eskici başka söz bulamamıştı. Bunu işiten çocuk hıçkıra hıçkıra, katıla katıla ağlamaktadır; bir daha Türkçe konuşacak adam bulamayacağına ağlamaktadır.

— Ağlama diyorum sana! Ağlama!..

Bunları derken onun da katı, nasırlanmış yüreği yumuşamış, şişmişti. Önüne geçmeye çalıştı ama yapamadı, kendisini tutamadı; gözlerinin dolduğunu ve sakallarından kayan yaşların, Arabistan sıcağıyla yanan kızgın göğsüne bir pınar sızıntısı kadar serin, ürpertici, döküldüğünü duydu.

Refik Halit Karay  
***Gurbet Hikâyeleri***

## Okuma Sonrası

### Söz Varlığımız

Verilen anlamsal çağrışım haritasından hareketle istenen çalışmaları yapınız.

- a) Aşağıda verilen durgun, sapa ve neşe kelimelerinin size çağrıştırdığı farklı kelimeleri örnekteki gibi ilgili yerlere yazınız.

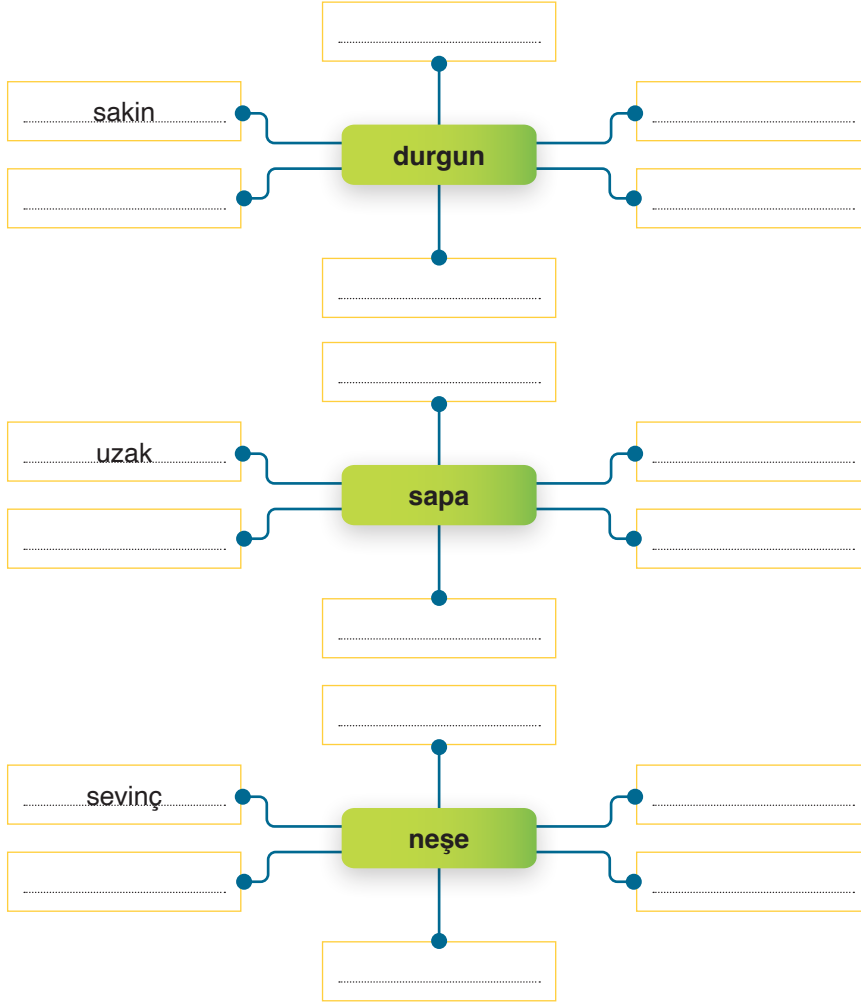

- b) Anlamsal çağrışım haritasına yazdığınız kelimeleri gözden geçiriniz. Durgun, sapa ve şirin kelimelerinin yakın, zıt ve eş anlamlılarını aşağıdaki tabloya yazınız.

Kelime	Yakın Anlam	Zıt Anlam	Eş Anlam
durgun	.....	.....	.....
sapa	.....	.....	.....
neşe	.....	.....	.....

- c) Kelimelerin sunduğu anlam çeşitliliği hakkındaki görüşlerinizi söyleyiniz.

## Metnimizi Anlayalım

1. *Eskici* adlı hikâyeyi kendinizi hikâye kahramanı Hasan'ın yerine koyarak okudunuz. Sizde oluşan duygu ve düşünceleri arkadaşlarınızla paylaşınız.
2. Rihimde bekleyenlerin vapur rihimden ayrıldıktan sonra üzerlerinden ağır bir yük kalkmış gibi ferahlamalarının gerekçesi sizce nedir? Söyleyiniz.
3. Vapur yolculuğu boyunca Hasan'ın ruh hâlinde meydana gelen değişimleri yazınız.

.....

.....

.....

.....

4. Hasan yolculuğu sırasında niçin giderek durgunlaşmıştır? Söyleyiniz.
5. İstasyonda Hasan'ı karşılamaya niçin kalabalık bir grup gelmiş olabilir? Düşüncelerinizi söyleyiniz.
6. Halasıyla yaşamaya başladıktan sonra Hasan'ın hayatında neler değişmiştir? Yazınız.

.....

.....

.....

7. Halasının yanında yaşamaya başlayan Hasan'ı en çok etkileyen olay nedir? Sizce bu olay olmasaydı hikâye nasıl devam ederdi? Söyleyiniz.
8. Hasan'ın, eskiciyle arasındaki bağı sağlayan nedir? Düşüncelerinizi gerekçeleriyle söyleyiniz.
9. Aşağıda *Eskici* adlı hikâyedeki olayların bir kısmı verilmiştir. Hikâyedeki olayların gelişimine göre eksik kalan kısımları tamamlayınız.

- Hasan'ın anne ve babasını kaybettikten sonra vapurla Filistin'deki halasının yanına gönderilmesi
- Memleketinden uzaklaştıkça Hasan'ın durgunlaşması
- Hasan'ın istasyonda daha önce hiç görmediği halası tarafından karşılanması
- .....
- Ayakkabı tamiri için eskicinin çağırılması
- .....
- .....
- Eskici ile Hasan'ın ayrılması



10. a) *Eskici* adlı hikâyede olayların gelişiminde rol alan karakterleri ve bu karakterlerin fiziksel ve ruhsal özelliklerini tabloya yazınız.

Karakterler	Fiziksel Özellikler	Ruhsal Özellikler

- b) Yazdığınız karakterler arasındaki çatışmaları gerekçeleriyle söyleyiniz.
11. Hikâyedeki çatışmalardan hareketle *Eskici* adlı hikâyenin konusunu ve ana fikrini yazınız.

**Hikâyenin Konusu:**

.....

**Hikâyenin Ana Fikri:**

.....

12. Hikâyelerde olayların gelişmesi için bir mekâna ihtiyaç vardır. *Eskici* adlı hikâyede olayların geçtiği mekânları ve bu mekânların hikâyeye katkısını söyleyiniz.
13. *Eskici* adlı hikâyede olayların geçtiği zamanın özellikleriyle ilgili neler dikkatinizi çekti? Söyleyiniz.
14. Ziya Gökalp, Refik Halit Karay hakkında “Türkçeyi en iyi kullanan yazar.” ifadesini kullanmaktadır. Eleştirmenler, Refik Halit Karay’ı Türkçeyi doğru ve güzel kullanan bir yazar olarak kabul etmektedir.
- a) *Eskici* adlı hikâyeden dikkatinizi çeken, Türkçenin doğru ve güzel kullanımını örnekleyen üç cümle belirleyip yazınız.

.....

.....

.....

.....

.....

.....

.....

- b) Bu cümleleri beğenme gerekçenizi söyleyiniz.



## Sanatçıyı Tanıyalım



## Refik Halit Karay

(1888-1965)

1888 yılında İstanbul'da doğar. Hukuk fakültesindeki eğitimini yarım bırakarak devlet memurluğuna başlar, bir süre de gazetecilik yapar. Refik Halit Karay, Türk hikâyeciliğinin önemli isimlerinden biridir ve hikâye dışında roman, anı, günlük, tiyatro gibi pek çok türde eser verir. Özellikle Anadolu'ya ait gözlemleri ve bu gözlemlerini yansıttığı dili, Türk edebiyatı açısından önemlidir.

Sanatçının *Memleket Hikâyeleri* adlı eseri, Anadolu insanının yaşam mücadelesini yerinde gözlemleyerek farklı boyutlarıyla ele alan ilk eserlerden biridir. *Gurbet Hikâyeleri* adlı eserinde ise sanatçı, Osmanlı coğrafyasını insan-tabiat-yaşam üçgeninde ele alır.

Sanatçının uzun yıllar taşrada yaşaması ve kuvvetli bir gözlem gücüne sahip olması, eserlerinde köy ve kasaba insanlarını gerçekçi bir gözle anlatabilmesine vesile olur. Gerçekçi bakış açısı ve sade bir dille yazdığı hikâyeleriyle Türk hikâyeciliğinin kilometre taşlarından biri olur.

## Eserlerinden Bazıları

- **Hikâye:** *Memleket Hikâyeleri, Gurbet Hikâyeleri.*
- **Roman:** *İstanbul'un İç Yüzü, Anahtar, Sürgün, Nilgün, Bugünün Saraylısı...*



## Benim Gözümden Refik Halit Karay

Refik Halit Karay'ın biyografisinden ve incelediğiniz *Eskici* adlı hikâyeden yaptığınız çıkarımlardan hareketle aşağıda verilen metinlerden hangisinin Refik Halit Karay'a ait olabileceğini gerekçesiyle yazınız.

## I. Metin

Anadolu içinden hanlarda kalıp köylerde yatarak memuriyetine gelirken yüreğini keder, gam kaplamış, memlekete ciddî hizmet etmek kararını almıştı. Başının içinde, kasabaya indiği gün, yeni düzenlemeler, örgütler, yardım dernekleri gibi ağır düşünceler doluydu. Bu küçük şehirde kocaman işler göreceğini, herkese parmak ısırtacak eserler çıkaracağını sanıyordu.

## II. Metin

Hep gittiler. Yapayalnız. Çıt yok. Odaya şimdiye kadar hiç tanımadığım yabancı bir akşam giriyor. Gittikçe artan karanlık, iki parça eşyayı da benden uzaklaştırıyor ve beni daha yalnız bırakıyor. Odadan gündüz ışığıyla beraber bana ait her şey çekiliyor: Evime ait hatıralar, kalabalıklar, sevdiklerimin sesleri, birçok şekiller, hayatımın parçaları, Erenköy, köşk, tren, vapur, fakülte, doktorlar, hastabakıcılar, hayatın gürültüleri, şehir, gündüzün sesleri her şey uzaklaşıyor.

## Öğrenelim

Türk edebiyatında modern hikâye alanında ilk denemeler, Osmanlı Devleti'nin Batı'ya yönelmesinin sonucu 19. yüzyılın ikinci yarısında başlar. İlk telif hikâyeler, Ahmet Mithat Efendi tarafından kaleme alınır. Ahmet Mithat Efendi hikâyelerini *Letaif-i Rivayat* ve *Kıssadan Hisse* adlı eserlerinde toplar. Samipaşazade Sezai, Batılı tarzdaki ilk küçük hikâyeleri kaleme alır ve bunları *Küçük Şeyler* adlı eserinde bir araya getirir.

Millî Edebiyat Dönemi hikâyelerinde Anadolu, Türk tarihi, yanlış Batılılaşma gibi konular işlenir. Ömer Seyfettin, Refik Halit Karay, Yakup Kadri Karaosmanoğlu, Halide Edip Adivar Millî Edebiyat Dönemi hikâye yazarlarındandır.

Cumhuriyetin ilanıyla toplum ve kültür hayatında hızlı bir değişim süreci başlar. Bu değişim hikâye türünü de etkiler.

Cumhuriyet'in ilk yıllarında hikâyelerde Kurtuluş Savaşı, cumhuriyetle başlayan siyasi ve sosyal değişim, Anadolu coğrafyası ve insanı gibi konular işlenir. 1930'lardan sonra hikâyelerde konu çeşitliliği artar. Birey merkezli hikâyeler kaleme alınmaya başlar. Sabahattin Ali, Kenan Hulusi Koray, Memduh Şevket Esenal, Sait Faik Abasıyanık bu dönemin ünlü hikâye yazarlarıdır.

İkinci Dünya Savaşı'ndan sonra Türkiye'de hızlı sosyoekonomik gelişmeler yaşanır. Hikâyelerde köy ve köylü sorunları, köyden kente göç, sanayileşme ve bunun getirdiği sorunlar, sanayileşme ile birlikte ortaya çıkan işçi sınıfı gibi konular işlenmeye başlar. Bu dönemde Talip Apaydın, Tarık Buğra, Bahaeddin Özkıışı, Peyami Safa, Orhan Kemal öne çıkan hikâyecilerdendir.

### Ders İçi Çalışma

Aşağıdaki hikâyeleri okuyunuz ve istenen çalışmaları yapınız.

#### I. METİN

#### HARİKA ÇOCUK

Bisküvi, çikolata, kâğıtlı şeker, zeytinyağı, sabun yapımeleriyle küçük tamir atelyelerinin yan yana odalarda bulunduğu, sefertasına benzeyen hanlardan birinini genzi tıkayan pis havası içinde ekmeğini küçücük pedalıyla kazanmaya çalışan bir arkadaşı görmeye gitmiştim. Bulamadım. Dönecektim ki, kapı yanında duran büyükçe bir tahta sandığın içinde onu gördüm. Peynir ekmekle domates yiyordu. Kirli, kıvrık sarı saçları vardı. Makine yağıyla kararmış yüzü, içlerinden aydınlanan harikulâde yeşil gözleri...

— Matbaacı âbiyi mi aradınız?

— Evet.

— Az evvel kâat kestirmiyeye gitti. Gelecek.

Yanındaki boş bir tahta sandığı ters çevirip ikram etti:

— Buyurun, oturun!

Öyle tatlı bakıyordu ki. Oturdum. Ekmeğini bölerek uzattı. Aç olmadığımı söyledim.

— Yoksa ellerim kirli diye mi?

— Yok canım.

— Bizim işde temiz kalınmıyor ki...

Tamir atelyelerinden birinde çıraklık ettiğini sanarak, sordum:

— Ne iş görüyorsun?

— Torna, tesviye...

— Ha?

Katıla katıla güldü.

— Kim duysa şaşıyor. Bu eylülde on ikiyi bitiriyorum halbuki...

— Yani, torna, tesviyeye ait her işi yapabilir misin?

(...)

Dereden, tepeden uzun uzun konuştuk. Bu arada her gün, sabahın beşinde çalar saatin sesiyle uyandığımı, gazocağına çaydanlığı oturttuğunu, bulaşıkları yıkadığını, çarşıdan ekmek peynir aldığımı, altıya doğru kardeşlerinin karnını doyurup pek pek altı buçukta omuz omuza işçi kalabalığıyla vapura binip yedide Köprü'ye geldiğini, yediyi çeyrek geçe de atelyede işbaşı yaptığını öğrendim.

(...)

Beni unutmuştu bile. Koridorun kirliliğinde koşarak uzaklaştı. Dipteki atelyeden içeri girdi. Peşinden gittim. Atelye penceresinin kenarından heyecanla seyrettim: Boyu yetişmediği için ters çevrilmiş bir tahta sandığın üzerinden idare ediyordu makineyi. Makineyse, çocuğun emri altında munis bir hayvan kadar uysal, yere kıvrım kıvrım, pırıl pırıl demir yongalar döküyordu.

Orhan Kemal  
*Grev*

## II. METİN

### HASTA

Maliye Veznesi'nden Tefik Efendi, banka önünde vezne arabasından inerken, nasıl oldu ise, ayak bileğini incitmiş, iki gündür hasta, evde yatıyor. Komşuları hatır sormaya geliyorlar. İki gündür evde yaşayış değişmiş, herkesten sıcak bir sevgi görüyor. Karısı, sanki o eski karısı değil, tanıdıkları eski tanıdıkları değil. Hepsini değiştirmişler, hepsinde, yalan da olsa tatlı bir sokulganlık (...) var. İki gündür; tavuk suyuna çorba pişiyor, ıhlamur kaynatılıyor, ayağını sedef yağı ile ovup üstüne sıcak tülbent koyuyorlar. Havacıva muşambası yapıp sarıyorlar. Komşular içinde öyleleri var ki sabahleyin işlerine giderken uğramışlardı, akşamüstü gene uğruyorlar. "Bize bir hizmet varsa yapalım." diyorlar. Herkes, her şey tatlı, ılık, yumuşak! Tefik Efendi yatağa uzanmış, bu tatlı yaşayışı sanki yudum yudum içiyor, inleyerek, gözlerini bayılarak nasıl düştüğünü anlatıyor:

"Innh, kaderde bu da varmış... Innh... Dedim ya olacak olduynan oluyor... Yer düz, güzel yaya kaldırım, bizim vezne arabası durdu, ben de indim. Düşmedim, kimse bana dokunmadı, atlar ürkmeydi, araba kımıldamadı, dedim ya, hiç. Bu ayağımı yere koydum, vay efendim sen misin koyan! Nasıl anlatayım, size... Sanki topuğum iki taş arasında ezildi. Innh, oraya yığılmışım. Herkes de ne oldu diye şaşırıyor. Innh... Ne ise bizi oradan kaldırdılar, eczaneye. Ayak olmuş bir kütük! Ya acısı... Innh... Ayakkabıyı çıkaracak oldular, ben dokundurmuyorum ki adamlar çıkarsınlar. Neyse çıkardılar. O aralık açığözün biri de ayağımdan çıkan potini almış savuşmuş. Eczacılar o kadar aradılar, bulamadılar. Tek kunduranın da çalındığını yeni gördüm. Innh..."

"Canım, senin canın sağ olsun. Kunduranın lakırdısı mı olur!"

“Hay, hay. Uzatmayalım bizi arabaya koyup daireye götürdüler. Kim gördü ise şaştı. Innh...”

İnanır mısınız belim, elim, kolum, ensem her yerim ağrıyor. Innh...”

“A, elbette! Sen bir ayak deyip geçme, bin bir damarı var. Her biri bir yana bağlı. Adamın budunda bir çıban çıkıyor da bir hafta baş ağrısından kurtulamıyor. Benim kendi başımdan geçti. Kolay mı? Neyse bununla geçmiş olsun. Damar damara binmiştir. Taze inek mayısı olsa da sıcak sıcak üstüne vurulsa, bire-birdir. Yahut çığ bal sürmeli. Üstüne de bolca karabiber kirli yapağı sarmalı. İki günde ne varsa çeker, alır.”

Yoklayıcıları ile konuştuğça, Tevfik Efendi açılıyor, inlemesi kesiliyor, artık gözlerini süzmesi, burnundan soluması kalmıyor. Kahveler içiliyor, konuşuluyor; sonra misafirler giderken Tevfik Efendi yeniden hasta. İnliyor, göz süzüyor, burnundan soluyarak konuşuyordu.

“Innh, eksik olmayınız, size de rahatsızlık oldu... Innh...”

Yataktan doğrulmak ister, arkadaşları bırakmazlar, selamlaşır, çıkıp giderler. Tevfik Efendi yeniden yumuşak yatağa uzanır.

Biraz sonra karısı gelir:

“Nasılsın? Biraz rahat ettin mi? İstersen tülbendi gene ıslatalım. Şahver Hanım, erkek incir yaprağı diyor. İşletir, ufunetini alır, diyor.”

“Bilmem, sen bilirsin! Hem zonkluyor hem ateş gibi yanıyor. Yorgan bile ağır geliyor. Ne zor şeymiş...”

“Geçer, bir şeyciğin kalmaz, inşallah!” Yorgan açılır, ayağın yanına bir yastık konur, gene yorgan örtülür. Biraz sonra bacanağı gelir. Tevfik Efendi yeniden başlar:

“Innh... dedim ya! Olacak olduynan oluyor! Yer düz, güzel yaya kaldırım, bizim vezne arabası durdu, ben de indim. Innh, atlar ürkmedi, kimse bana dokunmadı, düşmedim, ayağımı yere kor komaz, vay efendim sen misin koyan...”

Yatak yumuşak, oda ılık, yaşayış tatlı, herkes sevimli, yalnız ne kadar yazık ki çok sürmüyor! On gün sonra gelen giden seyrekleşti. Karısı da tavuk suyuna çorbayı pişirmez oldu:

“Sen pek gayretsiz oldun. İnan olsun ben senden daha hastayım. Yatsam, yatacağım. Bak bugün gene başım çatlıyor, ayakta zorla geziyorum.” demeye başladı.

Tevfik Efendi'nin bileğinde şişlik kalmamışsa da daha ağrısı varmış. Bir sargı, üstüne bir çorap, daha üstüne de bir terlik, eline de bir baston aldı, sokağa çıktı. Haber alamamış, alıp da gelememiş olanlar rast geldikçe soruyor, o da nazlarını yapıyor, anlatıyor, kırıtıyor, dinleyenler de:

“Vah vah, geçmiş olsun, büyük kaza geçirmişsin.” diyorlardı.

Tevfik Efendi, eşe tanışa biraz da böylece nazlandıktan sonra bir gün kalemine gidip işine başladı.

Bütün arkadaşları:

“Acele ettin.” dediler. “Birkaç gün daha çıkmamalıydın.”

Dedi ki:

“Doğru söylüyorsunuz, bizim evden de çıkma, dediler, dediler ama; doğrusu dayanamadım. Yatak güç... Çıktım işte!”

Memduh Şevket Esendal

*Hasta*



- e) Olay çevresinde gelişen metinlerde olay ve durumları okura aktaran kurmaca kişiler vardır. Okuduğunuz hikâyelerdeki olayları / durumları okuyucuya aktaran anlatıcıları tabloya yazınız.

<i>Harika Çocuk</i>	<i>Hasta</i>
.....	.....
.....	.....



- f) Okuduğunuz hikâyelerde olayları aktaran anlatıcılar, olaylar ve durumlar hakkında neler bilmektedir? Tabloya yazınız.

<i>Harika Çocuk</i>	<i>Hasta</i>
.....	.....
.....	.....
.....	.....
.....	.....

- g) Okuduğunuz hikâyelerdeki çatışmalar tabloda verilmiştir. Bu çatışmaların gerekçelerini tabloya yazınız.

<i>Harika Çocuk</i>	<i>Hasta</i>
Bu hikâyede çocukla toplum arasında bir çatışma vardır.	Bu hikâyede Tefik Efendi ile çevresindeki insanlar arasında bir çatışma vardır.
<b>Çatışmanın Gerekçesi</b>	<b>Çatışmanın Gerekçesi</b>
.....	.....
.....	.....
.....	.....

- ğ) Aşağıda verilen özellikleri okuduğunuz *Harika Çocuk* ve *Hasta* adlı hikâyeler ile eşleştiriniz.

Merak ve heyecandan çok, duygulara yer verilmiştir.	 
Düğüm bölümünde oluşan merak, çözüm bölümünde giderilmiştir.	
Olaylar; kişi, zaman ve yer öğelerine bağlı bir şekilde verilmiştir.	
Dış dünyadan bir kesit kurgulanarak aktarılmıştır.	
Hikâye; serim, düğüm ve çözüm bölümleri şeklinde kurgulanmıştır.	
Hikâyenin sonu okuyucunun hayal gücüne bırakılmıştır.	

- h) Bir hikâye yazmak isteseyiz yazdığımız hikâyeyi *Harika Çocuk* ve *Hasta* hikâyelerinden hangisine benzetmek istersiniz? Gerekçeleriyle söyleyiniz.



### Fark Edelim

Yaşanmış ya da yaşanabilir olaylar öykü türünün konusunu oluşturur. Hikâyede birbirine sebep-sonuç ilişkisiyle bağlanmış olay örgüsü vardır. Bu örgü, metnin yapı unsurlarıyla somutlaşır ve anlamlı bir bütünlük kazanır.

#### Hikâyenin Yapı Unsurları

Hikâyelerde olay örgüsü, şahıs kadrosu, olayın geçtiği mekân (yer), olayın gerçekleştiği zaman dilimi hikâyenin yapı unsurlarıdır.

- 1. Olay Örgüsü:** Olaylar, günlük yaşamda yaşanabilecek nitelikte gerçek durumlardır. Kurmaca bir metin olan hikâye türünde kurgusal olaylar yer alır. Bu kurgusal olaylar, hikâyede belirli bir düzen içinde sıralanır ve bu sıralanış hikâyenin olay örgüsünü meydana getirir.
- 2. Şahıs Kadrosu:** Şahıs kadrosunu oluşturan karakter ya da karakterler hikâyenin yapı unsurlarındandır. Hikâyedeki olayların merkezinde bulunan kişi, hikâyenin başkarakteridir. Başkarakterin yanında olayların gelişmesinde etkili olan kişi ya da kişilere yardımcı karakter denir. Hikâyede ele alınan karakterler, genellikle hayatlarının belli ve kısa bir anı içinde anlatılır. Hikâye karakterlerinin olay ya da durumla ilgili özellikleri öne çıkarılır.
- 3. Mekân:** Hikâyede olayın geçtiği yerdir. Yazar, hikâyesinde olayların geçeceği mekânı gerçek dünyadan (ev, konak, iş yeri, çarşı, pazar, tren, vapur, otobüs, uçak, sokak vb.) alabileceği gibi kurmaca bir mekân da kullanabilir. Mekânın olaylar ve karakterlerle doğrudan ilişkisi vardır. Mekân, olayların gelişimini etkiler; kişilerin ruhsal durumlarını ortaya koymaya yardımcı olur.
- 4. Zaman:** Hikâyedeki olaylar, belli zaman diliminde (an, saat, gün, ay, yıl, mevsim vb.) yaşanır. Hikâyede zaman, olaylar üzerinde doğrudan etkilidir. Hikâyenin konusuna ve yapısına göre zaman uzayıp kısalabilir.

#### Anlatıcı ve Bakış Açısı

Hikâyede yazar, anlatma görevini bir anlatıcıya verir. Bu anlatıcı olay ve durumları okura aktarır. Anlatıcı da tıpkı kişiler, zaman veya mekân gibi yazar tarafından kurgulanmış bir hikâye unsurudur.

Olayların veya durumların anlatıcı tarafından ifade edilişi, bakış açısını oluşturur. Hikâyedeki olayların kimin gözünden ve nasıl anlatılacağına, anlatıcının olayların ne kadarını bilmesi gerektiğine yazar karar verir. Hikâyelerde yazarların kullandığı bakış açıları, üç ana başlık altında toplanır:

- 1. Hâkim (İlahi) Bakış Açısı:** Hâkim bakış açısında anlatıcı olay ve kişilerle ilgili her şeyi görür ve bilir. Kişilerin geçmişlerini, geleceklerini, ruh hâllerini bildiği gibi olayların akışından veya geçmişinden de haberdardır; bilmediği hiçbir şey yoktur.
- 2. Gözlemci (Müşahit) Bakış Açısı:** Anlatıcı, olay ve durumlara sınırlı bakma iznine sahiptir; olayların ve durumların tanıdığı konumundadır. Bu bakış açısında anlatıcı, olayları ve durumları tarafsız bir şekilde aktarır. Kişilerin aklından geçenleri, hissettiklerini; olayların geçmişini ve geleceğini bilemez.
- 3. Kahraman Anlatıcının Bakış Açısı:** Yazar, hikâyedeki olayları ve durumları aktarma görevini olayların içinde yer alan bir kişiye verir. Bu anlatıcı, hikâyedeki ayrıntıları kendi bakış açısından görür. Olaylar ve durumlar hakkındaki bilgisi, yaşadığı ve gözlemleyebildiği kadardır.

#### Hikâye Türleri

- 1. Olay Hikâyesi:** Bu hikâye türünde bir olay anlatılır ve olay; serim, düğüm ve çözüm şeklinde gelişir. Bu hikâye türünün dünya edebiyatındaki ilk örneklerini Maupassant (Mopasan) verdiği için bu hikâye türüne Maupassant tarzı hikâye adı da verilir. Türk edebiyatında Ömer Seyfettin, Refik Halit Karay, Reşat Nuri Güntekin bu tarz öykünün temsilcileri arasındadır.
- 2. Durum Hikâyesi:** Durum hikâyesinde, olay ön planda değildir; bunun yerini durumlar ve yaşamdan kısa kesitler alır. Bu hikâye türünün dünya edebiyatındaki ilk örneklerini Çehov verdiği için bu hikâye türüne Çehov tarzı hikâye adı da verilir. Türk edebiyatında Sait Faik Abasıyanık, Memduh Şevket Esenal ve Tarık Buğra bu tarzın önemli temsilcileri arasındadır.

## Ders İçi Çalışma

Aşağıdaki çalışma basamaklarına göre *Eskici adlı hikâyeyi çözümleyiniz.*

- Öğretmeniniz rehberliğinde beşer kişilik takımlar oluşturunuz.
- Takım olarak yandaki karekodda yer alan bütüncül puanlama anahtarının çıktısını inceleyiniz.
- Takım çalışmasına, verilen görevlerden birini seçerek başlayınız. Kendinize uygun görevi alma konusunda istekli olunuz.

Bütüncül Puanlama  
Anahtarı



## Görev Çizelgesi

## Takım lideri

Tüm üyelerin çalışmalarından ve takımın başarısından sorumludur.

## Hikâye haritacısı

Hikâyenin yaşandığı zamanı ve mekânı inceleyiniz. Aşağıda verilen hikâye haritasını doldurunuz. Hikâye haritasını düzenledikten sonra mekân, zaman ve karakterlerinin gerçeği yansıtıp yansıtmadığını belirleyiniz.

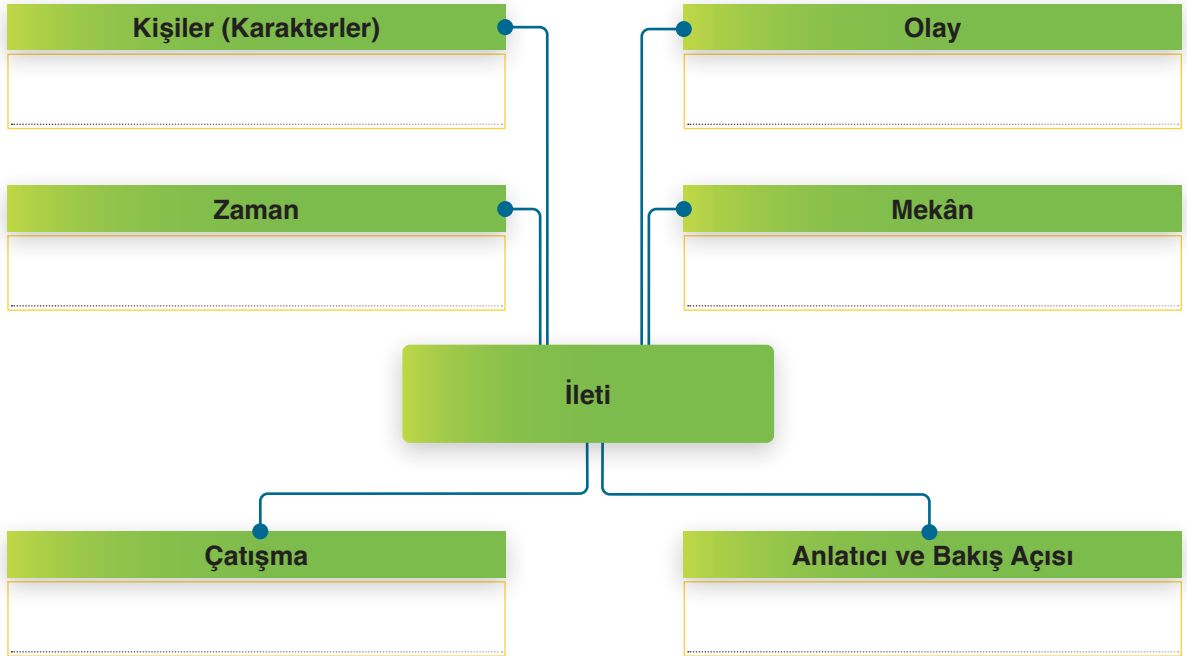

## Ressam

Hikâyede yaşanan olayları resimleyiniz.

Resmederken gerçeğe ve kurguya dayalı ifadeleri belirleyiniz.

Resimlerinizde hikâyede tespit ettiğiniz değerleri (vatanseverlik, merhamet, sevgi, duyarlılık ve yardımseverlik) günlük hayattaki karşılıklarıyla ilişkilendiriniz.

## Bağ kurucu

Hikâyedeki çatışmanın gerçek yaşamda bir karşılığı var mı? Düşününüz.

Siz, hikâyedekine benzer bir durum yaşasanız nasıl davranırsınız? Bu durumu hikâye kahramanının yerine geçerek canlandırınız.

**Karakter analizcisi**

Hikâyedeki karakterlerin fiziksel ve ruhsal özelliklerini analiz ediniz.

Hikâyedeki kahramanları daha yakından tanımak amacıyla merak uyandıran sorular hazırlayınız.

Bu soruların cevaplarını sınıf arkadaşlarınızla tartışarak kahramanların analizini yapınız.

Kahramanlar, davranış ve düşünceleriyle toplumun belli bir kesimini temsil eden ortak davranışlar mı yoksa kendilerine has tutum ve davranışlar mı geliştirmiştir? Tespit ediniz.

**Anlatıcı**

Hikâyede neler olduğunu, olay sırasını bozmadan anlatıcılığı ve bakış açısını değiştirerek özetleyiniz.

Özetleme sırasında yazar-eser ilişkisini, eserin yazıldığı dönemin özelliklerini, dönem özelliklerinin anlatıma ve metnin yapısına etkisini de belirleyiniz.

- ç) Takım çalışmanızı zamanı etkili kullanarak sınıfta sununuz.  
d) Bütüncül puanlama anahtarı ile diğer takımların sunumlarını değerlendiriniz.

**ÇALIŞMA KÂĞIDI****Takım çalışmasının ardından aşağıdaki soruları cevaplayınız.**

1. Hikâyenin ana fikriyle yapı unsurları arasındaki ilişkiyi yazınız.

.....

.....

.....

.....

2. Hikâyede tespit ettiğiniz yapı unsurlarını, hikâyenin yazıldığı dönemin toplumsal özellikleri açısından değerlendiriniz. Değerlendirmelerinizi yazınız.

.....

.....

.....

3. Hikâyeden hareketle yazarın, sanat anlayışını ve dünya görüşünü esere nasıl yansıttığına dair çıkarımlarınızı yazınız.

.....

.....

.....

4. Çalışma etkinliklerini EBA, diğer öğrenme yönetim sistemleri, dijital pano vb. ortamlarda paylaşınız.

### Ders İçi Çalışma

**Kerem ile Aslı hikâyesinin içinde şiirlerin yer alması metne nasıl bir katkı sağlamıştır? Söyleyiniz.**

“Ol vakit kızın birisi bir tas su getirip verdi, bunlar suyu içtiler. Allahasmarladık deyip gittiler. Az gidip uz gidip yollarının önüne yüce bir dağ geldi. Kerem baktı ki yüksek bir dağ. Üstü kar, altı bağ ve bahçe. Kerem: “Sofu kardeş bu dağa Süphan Dağı derler. Bakmaz mısın, başını duman kaplamış” dedi. Bunlar dağın içinde giderken hikmeti hüda bunların üzerini gelip duman kapladı. Yolu şaşkırdılar, Kerem, Sofu’ya: “Aman Sofu getir benim sazımı, bakalım şu dağ âşık halinden bilir mi?” dedi. Aldı sazı eline bakalım ne söyledi?”

**Aldı Kerem:**

Sana derler Süphan Dağı,  
Ne dumandır başın senin.  
Belirsizdir yazın kışın,  
Hiç gitmez mi kışın senin.

Dört yanına mest olmuşsun,  
Dertlilere dost olmuşsun  
Cümle dağa üst olmuşsun,  
Alçak değil başın senin.

(...)

deyip kesti.

Hikmeti hüda dağın başından duman kalkıp bunlar da yol buldular. Dağdan aşağı inip çokça yol gidip günlerden bir gün Zengi’ye, keşişin köyüne varıp baktılar ki Aslı Han yoktur. Konak ıssız durur, Kerem ah edip Aslı Han’ın bahçesine girdi. Baktı ki bahçenin şenliği yoktur. Ağlayıp dışarı çıktı. Köyün içinde gezerken baktı birtakım kızlar el ele vermiş giderler. Birisi Aslı Han’a benzer. Kerem bu kıızı görüp: “Eyvah sevdiğim beni unutmuş. Burada kızlarla eğlenmekte” deyip aldı sazı eline bakalım ne söyledi?”

**Aldı Kerem:**

Ela gözlüm ben bu yerden gidersem,  
Bir nişan vereyim al kerem eyle.  
Çok tuz ekmek yedik yar senin ile  
Şimdengeri hoşça kal kerem eyle.

Ben gidersem karaları bağlama,  
Dertli sinem ateş ile dağlama,  
Ayrılık günüdür sakın ağlama,  
Gel otur yanıma gel kerem eyle.

Kız Kerem’den bu sözleri işitince “Bak beyim, senden bu kelâmı ummazdım. Geçende dahi bahçede Aslı Han zannedip bana takıldın. Ben anladığın kız değilim. Senin aradığın kız Hoy’a gitti” dedi, Kerem bu haberi alıp keşişin konağına geldi. Sofu’ya “Kalk gidelim, sevdiğim Hoy’a doğru gitmiş deyip ertesi gün yola revan oldular. Kerem arkasına bakıp gördü ki Isfahan dağları gözüne hayal meyal görünür, aşkın ateşi harekete gelip, Sofu’ya “Getir şu benim sazımı, zira memleketi son görüşümüzdür” dedi ve aldı sazı eline, bakalım ne söyledi?”

haz. İsa Öztürk  
*Kerem ile Aslı*

## Ders İçi Çalışma

Aşağıda verilen ilahiyi vurgu ve tonlamaya dikkat ederek okuyup soruları cevaplayınız.



## İLAHİ

Daşdun yine deli gönül  
Sular gibi çağlar mısın?  
Akdun yine kanlu yaşum  
Yollarımı bağlar mısın?

Nidem elüm irmez yâre  
Bulunmaz derdüme çâre  
Oldum ilümden âvâre  
Beni bunda eyler misin?

Yavı kıldum ben yoldaşı  
Onulmaz bağrımın başı  
Gözlerümün kanlu yaşı  
Irmağ olup çağlar mısın?

Ben toprak oldum yoluna  
Sen aşuru gözedürsin  
Şu karşıma göğüs gerüp  
Taş bağırlu taşlar mısın?

Harami gibi yoluma  
Aykırı inen karlu taş  
Ben yârumdan ayru düşdüm  
Sen yolum bağlar mısın?

(...)

Yunus Emre

*Yunus Emre Dîvânı*

haz. Ragıp Güzel

1. Yunus Emre'nin okuduğunuz ilahisinde dizeler nasıl kümelenmiştir ve bu kümelenmenin şiirin anlamına katkısı nedir? Yazınız.

---



---



---



---



---

2. a) Aşağıdaki dörtlükte dize sonlarındaki ses benzerliklerinin dörtlüğün okunuşuna ve ahengine katkısını söyleyiniz.

Nidem elüm irmez yâre  
Bulınmaz derdüme çâre  
Oldum ilümden âvâre  
Beni bunda eyler misin?

- b) Aşağıdaki dörtlükte aynı anlam ve görevle tekrar eden ekleri, kelimeleri veya kelime gruplarını tespit ederek altını çiziniz. Bu ek, kelime ya da kelime gruplarının metne katkısını söyleyiniz.

Daşdun yine deli gönül  
Sular gibi çağlar mısın?  
Akdun yine kanlu yaşum  
Yollarımı bağlar mısın?

### Ders İçi Çalışma

Aşağıdaki şiir parçalarını okuyunuz ve dizelerin nasıl kümelendiğini söyleyiniz.

Cihân-ârâ cihân içindedür arayı bilmezler  
O mâhîler ki deryâ içredür deryâyı bilmezler  
Hayalî

Neler çeker bu gönül söylesem şikâyet olur.

Şeyhülislam Yahya

Gönlümü çekse de yârin hayâlî  
Aşmaya kudretim yetmez cibâli  
Yolcuyum, bir kuru yaprak misâli  
Rüzgârın önüne katılmışım ben

Faruk Nafiz Çamlıbel

Atlılar atlılar kızıl atlılar,  
Atları rüzgâr kanatlılar!  
Atları rüzgâr kanat...  
Atları rüzgâr...  
Atları...  
At...

Nâzım Hikmet Ran

### Fark Edelim

Nazım birimi, şiirde anlam bütünlüğünü sağlayan ve şiiri oluşturan en küçük dize topluluğudur. Tek satırdan oluşan nazım birimine dize (mısra), iki dizeden oluşan nazım birimine beyit, dört dizeden oluşan nazım birimine dörtlük denir. Şiiri oluşturan kümeler üç, beş veya beşten fazla dizeden oluşursa bu nazım birimi bent olarak adlandırılır.

## Ders İçi Çalışma

Aşağıdaki şiir parçalarını okuyunuz ve nazım birimlerini yazınız.

Tüyden hafif olurum böyle sabahlar;  
Karşı damda bir güneş parçası,  
İçimde kuş cıvıltıları, şarkılar;  
Bağıra çağıra düşerim yollara;  
Döner döner durur başım havalarda.  
Orhan Veli Kanık

**Nazım Birimi:** .....

Bülbül ne yatarsın bahar erişti  
Ulu sular göl olduğu zamandır  
Kat kat oldu gül yaprağa katıştı  
Gene bülbül kul olduğu zamandır  
Karacaoğlan

**Nazım Birimi:** .....

Bâğ-ı dehrin hem hazânın hem bahârın görmüşüz  
Biz neşâtın da gamın da rûzgârın görmüşüz  
Nâbî

**Nazım Birimi:** .....

Danışdın,  
İndi de bizi dinle sen!  
“Veteni sevirem” dedin,  
Çoh güzel!  
Ancag ay eloğlu,  
bu sevginle sen,  
Vetenin boynuna minnet goyma gel.  
Sen öz şöhretini sen öz şanı,ı,  
Fikrini, hissini, heyecanını  
Vetene borçlusan, vetene ancag!  
Sen onu sevirsen,  
bu sevgini de  
Tek ona borçlusan, sen ona ancag!  
Sevirsen, sevgiden evez gözleme  
Ahı sen özünü ona borçlusan.  
Eğer sevirsense “menimsen” deme,  
Sevenler “onunam” demiş her zaman.  
Bahtiyar Vahapzade

**Nazım Birimi:** .....

## Ders İçi Çalışma

Aşağıdaki dördlüğün ilk üç dizisinin sonundaki kelimeleri ek ve köklerine ayırınız. Köklerdeki ortak sesleri ve eklerin görevini yazınız.

	Kök ve Kökün Türü	Ek ve Ekin Görevi
Yûnus bu sözleri çatar	.....	.....
Sanki balı yağa katar	.....	.....
Halka mata'ların satar	.....	.....
Yükü cevherdir tuz değil	.....	.....
Yunus Emre		

## Fark Edelim

Kafiye (uyak), şiirde dizelerin sonunda tekrarlanan ve ahenk oluşturan heceler veya aynı görevde olmayan ancak benzeşen seslerdir. Benzeyen seslerin sayısına ve kelimelerin anlamına göre türlere ayrılır. Tek ses benzerliğine yarım kafiye, iki ses benzerliğine tam kafiye, üç veya daha fazla ses benzerliğine zengin kafiye, yazılışları ve sesleri aynı, anlamları farklı sözcüklerin benzerliğine cinaslı kafiye denir.

Redif, şiirde uyaktan sonra tekrarlanan yazılışları ve görevleri aynı sözcük ve eklerdir.

## Ders İçi Çalışma

Altı çizili kelimelerdeki kafiye ve redifleri gösteriniz.

Şiirler	Kafiye Çeşitleri
Dönülmez akşamın ufkundayız vakit çok <u>geç</u> Bu son fasıldır ey ömrüm nasıl geçersen <u>geç</u> Yahya Kemal Beyatlı	Yazılışları aynı, anlamları farklı olan kelimelerle yapılan kafiyeye ..... denir.
Birin bilir binin bilmez Bu dünyâ kimseye kalmaz Yâr ismini desem olmaz Düşer dillere dillere Ercişli Emrah	Dize sonlarındaki tek ses benzerliğine ..... denir.
Hak Halil'im dedi bu ne kıymettir Bu ne dünya malı ne de minnettir Bu nasıl bereket nasıl nimettir İbrahim'in çanağında hikmet var Âşık Kul Nurî	Dize sonlarındaki iki ses benzerliğine ..... denir.



## Ders İçi Çalışma

Aşağıdaki şiir parçalarında kafiyeli olan dizeleri örnekteki gibi aynı harflerle gösteriniz.

Kaldırımlar, çilekeş yalnızların annesi; Kaldırımlar, içimde yaşamış bir insandır. Kaldırımlar, duyulur ses kesilince sesi; Kaldırımlar, içimde kıvrılan bir lisanıdır. Necip Fazıl Kısakürek	a b a b
Asker olan bölük bölük bölünür Sandız mı ki Kars kal'ası alınır Boz atlar üstünde kılınç çalınır Can sağ iken yurt vermeniz düşmana Çıldırılı Âşık Şenlik	
Biliyorum gölgede senin uyuduğunu Bir deniz mağarası kadar kuytu ve serin Hazların âleminde yumulmuş kirpiklerin Yüzünde bir tebessüm bu ağır öyle sonu Ahmet Hamdi Tanpınar	
Bu akşam sonbahar ne kadar serin; Geceyi hasretle bekliyor zaman. Üstünde hasretle leylekler uçan Beyaz perdeleri indiriverin! Ali Mümtaz Arolat	
Aya değer Hüsnün yüz aya değer Ay var bir güne değmez Gün var bin aya değer Anonim	

## Fark Edelim

Kafiye düzeni, bir şiirde uyakların sıralanış biçimidir. Kafiye düzeni gösterilirken dize sonlarındaki benzer ses özellikleri aynı harfle gruplanır. Bu gruplandırma sonucunda ortaya çıkan şema kafiye örgüsünü oluşturur. Beş çeşit kafiye örgüsü vardır: düz kafiye (aa, bb, cc / aaaa / aaab), çapraz kafiye (abab), sarmal kafiye (abba), mani tipi kafiye (aaxa), örüşük kafiye (aba, bcb, cdc, d...).

### Ders İçi Çalışma

Aşağıdaki şiir parçalarını okuyunuz ve soruları cevaplayınız.

1. Aşağıdaki dördlüğün dizelerinde bulunan heceleri sayınız. Dizelerdeki hece sayısı eşitliğinin şiire katkısı nedir? Söleyiniz.

Ben toprak oldum yoluna  
Sen aşuru gözedürsin  
Şu karşıma göğüs gerüp  
Taş bağırlu taşlar mısın?

2. a) Aşağıdaki dizelerde sessiz harfle biten hecelerin altına örnekteki gibi çizgi (—), sesli harfle biten hecelerin altına ise nokta (.) koyunuz.

Bin atlı akınlarda çocuklar gibi şendik  
Bin atlı o gün dev gibi bir orduyu yendik

- b) Dizelerde alt alta gelen heceleri karşılaştırınız. Bu hecelerin aynı ses değerine sahip olması, şiirin söyleyişini nasıl etkilemiştir? Söleyiniz.

3. Aşağıdaki şiirin dizelerindeki hece sayıları ve hecelerin ses değeri birbirine eşit midir? Bu durumun şiire katkısını söyleyiniz.

#### UÇURUM, SU, KIRLANGIÇ

Gözlerin  
yükü ağır iki kırlangıç  
Bana doğru kalbime doğru  
uçan uçan iki kırlangıç.  
Kimi zaman değip geçen  
kimi zaman çarpıp kalan  
karanlık şeylerden aydınlıklar taşıyan  
sevinçle kederi  
aşkla çileyi  
bugünle yarını yansıtan  
iki kırlangıç.

Süreyya Berfe

#### Fark Edelim

Ölçü, bir şiirdeki dizelerin hece sayısı veya hecelerin ses değeri bakımından denklğine dayanan ahenk unsurudur. Hece ölçüsü, şiiri oluşturan dizelerin hece sayısı bakımından eşitliğine dayanır. Aruz ölçüsü ise dizelerdeki hecelerin ses değeri açısından denklğine dayanır. Bir şiirde bu iki ölçüden herhangi biri kullanılmamışsa o şiir serbest ölçü ile yazılmıştır.

## Ders İçi Çalışma

Aşağıdaki şiir parçalarında kullanılan ölçüleri yazınız.

<p>Arasam yarı bulurdum Yolunda kurban olurdum Bir gün görmesem ölürdüm Gör neyledi zaman şimdi Ercişli Emrah</p>	<p>Dest-bûsî ârzûsından ger ölsem düstlar Kûze eylen toprağum sunun anunlan yâre su Fuzûlî</p>
<p>Söyle sevda içinde türkümüzü, Aç bembeyaz bir yelken. Neden herkes güzel olmaz, Yaşamak bu kadar güzelken? Fazıl Hüsni Dağlarca</p>	<p>Elâ gözlerine kurban olduğum Yüzüne bakmaya doyamadım ben İbret için gelmiş derler cihâna Noktadır benlerin sayamadım ben Âşık Ömer</p>

## Ders İçi Çalışma

Aşağıdaki dörtlükleri sesli olarak okuyunuz. Dörtlükleri okurken dizelerde anlam gereği beklediğiniz bölümleri eğik çizgi (/) ile gösteriniz.

Annacımdan gelen güzel  
Eylen senden sualim var  
Ne gecede uyku gördüm  
Ne gündüzde kararım var

Zülüflerin turra turra  
Boz kâküllü kaşlar kara  
Benden selâm eylen yâra  
Ne kendine zararım var  
Karacaoğlan

## Fark Edelim

Durak, hece ölçüsü kullanılan şiirlerde ahengi artırmak için dizelerin bazı bölümlerinde anlam gereği yapılan duraklamalardır. Hece ölçüsü ile yazılan şiirlerde 4+3, 4+4, 6+5, 4+4+3 gibi duraklar kullanılabilir. Hece ölçüsüyle yazılmış, söylenmiş her şiirde durak bulunmak zorunda değildir.

## Ders İçi Çalışma

Aşağıdaki çalışmayı yapınız.

- İlk dizeleri dışında diğer dizeleri karışık olarak verilen aşağıdaki dördlükleri bilgiler doğrultusunda düzenleyiniz. Düzenlediğiniz şiiri dördlüklerin karşısındaki bölüme yazınız.
  - Birinci dördlüğün I ve III. dizelerinde tam kafiye vardır.
  - Birinci dördlüğün II ve IV. dizelerinde zengin kafiye vardır.
  - İkinci dördlüğün II ve IV. dizelerinde yarım uyaktan sonra ek hâlinde redif gelmiştir.

Çirkin olan, fena olan ne varsa unut  
 Ellerimizde sevgi içimizde umut  
 Bütün iyilikleri paylaşalım seninle  
 Gözlerimin söylediği şarkıyı dinle

Aşkın büyülü sesini duyuyor musun  
 Gitme ki günlerimiz gecelerimiz olsun  
 Çoban kulübelerinde balıkçı kahvelerinde  
 Şimdi onun gülleri açan güz bahçelerinde  
 Ümit Yaşar Oğuzcan

- Şiirin kafiye düzeni hakkında çıkarımda bulununuz.

## Ders İçi Çalışma

Aşağıdaki şiir parçalarını okuyunuz. Bu parçaların yapı unsurlarını tespit ederek yazınız.

	I	II
	Nihayet damlarda leylekler görüldü, Upuzun gagalarını takırdatan. Vefasız sandığımız turnalar döndü; Geçen yıl gittikleri meçhul diyardan, Cahit Sıtkı Tarancı	Yelkenler biçilecek, yelkenler dikilecek; Dağlardan çekdiriler, kalyonlar çekilecek... Kelpetenlerle sûrun dişleri sökülecek! Arif Nihat Asya
<b>Kafiye Düzeni</b>	.....	.....
<b>Ölçü</b>	.....	.....
<b>Nazım Birimi</b>	.....	.....
<b>Kafiye/Redif</b>	.....	.....

## Ders İçi Çalışma

Aşağıdaki Mesut İnsanlar Fotoğrafhanesi adlı hikâye ve Fotoğraf adlı şiirden alınmış bölümleri okuyarak istenen çalışmayı yapınız.

Ben böyle düşünürken, birden atölyenin kapısı açıldı, gelin, elindeki çiçeklerden daha beyaz, beyazlar içinde, yanında genç kocası, bir bahar havası bırakarak, bir bahar rüzgarı gibi önümden geçtiler, kendilerini bekleyen otomobile bindiler. Fotoğrafçı onları selametledikten sonra bir müddet daha eşikte kalarak otomobili gözleriyle takip etti, sonra geri döndü, yarattığı eserden memnun bir sanatkar haliyle kendine gülümseyerek, beni görmeden bulunduğum tarafa birkaç adım attı. Neden sonra varlığımı fark edip, tatlı bir rüyadan uyanır gibi, bakışlarıyla ne istediğimi sordu.

— Fotoğrafımı çektiğim istiyorum. Güzel olmasını arzu ettiğim bir fotoğraf çektiğim istiyorum, dedim.

Ziya Osman Saba

*Mesut İnsanlar Fotoğrafhanesi*

## FOTOĞRAF

Durakta üç kişi

Adam kadın ve çocuk

Adamın elleri ceplerinde

Kadın çocuğun elini tutmuş

Adam hüzünlü

Hüzünlü şarkılar gibi hüzünlü

Kadın güzel

Güzel anılar gibi güzel

Çocuk

Güzel anılar gibi hüzünlü

Hüzünlü şarkılar gibi güzel

Cemal Süreya

*Üstü Kalsın*

Okuduğunuz Mesut İnsanlar Fotoğrafhanesi adlı hikâye ve Fotoğraf adlı şiirin yapı unsurları arasındaki benzerlik ve farklılıkları belirleyip söyleyiniz.

## Çıkış Kartı

## Üç Yaz

İlahiden hareketle şiir türü hakkında öğrendiğiniz veya önemli bulduğunuz üç bilgiyi yazınız.

1.

2.

3.

## İki Sor

İlahiden hareketle şiir türü hakkında hâlâ merak ettiğiniz veya daha fazla bilgi almak istediğiniz konuyla ilgili iki soru yazınız.

1.

2.

## Bir Paylaş

İlahiden hareketle şiir türü hakkındaki bir görüşünüzü paylaşınız.

1.

## OKUMA: GEZİ YAZISI

### Konuya Başlarken

1. Ülkemizin tarihî ve doğal güzelliklerini yansıtan aşağıdaki görselleri inceleyiniz. Bu yerlerden hangisi ya da hangilerini gezmek isterdiniz? Gerekçeleriyle söyleyiniz.



Kapadokya / Nevşehir



Nemrut Dağı / Adiyaman



Ortaköy Camisi / İstanbul



Kilitbahir / Çanakkale



Uzungöl / Trabzon



Tarihî Evler /Mardin



Kızkalesi / Mersin



Pamukkale Travertenleri / Denizli

2. Yaptığınız bir geziyi arkadaşlarınıza ya da çevrenize hangi anlatım yöntemiyle (yazı, video çekimi, fotoğraf vb.) anlatmak istersiniz? Gerekçeleriyle söyleyiniz.

## Okuma Öncesi

1. İnsanlar gezip gördükleri yerleri niçin anlatma ihtiyacı duyar? Yazınız.

.....

.....

.....

.....

2. Edebî değer taşıyan gezi yazılarını okumak kişiye neler kazandırır? Yazınız.

.....

.....

.....

3. a) Okuyacağınız gezi yazısının başlığından ve görselinden hareketle gezi yazısının içeriği hakkındaki tahminlerinizi yazınız.

Gezi Yazısının İçeriği Hakkındaki Tahminim	Gezi Yazısının İçeriği
.....	.....
.....	.....
.....	.....
.....	.....
.....	.....

b) Tahminlerinizin gezi yazısının içeriğiyle örtüşen yönlerini söyleyiniz.

## Okuma Sırası

*Bizim Akdeniz'den* adlı metnin dikkatinizi çeken bölümlerini not olarak okuyunuz.



### BİZİM AKDENİZ'DEN

Çoban ve kaval gibi, kavak ve akasya da yukarı istepin şiiri idi: Şimdi, muz, portakal, limon ve zeytin pişiren güneş ve su cennetine doğru iniyoruz. Çubuk boğazı otomobil yolunu 800 metre birden düşürdükten sonra, büyük sahil ovasına çıktık. Bu ova, iki tarasa hâlinindedir. Antalya ilk tarasanın ucundan görünür.

Moda sahilini biraz daha yükselterek alabildiğimize genişletiniz ve derinletiniz: Ovanın ilk katı budur. Sonra bu katı gene her taraftan yükselterek, geniş ve derin, Toroslara dayayınız. Üst tarasa budur.

Dağlardan inen sular, üst ovada bataklıklar yapıp, düden denilen yer yarıklarında kaybolurlar ve alt ovada tekrar çıkıp, Antalya bahçelerine dağıldıktan sonra, sahilde sayısız düşer sularla denize dökülürler.

(...)

Sağda, körfezi çeviren büyük dağ yığını 3000 metre ve bulutlar üstünden engin Akdeniz'e bakıyor. Eski tarihler, hiç bir istilânın bu dağların tepesinden Türk hürriyetini indiremediğini yazarlar.

Toroslar Akdeniz'e doğru bir kucak gibi açılmıştır. Anadolu'nun burada geniş bir nefes aldığı sanki hissediyorsunuz.

*Taymis Kıyıları*'nda Fransız Akdenizi'nden bahsetmeden evvel, Türk Akdenizi'nin bu taraflarını görmemiş olduğuma ne kadar esefleniyorum.

### -XI-

İstanbul ve hinterlandı, İzmir ve hinterlandı, Mersin ve hinterlandı gibi, Antalya ve hinterlandı zengin ve büyük bir mınıktadır. Burası vaktiyle Afyon ve Konya'nın limanı idi. Demiryolu iki şehri de başka limanlara bağladıktan sonra, Antalya durmuştur.

Şehre girerken iki yanınızda gördüğünüz uzak dağların her vadi yarığı bir başka ovaya çıkıyor. Antalya vilâyetinin iki hududu arasında, bu ovalar içinden küçük büyük 24 çay ve nehir akmaktadır.

Kasaba kale surlarının içine yığılmıştır. Burasını bırakınız: Yeni Antalya, Gazi parkının yanlarından portakal bahçelerine doğru büyüyecektir. Eski mahalleler, Ankara'nın eskisi gibi, geniş yollarla havalandırılacak, fırsat düştükçe düzeltilecek, fakat yeni plân şehrin şimdiden büyük bir imar manzarası gösteren parçasında bir yenişehir, bir de büyük bahçeli evler kısmı ayırarak, Akdeniz'in hiç şüphesiz en güzel kışlık şehirlerinden birinin, *Türk Riviyera*'sının temellerini atacaktır.

Şehirde imar hareketinin iyi başladığını söylemeliyim: Baştanbaşa yeni yapılan beton ve ferah çarşı, demiryolu istasyonunun kuracağı yeni ticaret ve iş kısmı ile, yeni mahalleler kısmının ortasında kalıyor. Genişletilmiş olan cadde,





sizi, eski kasabanın üstünden Gazi parkına çıkarmaktadır... Deniz boyunca böyle geniş bir parçanın hurmalar dikilecek olan bulvarla bölünerek serbest bırakılmış olması mesut bir düşüncedir.

Antalya'nın bir başka güzel talihi, parktan ileriye doğru, deniz kenarının binalarla kapatılmamış olmasıdır. Bu kıyı seddi üstündeki yol kadar, güzel manzarası olan sahil yolu bilmiyorum.

Şimdi iptidai bir bahçeler geçidi olan bu yolda beş on dakika yürüdükten sonra, Erenkuş burnuna varırsınız: Karşınızda engin, yanınızda dar deniz, düşer sular, portakal bahçeleri ve onun sonunda 3500 metre yüksekliğinde dağlar! Otomobille bir saatte sıfırdan bulutlara çıkabilirsiniz. Sıcak Anadolu kıyılarının bir hususiyeti de, kısa mesafelerle Boğaziçi serinliğinde yaylalara kavuşulabilmesidir.

Türkiye'nin en ihtiyar çınarının Bursa'daki Alufeli çınar mı, yoksa Antalya'da evkafın bahçesindeki 16 metre genişliğindeki çınar mı olduğunda tereddüt ederler. Rutubetin, güneşin ve akarsuyun neler yaratabileceğini Antalya bahçelerinde seyretmelisiniz.

Cenubi Amerika'nın bakir ormanlarından bahseden bir muharrir: -Bastonumu eksem, filizlenecek! diyordu. Evkaf bahçesinin kenarına sınır yapmak için odun kesmişlerdi. Uzun müddet güneşte kaldıktan sonra, hendeklere kakılan bu odunların yarısı filizlenmişti.

Falih Rıfkı Atay  
**Bizim Akdeniz**

## Okuma Sonrası

### Söz Varlığımız

- Okuduğunuz *Bizim Akdeniz*'den adlı gezi yazısında geçen bazı kelimelerin sözlük anlamları verilmiştir. Cümlelerin bağlamından hareketle bu kelimelerin metinde hangi anlamda kullanıldığını belirleyip işaretleyiniz.

Kelimeler	Sözlük Anlamı	Metinde Geçtiği Cümle
engin	1. Ucu bucağı görünmeyecek kadar geniş, çok geniş.	Sağda, körfezi çeviren büyük dağ yığını 3000 metre ve bulutlar üstünden engin Akdeniz'e bakıyor.
	2. Açık deniz.	
hususiyet	1. Özellik.	Sıcak Anadolu kıyılarının bir hususiyeti de, kısa mesafelerle Boğaziçi serinliğinde yaylalara kavuşulabilmesidir.
	2. İleri derecede tanışıklık, ahbablık, yakınlık.	

- Okuduğunuz metinden alınan aşağıdaki cümlelerde bulunan yazım ve noktalama yanlışlarının altını çiziniz, bu yazım ve noktalama yanlışlarının doğru şekillerini söyleyiniz.
  - Şimdi iptidai bir bahçeler geçidi olan bu yolda beş on dakika yürüdükten sonra, Erenkuş burnuna varırsınız: Karşınızda engin, yanınızda dar deniz, düşer sular, portakal bahçeleri ve onun sonunda 3500 metre yüksekliğinde dağlar! Otomobille bir saatte sıfırdan bulutlara çıkabilirsiniz. Sıcak Anadolu kıyılarının bir hususiyeti de, kısa mesafelerle Boğaziçi serinliğinde yaylalara kavuşulabilmesidir.

## Metnimizi Anlayalım

1. Yazar, Antalya'yı hangi yönleriyle tanıtmıştır? Örneklendirerek yazınız.

.....

.....

.....

.....

.....

.....

2. Yazar "*Taymis Kıyıları*"nda Fransız Akdenizi'nden bahsetmeden evvel, Türk Akdenizi'nin bu taraflarını görmemiş olduğuma ne kadar esefleniyorum." cümlesiyle nasıl bir öz eleştiri yapmaktadır? Söyleyiniz.
3. Okuduğunuz metinden alınan aşağıdaki cümlelerde hangi anlatım biçimlerinin kullanıldığını belirleyerek işaretleyiniz.

Cümleler	Anlatım Biçimleri		
	Betimleyici	Açıklayıcı	Öyküleyici
Çoban ve kaval gibi, kavak ve akasya da yukarı istepin şiiiri idi: Şimdi, muz, portakal, limon ve zeytin pişiren güneş ve su cennetine doğru iniyoruz. Çubuk boğazı otomobil yolunu 800 metre birden düşürdükten sonra, büyük sahil ovasına çıktık.			
İstanbul ve hinterlandı, İzmir ve hinterlandı, Mersin ve hinterlandı gibi, Antalya ve hinterlandı zengin ve büyük bir mıntıkadır. Burası vaktiyle Afyon ve Konya'nın limanı idi. Demiryolu iki şehri de başka limanlara bağladıktan sonra, Antalya durmuştur.			
Şimdi iptidaî bir bahçeler geçidi olan bu yolda beş on dakika yürüdüktan sonra, Erenkuş burnuna varırsınız: Karşınızda engin, yanınızda dar deniz, düşer sular, portakal bahçeleri ve onun sonunda 3500 metre yüksekliğinde dağlar! Otomobille bir saatte sıfırdan bulutlara çıkabilirsiniz.			

4. Okuduğunuz gezi yazısında düşüncüyü geliştirme yollarından hangileri kullanılmıştır? Metinden örnekler vererek söyleyiniz.
5. Okuduğunuz gezi yazısından hareketle gezi yazısı türüne ait özellikleri örnekteki gibi yazınız.

Gezip görülen yerlerin ilgi çekici özellikleri anlatılır. ....

.....

.....

Gezi Yazısı

.....

.....

## Sanatçıyı Tanıyalım



# Falih Rıfkı Atay

(1894/1971)

İstanbul'da doğar. Genç yaşta yazı hayatına atılan sanatçı, dergi ve gazetelerde yazılar kaleme alır. Kurtuluş Savaşı yıllarında Anadolu'daki mücadeleye destek veren yazılar yayımlar. Savaşın hemen ardından Yakup Kadri Karaosmanoğlu, Halide Edip Adıvar ve Mehmet Asım'la Yunan ordusunun yakıp yıktığı Batı Anadolu'yu dolaşır.

Yaşamı boyunca yazı faaliyetlerine kesintisiz olarak devam eden Falih Rıfkı Atay, Cumhuriyet dönemi Türk dili ve edebiyatının gelişmesine hizmet eder; Türkçenin bir edebiyat ve bilim dili olduğu görüşünü savunur.

Falih Rıfkı'nın Türk gezi edebiyatına önemli katkıları vardır. Gezip gördüğü yerleri ayrıntılarıyla betimlediği gezi yazılarıyla bu alanda bir çığır açar. Falih Rıfkı Atay, gezdiği yerler ile ilgili bazen derinlemesine tanıtımlar yapmayı amaçlar bazen de insanlar ve olaylarla ilgili tespitlerde bulunur. Kendi gözlemleri ve aldığı notlar yanında başka kitaplardan ve yazarlardan da faydalanır. Yazarın başka kaynaklardan faydalanması, eserinin belge niteliği taşımasını sağlar.

### Eserlerinden Bazıları

● **Anı:** *Zeytin Dağı, Çankaya...*

● **Gezi Yazısı:** *Kaybolmuş Makedonya, Denizaşırı, Taymis Kıyıları, Bizim Akdeniz...*

### Benim Gözümden Falih Rıfkı Atay

Falih Rıfkı Atay'ın biyografisinden ve gezi yazısından yaptığınız çıkarımlardan hareketle aşağıda verilen metinlerden hangisinin Falih Rıfkı Atay'a ait olabileceğini gerekçesiyle yazınız.

#### I. Metin

Geldiğin gündün beri gece demeysin gündüz demeysin, yazarsın da yazarsın. Ne bitip tükenmez yazıdır bu! Mektup desem değil, mektup, deftere yazılmaz. Kitap desem değil, bizim bildiğimiz, kitabı saçlı sakallı ulemalar yazar. Sen parmak kadar çocuksun. Öyleyse ne yazarsın böyle durup dinlenmeden?

Bana bu suali soran; otelin ihtiyar odacısı Hacı Kalfa'dır. Bir saatten fazla bir zamandan beri dışarıda şarkı söyleyerek tahta siliyordu, şimdi yoruldu; benimle, kendi dediği gibi, iki satır lakırdı atmaya geldi.

#### II. Metin

Yaban ormanların en vahşisi, büyük bir kısmı bu aklık içinde yetişen bu Amazonya ormanlarıdır. Hissiz ve korkunç bir sükün... Başınızın üstü, hiçbir güneş damlası geçirmeyen, belki on asırlık karanlık bir kubbe ile kapalıdır. Şayet kayıktan çıkarsanız, ayağınız kâh devrilmiş ağaç cesetlerinin yosunu üzerinde kayar, kâh kokmuş ve kara bir çamura gömülür.

## Öğrenelim

Yazı; insan yaşamını kayıt altına aldığı gibi insana gördüğünü, duyduğunu ve düşündüğünü de ölümsüzleştirme imkânı sağlar. Yazıyı kullanan insanoğlu gezdiği yeni coğrafyaların ayırt edici özelliklerini ve güzelliklerini kaleme alır.

Yazarlar, gezilerinde gördüklerini kendilerine özgü bir üslupla eserlerinde anlatır. Bu eserlere gezi yazısı denir.

İnsanoğlu, doğası gereği görmediği yerleri ve bu yerlerde yaşayan insanları merak eder. İnsanoğlunun yeni yerleri görüp tanıma ihtiyacını gideren, edebî ve tarihî özellik taşıyan metinlere gezi yazısı (seyahatname) adı verilir. Bu eserlerde gezgin (seyyah); gezdiği yerlerin sosyal, kültürel, ekonomik, siyasi özelliklerini anlatır.

Gezi yazıları; yolculuğun yapıldığı coğrafyanın o günkü sosyal, ekonomik ve kültürel özelliklerini anlattığı için tarihî ve coğrafi metinlerdir. Bu yazılar; yazarın gezdiği coğrafyanın maddi ve manevi özelliklerini, yaşamın özgün yönlerini içten ve anlaşılır bir dille anlatmasıyla edebî bir özellik taşır.

Seydi Ali Reis'in *Mir'atü'l-Memalik* adlı eseri, Türk edebiyatında ilk seyahatname olarak gösterilmektedir. Türk edebiyatındaki en tanınmış seyahatname, Evliya Çelebi'nin *Seyahatname* adlı eseridir.

### Ders İçi Çalışma

Aşağıdaki metni okuyunuz.

#### ERZURUM

Erzurum Türk tarihine, Türk coğrafyasına 1945 metreden bakar. Şehrin macerası düşünülürse, bu yükseklik daima göz önünde tutulması gereken bir şey olur. Malazgirt Zaferi'nin açtığı gedikten yeni vatana giren cedlerimizin ilk fethettikleri büyük merkezî şehirlerden biridir.

Tarihimizin ikinci dönüm yerinde, Millî Mücadele'nin ilk temeli gene Erzurum'da atılır. Her şeye rağmen hür, müstakil yaşamak iradesi ilkin bu kartal yuvasında kanatlanır. Atatürk, Erzurum'dan işe başlar. Tıpkı



Ulu Cami / Erzurum

ilk fatihler gibi oradan Anadolu'nun içine doğru yürür; oradan başlayarak yurdumuzu, milletimizin tarihî hakları adına yeni baştan fethederiz.

(...)

Bu çok güzel bir gündü. İlk önce camileri, başıboş dolaşmıştık. Yolda karşılaştığımız tanıdıklarla durup konuşuyor, her açık dükkâna bir kere uğruyorduk. Kendimi yirmi yıl önce, Erzurum'da lisede edebiyat muallimi olduğum zamana dönmüş sandım.

Nihayet Kale'ye çıktık. Tepesi uçtuğu için Tepsi Minare denen eski Selçuk Kulesi'nden, 1916 Şubatı'nda ordusunun ric'atini temin için çocuğu, kadını sipere koşan destânî şehri seyre başladık. Önümüzde henüz sararmaya yüz tutmuş ekinleriyle emsalsiz bir panorama dalgalanıyordu. Doğu, cenupdoğu tarafında çıplak dağlar biter bitmez, küçük köyleriyle, ağaçlık su başlarıyla, enginliğiyle ova başlıyordu. Daha uzakta, Anadolu'nun şiir, gurbet kaynağı olan, halkımızın duyusundaki o keskin hüznün belki de sırrını veren dağlar vardı. Günün büyük kısmını orada geçirdik. Sonra şehrin ovaya karıştığı yerde, Belediye Bahçesi'nin biraz ötesindeki yeni bir ilkokul binasına girdik. Erzurum taşı dururken çimentonun kullanılmasını bir türlü aklım almaz. Betonun getirdiği bir yığın kolaylık meydanda. Fakat bu kolaylıklar bazan da mimarînin aleyhinde oluyor. Hele mahallî rengi bozuyor. Erzurum taşı, Ankara taşı gibi, çok kullanışlı. Her girdiği yere âbide asilliği veren bir mimarî malzemesidir.

İlkokul şirin, konforlu. Yirmi yıl önce gördüğüm yapıların hiçbirine benzemiyor. Bütün ovayı ayağımızın altına seren taraçasında, emsalsiz bir gurup karşısında çaylarımızı içtik. Güneş, bulutsuz, dümdüz bir gökte, olduğumuz yerden daha yassılaştırmış, ovaya karışmış görünen Kop Dağı ile Balkaya'nın arasına inmeye hazırlanıyordu. Ne gökyüzü kızarmış, ne güneşin rengi değişmişti; hafif bir sarılıktan başka hiçbir batı alâmeti yoktu. Bütün değişiklik ovada idi.

İlkin dağların etekleri gümüş bir zırha benzeyen bir çizgiyle ovadan ayrıldı. Sonra düştüğü yerde sanki külçelenen bir aydınlık, bendi yıkılmış bir su gibi, bütün ovayı kapladı, toprağın, ekinin rengini sildi. Gözümün önünde sadece ışıktan bir göl meydana gelmişti. Bütün ova billûr döşenmiş gibi parlıyordu. Dağlar, bu cilâlı satıh üzerinde yüzer gibiydiler. Güneş, batacağı yere iyice yaklaşıncaya, ovanın şurasından burasından kalkan tozlar, bu gölün üstünde altın yelkenler gibi sallanmaya başladılar. Bu bir akşam saati değil, tek bir rengin türlü perdeleri üzerinde toplanan bir masal musikîsiydi.

(...)

O gece Erzurum'dan ayrılıyorduk. Biz trene binmek için yola çıktığımız saatte 3 Temmuz 1919'un şehri 30 Ağustos zaferini kutluyordu.

Ahmet Hamdi Tanpınar

*Beş Şehir*

1. Okuduğunuz metnin birinci ve ikinci paragrafını yazar hangi amaçla yazmıştır? Yazınız.

.....

.....

.....

.....

2. Okuduğunuz *Erzurum* adlı metinde Erzurum'un tarihî ve doğal güzelliklerinin anlatıldığı bölümlerin altını çiziniz. Bu bölümlerin metne katkısını söyleyiniz.

3. Yazarın yerinde olsaydınız bu metni nasıl bitirmek isterdiniz? Söyleyiniz.

4. a) *Bizim Akdeniz'den* ve *Erzurum* adlı metinleri yapı unsurları ve içerik bakımından karşılaştırınız. Ulaştığınız sonuçları yazınız.

	<i>Bizim Akdeniz'den</i>	<i>Erzurum</i>
İçerik	<hr/> <hr/> <hr/> <hr/>	<hr/> <hr/> <hr/> <hr/>
Yapı Unsurları	<hr/> <hr/> <hr/> <hr/>	<hr/> <hr/> <hr/> <hr/>

- b) İncelediğiniz bu iki metinden hangisini daha çok beğendiniz? Gerekçeleriyle yazınız.

---

---

---

### Fark Edelim

Gezi yazılarında okurun ilgisini çekecek bir anlatım tercih edilir. Yazar, gezdiği yerleri anlatırken okuru âdeta o yerlerde yaşatır; yazısını okuru yazının içine çekecek bir üslupla kaleme alır. Gezi yazılarında sadece gezilen yerlerin tarihî, coğrafi ve kültürel özellikleri anlatılmaz; anlatılanlarla okurda bu yerleri gezip görme isteği de uyandırılır.

Gezi yazıları belirli bir plan dâhilinde kaleme alınır. Bu plan giriş, gelişme ve sonuç bölümlerinden oluşur.

Gezi yazılarında okurun gidip görmediği, bilmediği yerler anlatıldığı gibi okurun yaşadığı yerle ilgili ilginç bilgiler de verilebilir. Yazarın bakış açısı ve gözlem gücü, bir yerde uzun yıllar yaşayanların bile fark etmediği ayrıntıların ortaya çıkmasını sağlar.

### Ders İçi Çalışma

*Aşağıdaki paragrafları okuyunuz. Paragrafın alındığı metnin türünü (hikâye, deneme, anı, gezi yazısı vb.) tespit ediniz. Bu metin türünün başlıca özelliklerini metnin altına yazınız.*

Hepsi bin beş yüz dükkandır. Öylesine düzenli yapılmış, öylesine şenlik ve süslüdür ki her bir dükkancıda birer Mısır hazinesi mal vardır. Her esnafı sokak sokak birer ulu yola dağılmış saatçılar, kuyumcular, kitapbasmacılar, berberler ve terzilerin çarşıları öyle süslüdür ki sanki nigerhane-i Çin nakşıdır. Şaşılacak sanatlar işleyip görülecek aletler yapmada eşsiz sokaklardır. Çalar, vakitleri gösteren, ay ve günlü, burçları gösteren, takvimli, asma çalar saatlar işlenir.

**Metin Türü ve Bu Türün Başlıca Özellikleri**

Paluko ile miçolar ve ben, yedekte çektiğimiz sandala bindik. Paluko özel vasıtalarla balık tutacak. Nasıl tuttu? Burada anlatması uzun sürer. Fakat neticede kırk kadar balık elde ettiğimizi söylersem kâfidir sanıyorum. Bunların içinde bir orfoz yavrusu, karagöz, sivriburun, melanur, kefal, mırmır, sinağrit ve Paluko'nun sevgilisi sarpalar vardı. Bu sonuncusu sahiden güzeldi.

**Metin Türü ve Bu Türün Başlıca Özellikleri**

Hüseyin Ağa'nın bu sözünden sonra akşamı dar ettim. Akşamüstü güzel tereyağında kızarmış, içi az bir şey pembe, denizin hanos balığına benzer bir balık yediğimi hatırlıyorum. Hüseyin Ağa, "Bunların adına Hösgün derler oğul" demişti. Daha sonra, Sakarya' dan her biri ellişer, yüzer kilo gelen, hatta daha ağır-larını kasaba çarşılarında satılırken gördüm, tatmadım. Ama bu Sakarya balıklarının etinin lezzetinden ziyade, isimleri hoşuma giderdi.

**Metin Türü ve Bu Türün Başlıca Özellikleri**

Eşyalarımız, kumanyamız ve 17 kişilik grubumuz koca bir otobüse zor sığdı. Kuşadası'na öğleden sonra varabildik ancak. Kuşadası yusuvarlak bir koyun yamacına konmuş, Söke'nin sayfiyesi, şirin bir kasa-badır. Koyun ortasında yıkık bir Osmanlı kalesiyle bir adacık görülür. Kuşadası işte budur. Kuşları bir zamanlar bol muydu ki Kuşadası denmiş bu adaya ? Bugün adada kuşa pek rastlanmaz, birkaç yıl önce uzaktan dikkati çeken biri kalem gibi, öteki toparlak iki ağacı bile göze görünmeyecek kadar keleş olmuş. Kuşadası'nda birkaç kumsal, kıyı kahveleri, lokantaları, iki üç tane de temiz otel var. Bir koy ötede Ka-dınlar Hamamı denilen plajın son iki yılda epey geliştiğini gördük. Ama Öküz Mehmet Paşa hanı olduğu gibi duruyor. 18'nci yüzyıldan kalma bu güzel yapı bir onarılsa, Kuşadası kumsalları, kıyıları bir de tarih anıtlarıyla önemli bir gezgin yeri olabilecek.

**Metin Türü ve Bu Türün Başlıca Özellikleri****Fark Edelim**

Anıyla gezi yazısı arasında benzerlikler vardır. Her ikisi de yazarın hayatından izler taşır. Anı ile gezi yazısının farkı, gezi yazısının amacının gezilen yerleri anlatmak olmasıdır. Anıda yazar gezdiği bir yerden bahsetse bile amacı kendi yaşadıklarını, duygu ve düşüncelerini, başkalarıyla olan ilişkilerini anlatmaktır. Anıların yazılma amacı gezilip görülen yerlerin anlatılması değildir.

### Ders Dışı Çalışma

**Etkilendiğiniz tarihî ya da doğal bir güzelliği tanıtan bir gezi yazısı yazınız. Yazınızı yazarken aşamaları takip ediniz.**

1. Yazacağınız yer hakkında araştırma yapınız.
2. Yazınızın giriş, gelişme ve sonuç bölümleri için planlama yapınız.
3. Yazınızda anlatım biçimlerini ve düşünceleri geliştirme yollarını etkili bir biçimde kullanınız.
4. Samimi, akıcı ve sade bir dil kullanınız.
5. Yazınıza uygun bir görsel ekleyiniz.
6. Yazım kuralları ve noktalama işaretlerine uyunuz.
7. Yazınızı sınıfta arkadaşlarınızla paylaşınız.
8. Öğretmeniniz tarafından seçilen yazıları okul web sayfasında ya da okul panosunda paylaşınız.

Etkileşimli içerik: Gezi yazısı

Tuna Yalılarından  
Hatırlayışlar



### Çıkış Kartı

#### Üç Yaz

*Bizim Akdeniz'den* adlı gezi yazısından hareketle gezi yazısı hakkında öğrendiğiniz veya önemli bulduğunuz üç bilgiyi yazınız.

1.

2.

3.

#### İki Sor

*Bizim Akdeniz'den* adlı gezi yazısından hareketle gezi yazısı hakkında hâlâ merak ettiğiniz ve daha fazla bilgi almak istediğiniz konu ile ilgili iki soru yazınız.

1.

2.

#### Bir Paylaş

*Bizim Akdeniz'den* adlı gezi yazısından hareketle gezi yazısı hakkındaki bir görüşünüzü paylaşınız.

1.



## EDEBİYAT ATÖLYESİ: KONUŞMA

Bu atölye çalışmasında seçtiğiniz bir mekânı tanıtacaksınız. Bunun için sınıf dışında da hazırlık yapmanız ve hazırlıklarınızı yaparken fikrî mülkiyet haklarına dikkat etmeniz beklenmektedir. Bireysel olarak özgün bir çalışma yapmalı ve bu çalışmayı size tanınan sürede sunmalısınız.

### Konuşma Öncesi

Yüz yüze iletişimde kendinizi ifade ederken seçtiğiniz sözcükler, sergilediğiniz tavır veya üslubunuz iletişiminizi ne kadar etkiliyorsa bilgiyi aktarırken kullandığınız araçlar da öğretme ve öğrenme sürecinizi o ölçüde etkiler. Bilgiyi paylaşmanın en kullanışlı yolu olan sunumlarda kullandığınız araçlar, izleyicilerinizin gözünde sizi daha etkileyici ve güvenilir kılar. İyi hazırlanmış, görsellerle desteklenmiş bir slaytla izleyicilerinize akıcı, keyifli bir öğrenme yolculuğu yaşatabilirsiniz. Gezdiğiniz yerleri, beğendiğiniz yemekleri, merak ettiğiniz kültürleri veya arkadaşlarınızla paylaşmak istediğiniz ilginç bilgileri, hazırladığınız bir slayt gösterisiyle sınıfta sunduğunuzda böyle bir çalışmanın sözlü anlatımdan çok daha etkili olduğunu fark edeceksiniz.

**Aşağıdaki mekân görsellerinin yanına bu mekânları anlatan betimleyici paragraf yazınız.**



Anıt kabir / Ankara

---

---

---

---

---

---

---

---



Dumlupınar Şehitliği / Kütahya

---

---

---

---

---

---

---

---



Kale İçi / Antalya

---

---

---

---

---

---

---

---

## Konuşma Sırası

### PERFORMANS GÖREVİ

### BENİM MEKÂNIM

#### Görev

Bir sabah kapı zilinın çalınmasıyla uyandınız. Size bir paket bırakıldığını gördünüz. Paketi açtığınızda ders kitabınızda şimdiye kadar okuduğunuz metinlerdeki mekânların resimlerinin olduğu kartlar buldunuz. Ne olduğunu anlamaya çalışırken bir karta dokundunuz ve bir anda kendinizi o metnin içinde buldunuz. Metni daha önce incelediğiniz için keyifli bir yolculuk yapabildiniz. Metnin mekânlarını net bir şekilde görerek yeni deneyimler edindiniz. Daha sonra odanızı gösteren bir kutu gördünüz ve kutuyu açarak odanıza döndünüz. Her şey çok hızlı gerçekleşti ama çok da güzeldi çünkü okuduğunuz hikâyelerin mekânlarını bire bir görme fırsatınız oldu. Bazıları düşündüğünüz gibiydi, bazılarıysa düşündüğünüzden çok farklıydı. Tüm bu deneyimlerinizi sınıf arkadaşlarınıza aktarmaya ve bunun için bir sunum hazırlamaya karar verdiniz.

#### Aşamalar

1. Dokunduğunuz sihirli kartların sizi götürdüğü mekânı okuduğunuz metinlerden seçiniz.
2. Seçtiğiniz karttaki mekânı çevrenizden belirlediğiniz bir mekânla karşılaştırınız.
3. Sunumu yapacağınız mekâna ilişkin görsel ve işitsel öğeler bulunuz, isterseniz fotoğrafları kendiniz de çekebilirsiniz.
4. Hazırladığınız görsel ve işitsel materyallerle tanıtaacağınız mekâna ilişkin bilgi notlarınızı bir araya getirerek sunumunuz için bir slayt hazırlayınız.
5. Hazırladığınız slayt sunumunu arkadaşlarınızla sınıfta paylaşınız.
6. Size gelen dönütlere göre sunumunuzda geliştirilmesi gereken yönler üzerinde çalışınız.

#### Yönerge

- Edebiyat atölyesi çalışması için hazırlıklarınızı sınıf dışında yapınız.
- Sunumunuzu bireysel olarak yapınız.
- Sunumunuzu size verilen süre içinde gerçekleştiriniz.
- Fikrî mülkiyet haklarına dikkat ederek görsel ve işitsel araçlarla sunumunuzu zenginleştiriniz.
- Sunumunuzda hazırlayacağınız slayt için slayt hazırlama kurallarını gözden geçirin.
- Sunumunuzu değerlendirme ölçütlerine dikkat ederek gerçekleştiriniz.
- Sunumunuzun öğretmen, akran ve öz değerlendirme yoluyla değerlendirileceğini unutmayınız.

#### Değerlendirme

Sunumunuz öğretmeniniz tarafından aşağıdaki öğretmen değerlendirme formuyla değerlendirilecektir. Konuşma sonrasında arkadaşlarınızın konuşmasını akran değerlendirme, kendi konuşmanızı da öz değerlendirme formuyla değerlendiriniz.

Öz Değerlendirme  
Formu



Akran Değerlendirme  
Formu



Öğretmen  
Değerlendirme  
Formu



## DEĞERLENDİRME ÖLÇÜTLERİ

Sözlü ürününüz aşağıdaki ölçütlere göre değerlendirilecektir. Bu değerlendirme ölçütlerini göz önünde bulundurarak ürününüzü oluşturunuz.

Ölçütler	Açıklama
<b>Organizasyon</b>	Sunuma etkili bir giriş yaparak sunumu sürdürme ve etkili bir şekilde tamamlama
<b>İçerik</b>	Seçtiği hikâyenin mekânını başarılı bir şekilde yansıtmaya
	Seçtiği hikâyeye mekânını kendi çevresiyle birlikte yeniden başarılı bir şekilde kurgulama
	Sunumunda düşünceleri ana fikir etrafında ifade etme
	Fikirlerini tekrara düşmeden sunma
<b>Bilgi Toplama</b>	Sunumu bağlama uygun görsel ve işitsel araçlarla zenginleştirme
	Fikrî mülkiyet haklarına dikkat ederek güvenilir bilgi kaynaklarından yararlanma
<b>Söz varlığı</b>	Bağlama uygun sözcüklerle sunumu zenginleştirme
	Dilimize henüz yerleşmemiş yabancı kelimelerin yerine Türkçe kelimeleri kullanma
<b>Akıcılık ve Anlatım</b>	İşitilebilir bir ses tonuyla konuşma
	Gereksiz ses tekrarına düşmeden sunumu akıcı bir şekilde gerçekleştirme
	Sunumu vurgu ve tonlamaya dikkat ederek gerçekleştirme
<b>Beden dili</b>	Sunumda jest ve mimikleri etkili kullanma, dinleyicilerle yeterli göz teması kurma
<b>Slayt Gösterisi</b>	Slaytı bağlama uygun görsel ve işitsel araçlarla zenginleştirme
	Slaytta kısa ve anlamlı ifadeler kullanma
	Slaytta gözü yormayan arka plan, yazı karakteri ve renkler kullanma
<b>Zaman Yönetimi</b>	Sunumda süreyi etkin bir şekilde kullanma

## Haydi, başlayalım!

1. Anlatacağınız mekânın geçtiği metni seçerek işaretleyiniz.

	<i>Eskici</i>		<i>Hasta</i>
	<i>Harika Çocuk</i>		<i>Erzurum</i>

2. Kendi çevrenizden bir mekân belirleyiniz. Bu mekânla seçtiğiniz metindeki mekânın benzerliklerini ve farklılıklarını yazınız.

Karşılaştırma Ölçütleri	Seçtiğiniz Hikâye Mekânı	Kendi Çevrenizden Belirlediğiniz Mekân
Fiziki özellikler		
İklim ve coğrafya koşulları		
Kültürel ve tarihî doku		
Duygusal atmosfer		
Günlük yaşam		

3. Anlatmayı seçtiğiniz hikâye mekânını, kendi belirlediğiniz mekândan hareketle yeniden kurgulayınız. Kurguladığınız mekânın öne çıkan özelliklerini yazınız.

---

---

---

4. Mekân tanımında kullanacağınız görsel ve işitsel araçları belirleyiniz. Görselleri belirlerken fikrî mülkiyet haklarına dikkat ediniz.
5. Sunumunuzun içeriğini hazırlayarak arkadaşlarınızla paylaşınız. Dönütlerden hareketle sunum içeriğiniz ile görsel ve işitsel öğeler arasındaki tutarlılığı gözden geçiriniz.
6. Duygu, düşünce ve bilgilerinizi arkadaşlarınıza daha somut bir şekilde anlatmak; onların dikkatlerini konuya çekmek ve canlı tutmak için bir sunu hazırlayınız. Bu sunuyu hazırlarken aşağıdaki kurallara dikkat ediniz.

İlk slaytta sunumun konusu, sunumu hazırlayanın bilgileri yer almalıdır.

Slaytlar amaca uygun ifadeler ve görseller içerecek şekilde mümkün olduğunca sade hazırlanmalıdır.

Konuya uygun görsel kullanılmalıdır.

Slaytta yazılanlar sadece konunun ana hatlarını içermelidir. Konunun içeriği anlatım yolu ile dinleyicilere aktarılmalıdır.

Sunuda tam cümle kullanmak yerine konuşmacıya anlatacaklarını hatırlatan kısa ve anlamlı ifadeler yer almalıdır ve bunlar, madde imleri kullanılarak aktarılmalıdır.

Slaytların her birinde aynı yazı karakterinin kullanılması ve bu yazı karakterinin her slaytta aynı boyutta olması, aynı ya da uyumlu renklerin kullanılması önemlidir.

Başlıklardaki yazı karakterlerinin büyüklüğü en fazla 44 punto olmalıdır.

Ana başlıklar açık ve net olmalı, tercihen en fazla beş kelimedenden oluşmalı ve bir satırı geçmemelidir.

Slaytlardaki metinler sola yaslanmalıdır.

Slaytta bilgileri ileten metinlerin yazımında siyah, lacivert veya bordo renkler tercih edilmeli; zıt renklerin kullanımına dikkat edilmelidir.

Bir slaytta en fazla iki farklı yazı büyüklüğü kullanılmalıdır.

Slayt içeriğindeki maddelerin iki satırı geçmemesine dikkat edilmelidir.

Aynı metinde farklı yazı tipi ve punto kullanımından kaçınılmalıdır.

Eğik yazı tiplerinden kaçınılmalıdır.

Okumayı güçleştireceği için aynı slaytta çok fazla farklı renk kullanılmamalıdır.

Kullanılan görseller, sunum yapılan sınıfın en arka sırasından da rahatça görülebilir büyüklük ve netlikte olmalıdır.

Animasyon, video, film kullanımı sunumun konusuna göre oldukça etkili araçlardır. Ancak çok yoğun ya da konuyla ilgisiz kullanımlarla izleyicinin dikkati dağıtılmamalıdır.

7. Sunum öncesinde prova yapınız.
8. Şimdi sıra geldi sözlü ürününüzü ortaya koymaya. Tanıtımını yaptığınız mekânın sınıf arkadaşlarınızın gözünde canlanmasını sağlayınız. Görsel ve işitsel öğelerden yararlanıp mekânın ilgi çekici özellikleriyle sunumunuzu zenginleştiriniz.  
Haydi, kurguladığınız mekânınızı sınıfta arkadaşlarınızla paylaşınız.

## Konuşma Sonrası

1. Performans görevinin değerlendirme bölümünde yer alan karekoddaki öz değerlendirme formunun çıktısını alıp sunumunuzu değerlendiriniz.
2. Arkadaşlarınızın yaptığı sunumları performans görevinin değerlendirme bölümünde yer alan karekoddaki akran değerlendirme formunu kullanarak değerlendiriniz. Değerlendirme formunu arkadaşlarınıza veriniz.
3. Öğretmeninizin değerlendirme sonuçlarını inceleyiniz.



Öğretmeninizden ve arkadaşlarınızdan aldığınız dönütleri, öz değerlendirme sonuçlarınızla karşılaştırınız. Gelen dönütler doğrultusunda sunumunuzda geliştirilmesi gereken yönle ilgili çalışmalar yapınız.

## DİNLEME/İZLEME

### Konuya Başlarken



1. Belge niteliği taşıyan film veya televizyon programına belgesel adı verilir. Yukarıdaki görselleri inceleyiniz. Hangi görselle ilgili bir belgesel çekmek isterdiniz? Gerekçeleriyle yazınız.

.....

.....

.....

.....

2. Belgeselinizi nerede, ne zaman ve nasıl çekmek isterdiniz? Yazınız.

.....

.....

.....

3. Çekmek istediğiniz belgeye hangi ismi koymak isterdiniz? Yazınız.

.....

## Dinleme/İzleme Öncesi

1. Önemli günlerde insanlar niçin kutlama yapar? Söyleyiniz.
2. a) Aşağıdaki görselleri inceleyiniz.



- b) Dinleyeceğiniz/izleyeceğiniz belgeselin başlığından ve verilen görsellerden hareketle belgeselin içeriği hakkındaki tahminlerinizi yazınız.

Belgeselin İçeriği Hakkındaki Tahminim	Belgeselin İçeriği
.....	.....
.....	.....
.....	.....
.....	.....
.....	.....
.....	.....
.....	.....
.....	.....

- c) Dinleme/izleme sonrasında belgeselin içeriği hakkındaki bölümü doldurunuz. Tahminlerinizin belgeselin içeriğiyle örtüşen yönlerini söyleyiniz.

## Dinleme/İzleme Sırası



1. Yandaki karekodda bulunan *Nevruz* adlı belgeseli dinleyiniz/izleyiniz.
2. Aşağıda yer alan soruların cevaplarına ulaşacak şekilde belgeseli dinleyiniz/izleyiniz.
  - a) Nevruz kelimesinin sözlük anlamı nedir?
  - b) Nevruz ne zaman kutlanmaktadır?
  - c) Belgesele göre nevrüz hangi coğrafyalarda kutlanmaktadır?
  - ç) Nevruzda ne tür faaliyetler yapılmaktadır?

## Dinleme/İzleme Sonrası

### Söz Varlığımız

Dinlediğiniz/izlediğiniz *Nevruz* adlı belgeselde geçen bazı kelimelerin sözlük anlamları verilmiştir. Cümlelerin bağlamından hareketle bu kelimelerin metinde hangi anlamda kullanıldığını belirleyip örnekteki gibi işaretleyiniz.

Kelime	Sözlük Anlamı	Metinde Geçtiği Cümle
bayram	1. Millî veya dinî bakımdan önemi olan ve kutlanan gün veya günler.	Nesilden nesile aktarılan bir bayram ve gelenek, her coğrafyada başka bir renge, inanca dönüşüyor.
	2. Şenlik.	
	3. Yoğun bir mutluluk duygusu.	
coğrafya	1. Yeryüzünü fiziksel, ekonomik, beşerî, siyasal yönlerden inceleyen bilim.	Asırlardır Orta Asya'dan Balkanlara uzanan bir coğrafyada insanların kutladığı en eski bayramı, nevrüzü kutlayalım.
	2. Bir yeryüzü parçasını, bir bölgeyi, bir ülkeyi belirleyen, niteleyen, fiziksel, ekonomik, beşerî, siyasal gerçekliklerin tümü.	
dökmek	1. Sıvı veya tane durumunda olan şeyleri buldukları kaptan başka bir yere boşaltmak.	Nevrüzü kutlayanlar, kötülükleri döküp baharı iyiliklerle karşılamak için o gün kurulan salıncaklarda sallanıyorlar.
	2. Akıtmak.	
	3. Üstünde bulunan bir şeyi düşürmek.	
	4. Maden, mum eriyiği veya çimento, alçı vb.ni kalıba akıtarak biçim vermek, döküm yapmak.	
uyanmak	1. Uyku durumundan çıkmak.	Bak, doğa uyanıyor. Hadi kalk, bu coşkuya katılalım.
	2. Bitkiler canlanıp yeşermeye başlamak.	
	3. Ortaya çıkmak.	
	4. Gerçekleri anlar, kavrar duruma gelmek.	
	5. Bilgisizlikten kurtulmak.	



## Metnimizi Anlayalım

1. Nevruzun Orta Asya'dan Balkanlara kadar geniş bir coğrafyada kutlanmasının sebeplerini söyleyiniz.
2. Nevruzda yapılan etkinliklerin toplum hayatına sağladığı katkılar nelerdir? Yazınız.  
.....  
.....  
.....
3. Dinlediğiniz/izlediğiniz *Nevruz* adlı belgeselde yapılan etkinliklerden hangisi yaşadığınız yörede de yapılmaktadır? Söyleyiniz.
4. Nevruzda sofralara s ve ş harfleri ile başlayan yedi nesne konulur. Siz olsaydınız sofranıza bu harflerle başlayan hangi nesnelere koyardınız? Yazınız.  
.....  
.....  
.....

5. Nevruzda örsün üzerinde niçin demir dövülür? Söyleyiniz.
6. Nevruzda yapılan etkinliklerden size en ilginç gelen hangisiydi? Gerekçeleriyle yazınız.  
.....  
.....  
.....

7. Dinlediğiniz/izlediğiniz belgeselin özelliklerini şemaya yazınız.

İçerik	..... .....
Yapı	..... .....

8. Dinlediğiniz/izlediğiniz belgeselin konusunu, ana fikrini ve çekilme amacını aşağıya yazınız.

### Belgeselin Konusu

.....

### Belgeselin Ana Fikri

.....

.....

### Belgeselin Çekilme Amacı

.....

## Ders İçi Çalışma

Aşağıdaki çalışmaları aşamaları takip ederek yapınız.

- a) Sınıf mevcudunuza göre beşer kişilik takımlar oluşturunuz.
- b) İlgi alanlarınıza uygun olarak aşağıdaki tabloda belirtilen rollerden birini seçiniz. Her bir rolün bir konu bağlamında ürün ortaya koyacağını göz önünde bulundurunuz. Örneğin yazar rolünü seçen öğrenci “Belgeseldeki konuyu hikâyeye uyarlayarak anlatır.” konusunda bir hikâye anlatıcısına dönüşecektir. Seçiminizi yaparken takım arkadaşlarınıza karşı nazik ve duyarlı davranınız.

Rol	Ürün	Konu
Yazar	Hikâye anlatıcısı	Belgeseldeki konuyu hikâyeye uyarlayarak anlatır.
Gezgin	Gezi anlatıcısı	Belgele konu olan mekânı gezi yazısına dönüştürerek anlatır.
Tarihçi	Tarih şeridi	Belgeseldeki zaman unsurları ile ilgili tarih şeridi yapar.
Psikolog	Şiir	Belgeseldeki olay/durum ile ilgili şiir yazar ve okur.
Sanatçı	Sesli anlatım	Belgeseldeki karakterleri, kendi yorumuyla vurgu ve tonlamaya dikkat ederek seslendirir.

- c) Seçtiğiniz role uygun konu bağlamında ürününüzü sunmak için hazırlık yapınız.

## ÇALIŞMA KÂĞIDI

1. Belgeselde saygı ve vatanseverlik değerlerini yansıtan ifade ve davranışlar nelerdir? Bu değerlerin belgeselde işlenmesinin dinleyici/izleyici üzerindeki etkilerini gerekçelendirerek söyleyiniz.
2. Rolünüzü canlandırırken ve arkadaşlarınızın canlandırmalarını dinlerken/izlerken neler hissettiniz, söyleyiniz.
3. Sınıfta arkadaşlarınızla beyin fırtınası tekniğini kullanarak izlediğiniz belgeselin dil ve anlatım özelliklerini, belgeselin konusundan hareketle türünü belirleyiniz. Beyin fırtınası tekniğinde tereddüt etmeden ve değerlendirilme kaygısı hissetmeden zihninizden geçen fikirleri söyleyiniz, tartışınız.
4. Beyin fırtınası çalışması sonucunda ulaştığınız fikirleri değerlendirip son kararlarınızı yazınız.

.....

.....

.....

.....

.....

.....

.....

.....

.....

.....

## Çıkış Kartı

## Üç Yaz

Dinlediğiniz/izlediğiniz çok modlu metinden hareketle belgesel hakkında öğrendiğiniz veya önemli bulduğunuz üç bilgiyi yazınız.

1.

2.

3.

## İki Sor

Dinlediğiniz/izlediğiniz çok modlu metinden hareketle belgesel hakkında merak ettiğiniz veya daha fazla bilgi almak istediğiniz konu ile ilgili iki soru yazınız.

1.

2.

## Bir Paylaş

Dinlediğiniz/izlediğiniz çok modlu metinden hareketle belgesel hakkındaki bir görüşünüzü paylaşınız.

1.

## EDEBİYAT ATÖLYESİ: YAZMA

Bu edebiyat atölyesinde dinlediğiniz/izlediğiniz *Nevruz* adlı belgeseli infografik metne dönüştüreceksiniz. Bunun için de sınıf dışında hazırlık yapmanız ve hazırlıklarınızı yaparken fikri mülkiyet haklarına dikkat etmeniz gerekmektedir. Bireysel olarak özgün bir çalışma yapmalı ve bu çalışmayı size tanınan sürede paylaşmalısınız.

### Yazma Öncesi

Yeni gün anlamına gelen ve bahar bayramı olarak da kutlanan nevruz, pek çok toplum için bir yılbaşı niteliği de taşımaktadır. Nevruz, kuzey yarım kürede bulunan ülkelerde yaygın olarak 21 Mart'ta kutlanır. Nevruzda doğanın uyanışı kutlanır ve kadim bir Türk geleneği olarak demir dövülür. Bu çalışmada nevrzun tarihî kökeni, Türk dünyası için önemi ve günümüzdeki nevruz kutlamaları konularında sahip olduğunuz bilgileri kullanarak infografik metin oluşturacaksınız.

Bilgi ve grafik sözcüklerinin birleşimiyle oluşan infografik kelimesi; ilgi çekmek, algıyı ve anlamayı artırmak için düzenlenmiş görsel iletişim aracı anlamına gelir. Kısaca infografik metin, bilginin görselle sunulmasıdır. Genellikle bilginin, bildirinin kısa zamanda anlaşılmasını sağlamak, okunurluğunu arttırmak için kullanılır. İnfografikler; metinler, grafikler, resimler, akış şemaları, çizelgeler gibi birçok unsurdan meydana gelebilir.

## Yazma Sırası

### PERFORMANS GÖREVİ

### NEVRUZ'UN İZİNDE: BİR BELGESELİN İNFOGRAFIĞI

#### Görev

Geleneksel olarak Türk dünyasında nevruz etkinlikleri düzenlenmektedir. Kültür Bakanlığı tarafından hazırlanacak katalog için bir davet mektubu aldınız ve bu mektupta nevruzu tanıtan bir infografik metin yazma görevinin size verildiği bildirildi. Bunun için dinlediğiniz/izlediğiniz *Nevruz* adlı belgeseli bir infografik metne dönüştürmeniz ve tüm okurları etkilemeniz gerekiyor.

#### Aşamalar

1. Dinlediğiniz/izlediğiniz belgeseldeki nevruz ile ilgili bilgileri hatırlayınız.
2. Belgeselde sizi etkileyen, tanıtımınızda olmasını istediğiniz bilgileri belirleyerek sıralayınız.
3. İnfografik metinde anlatacağınız konuyla ilgili bilgi toplayınız.
4. Tanıtımını yapacağınız belgeseldeki bilgilerle kendi edindiğiniz bilgileri harmanlayınız.
5. İnfografik metninizde kullanacağınız görselleri belirleyiniz.
6. İnfografik metniniz için planlama yapınız.
7. İnfografik metninizde zengin söz varlığından ve düşünceyi geliştirme yollarından yararlanınız.
8. İnfografik metninizi oluşturarak sınıfta paylaşınız.
9. Size gelen dönütlere göre yazılı ürününüze son şeklini verip ürününüzü kişisel ağ günlüğünüzde paylaşınız.

#### Yönerge

- Edebiyat atölyesindeki hazırlıklarınızı sınıf dışında yapınız.
- Yazma çalışmanızı bireysel olarak yapınız ve sınıfta paylaşınız.
- Yazma çalışmanızın hazırlığını ve sınıftaki paylaşımınızı size verilen süre içinde gerçekleştiriniz.
- İnfografik metninizi değerlendirme ölçütlerine dikkat ederek oluşturunuz.
- İnfografik metninizin öğretmen, akran ve öz değerlendirme yoluyla değerlendirileceğini unutmayınız.

#### Değerlendirme

Yazılı ürününüz, öğretmeniniz tarafından aşağıdaki öğretmen değerlendirme formuyla değerlendirilecektir. Yazma sonrasında arkadaşlarınızın yazılı ürününü akran değerlendirme, kendi ürününüzü de öz değerlendirme formuyla değerlendiriniz.

Öz Değerlendirme  
Formu



Akran Değerlendirme  
Formu



Öğretmen  
Değerlendirme  
Formu



## DEĞERLENDİRME ÖLÇÜTLERİ

Yazılı ürününüz aşağıdaki ölçütlere göre değerlendirilecektir. Bu değerlendirme ölçütlerini göz önünde bulundurarak ürününüzü oluşturunuz.

Ölçütler	Açıklama
<b>Organizasyon</b>	İnfografik metinde bilgileri etkili bir şekilde düzenleme
<b>İçerik</b>	Belgeselin içeriğini infografik metinde doğru ve tam olarak yansıtma
<b>Bilgi Toplama</b>	Belgeselde verilen bilgileri araştırma sonuçlarıyla zenginleştirme
<b>Söz varlığı</b>	İnfografik metinde deyim, atasözü ve kalıplaşmış ifadelerden yararlanarak anlatımı zenginleştirme
<b>Görsel Kullanımı</b>	İnfografik metni görsellerle zenginleştirme
<b>Yazım ve Noktalama</b>	İnfografik metinde yazım ve noktalama kurallarına uyma
<b>Özgünlük ve Güvenilirlik</b>	İnfografik metinde güvenilir bilgi kaynaklarından yararlanma
	Kendi yorumunu katarak infografik metinde özgün bir içerik oluşturma
<b>Üslup</b>	İnfografik metnin anlatımında belgesel metnin üslubunu koruma
	İnfografik metni oluştururken benzetme, karşılaştırma, örnekleme gibi düşünceyi geliştirme yollarından yararlanma

## Haydi, başlayalım!

1. Dinlediğiniz/izlediğiniz *Nevruz* adlı belgeselde nevruz ile ilgili bilgileri, nevruz için yapılan hazırlıkları ve kutlamaları hatırlayarak yazınız.

---



---



---



---



---



---



---



---



---



---



---



---



---



---



---



---



---



---



---



---



---



---





## 9 ve 10. soruları aşağıdaki bilgilere göre cevaplayınız.

Ali, Betül, Ceyda ve Demir adlı öğrenciler aşağıda verilen hikâye bölümlerini okumuştur.

Hikâye Bölümleri	
<p>“Ne yapmalıydı şimdi? “Şoför efendi, iki buçuğun üstünü unuttunuz!” dese, şoför belki de, Ne biliyorsun unuttuğumu?” diye bozabilirdi. Bozmasa bile, dolmuş yolcuları şöyle bir bakarlar içlerinden, “Amma da para canlısı ha!” gibilerden geçirebilirlerdi. Başkalarının onun hakkında böyle düşüncelerini istememekle beraber, bu türlü düşüncüklerini belirtircesine yan yan bakmalarından nefret eder, cinleri tepesine toplanırdı.”</p> <p style="text-align: right;">Orhan Kemal <i>İki Buçuk</i></p>	<p>“Başımı çevirdim. Ona baktım. Bunu yaparken romantizmalı kolumu kullanır gibiydim. Fakat içim birdenbire ferahladı. Sanki yıllardır aradığım bir arkadaşımı bulmuştum. Islık çalmak istiyordum. Perdeleri indirdim; güneş onu rahatsız edecekti. Benimkilere benzeyen sert ve siyah sakallı yüzünü hafifçe öperek dışarı çıktım.”</p> <p style="text-align: right;">Tarık Buğra <i>Oğlumuz</i></p>
<p>“Sıcak bir mayıs günüydü. Küçük bahçeyi gölge içinde bırakan kocaman tek dut ağacının altında eski, temiz bir hasırın üstüne serdiği kırmızı şiltesinde Şefika Molla oturmuş, sarı iskelet eliyle, nazlı kedisi Mercan’ı okşuyordu. Önündeki saç mangalda bakır bir cezve kaynıyor, sağ tarafında kahve takımları duruyordu.”</p> <p style="text-align: right;">Ömer Seyfettin <i>Türbe</i></p>	<p>“Yıllardır bu tozlu, örümcekle karanlığa çıkmamıştı. Işığı gören bazı böcekler kaçıştılar. Korktu; fakat yararlı olacağını düşünmek kuvvetlendirdi onu. Belki de hiçbir şey söylemeden başarmalıyım bu işi.”</p> <p style="text-align: right;">Oğuz Atay <i>Unutulan</i></p>

## 9. Öğrencilerin okudukları hikâyelere ilişkin bazı bilgiler şu şekildedir:

- Demir’in okuduğu hikâye bölümünde anlatıcı, yaşanan her olayı bilen ve görendir.
- Betül’ün okuduğu hikâye bölümünün anlatıcısı ile kahramanı, aynı kişidir.
- Ali’nin okuduğu hikâye bölümünün zaman ve mekân unsurları belirgindir.
- Ceyda’nın okuduğu hikâye bölümünün zaman ve mekân unsurları belirsizdir.

Öğrenciler	Okuduğu Hikâye Bölümü	Bakış Açısı	Anlatıcı	Zaman	Mekân
Ali					
Betül					
Ceyda					
Demir					

Öğrencilerin okuduğu hikâyelere karar vererek aşağıdaki tabloyu doldurunuz.

## 10. Demir’in okuduğu hikâye parçasına kişiler arası çatışma ekleyerek hikâye bölümünü yeniden yazınız.

.....

.....

.....

.....

.....



**11-15. soruları aşağıdaki şiire göre cevaplayınız.****NERDESİN**

Geceleyin bir ses böler uykumu,  
İçim ürpermeyle dolar: - Nerdesin?  
Arıyorum yıllar var ki, ben onu,  
Aşıkıyım beni çağıran bu sesin.

Gün olur sürüyüp beni derbeder,  
Bu ses rüzgarlara karışır gider.  
Gün olur peşimden yürür beraber,  
Ansızın haykırır bana: - Nerdesin?

Ahmet Kutsi Tecer

**11. Şiirin temasını yazınız.**

---



---



---



---

**12. Şiirin birinci dördlüğünden hareketle şairin ruh hâliyle ilgili hangi çıkarımlarda bulunabilirsiniz? Düşüncelerinizi gerekçelendirerek yazınız.**

---



---



---



---

**13. Şairin okuduğunuz şiirde nerdesin kelimesini tekrar etmesi şiirin anlamına nasıl bir katkı sağlamıştır? Yazınız.**

---



---



---



---

**14. Şiirin yapı ve ahenk unsurlarını belirleyerek yazınız.**

- Nazım birimi: .....
- Ölçü: .....
- Redif: .....
- Kafiye türü: .....
- Kafiye düzeni: .....

**15. Siz de tema, yapı ve ahenk unsurlarını koruyarak şiire üçüncü bir dördlük yazınız.**

---



---



---



---

**16-19. soruları aşağıdaki metinlere göre cevaplayınız.**

**ÜVERCİNKA**

Senin bir havan var beni asıl saran o  
Onunla daha bir değere biniyor soluk almak  
Sabahları acıktığı için haklı  
Günü kazanıp kurtardı diye güzel  
Birçok çiçek adları gibi güzel  
En tanınmış kırmızılarla açan  
Bütün kara parçalarında  
Afrika dahil

Cemal Süreya

- 16. Bu şiiri inceleyen bir eleştirmen, şiirle ilgili şunları söylemiştir:** “Şair, bu şiirle basit gündelik olayları kullandığı imge ve çağrışımlarla etkileyici bir şiir diline dönüştürmeyi başarmıştır. Okurun duygusal katılımını sağlamıştır.” **Sizce bu eleştirmen, görüşünü desteklemek için metindeki hangi ifadelerden yararlanmıştır? Yazınız.**

.....

.....

**İSKENDİRİYE'DEN**

“İstanbul'dan hareketimizin dördüncü günü, 'El-Kahire' vapurunun güvertesine çıktığımız zaman Afrika kıyısına yaklaşmış idik. Aslında varmış olduğumuz kıta, benim için tamamen bilinmiyor değildi. Ben oraya Hristof Kolomb'un Amerika'ya gittiği gibi gitmiyordum. Orayla ilgili seyahâtnameleri okumuş, fotoğraflar görmüş, hikâyeler işitmişim. Bu bilgiler, bu duyduklarım ve gördüklerim, bana orası hakkında bir fikir vermişti. Bununla birlikte haber kendi gözlerinizle görmeniz gibi olmaz bir kere orayı gözlerimle görmek istiyordum.

Otuz saatten beri kucağında sarsan deniz, yatışmış. Bir buçuk günden beri kamaralarında acı çeken yolculara artık izin vermişti. Güverte acı ile saatler geçirmiş yüzlerle dolu idi. Herkes sabırsızca, özlemle kıyıya gözünü dikmişti. Sıcak bir güney rüzgârı kıyıyı okşayarak geliyor, güvertedeki bütün yorgun başları tarıyordu. Ufukta altın rengi bir ışık içinde yuvarlak bir kor gibi güneş doğuyordu. İşte sabah; Afrika'nın saf bir bahar sabahı.”

Cenab Şahâbeddin  
*Hac Yolunda*

- 17. Cenab Şahabeddin'in bu yazıyı yazma amacı nedir? Söyleyiniz.**  
**18. Gezi yazılarında yazar, sadece gezip gördüğü yerleri anlatmaz; aynı zamanda kendi deneyimlerinden de söz eder. Okuduğunuz metin bu görüşü desteklemekte midir? Cevabınızı gerekçeleriyle yazınız.**

.....

.....

- 19. Üvercinka adlı şiirin şairi ve İskenderiye'den adlı metnin yazarı Afrika kıtasına ilişkin aktarmak istediklerini neden farklı edebî türler seçerek yazmışlardır? Cevabınızı gerekçeleriyle yazınız.**

.....

.....

Anlamın Yapı Taşları temasında öğrendiklerinize yönelik daha farklı etkinlik ve sorular için aşağıdaki karekodları kullanınız.

Farklılaştırma karekodu



3. Temaya ait ek sorular



## Öğrenme Günlüğü



Anlamın Yapı Taşları temasında öğrendiklerinizi yansıtacak bir öğrenme günlüğü yazınız. Öğrenme yolculuğundaki deneyim ve öğrenmeleriniz ile bu süreçte yaşadığınız önemli anları bu alana not ediniz.

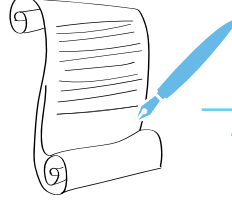

Bu temada öğrendiğiniz en ilginç bilgi neydi?



.....

.....

.....

.....

Hangi konu hakkında daha fazla bilgi edinmek isterdiniz?



.....

.....

.....

.....

Bu temada öğrendiğiniz hangi bilgileri günlük hayatınızda kullanabilirsiniz?



.....

.....

.....

.....

*Anlamın Yapı Taşları* temasına başlarken sahip olduğunuz duygu ve düşüncelerle tema sonundaki duygu ve düşünceleriniz arasında ne gibi değişiklikler oldu?



.....

.....

.....

.....

.....

# 4. TEMA

## Dilin Zenginliđi

Okuma: Roman

“Çalıkuşu”

Okuma: Eleştiri

“Parasız Yatılı”

Edebiyat Atölyesi: Konuşma

“Dilimizin Zenginlikleri”

Dinleme/İzleme: Otobiyografi

“Âşık Veysel”

Edebiyat Atölyesi: Yazma

“Otobiyografimle Keşfedilmeyi Bekliyorum!”

### ► Bu Temada Öğrenilecek Kavramlar

- üslup
- anlatım teknikleri
- anlatım özellikleri
- öğretici metin
- düşünceyi geliştirme yolları
- edebî dil
- tenkit

### ► Bu temada sizlerden

- Türkçenin zengin söz varlığını,
- kendine özgü dil özelliklerini,
- anlam oluşturmadaki esnek yapısını,
- duygu, düşünce ve bilgiyi ifade edebilme gücünü metinler aracılığıyla keşfetmeniz beklenmektedir.

Bu tema akışında sizlerden metin hakkındaki soruları cevaplamanız, ders içi ve ders dışı çalışmaları yapmanız, süreçle ilgili çalışmaları değerlendirmeniz, performans görevlerini yerine getirmeniz, ölçme ve değerlendirme sorularını cevaplamanız beklenmektedir.



## Köprü Kurma

Hikâye türünün genel özellikleri ve yapı unsurları, anlatmaya bağlı metinlerde kullanılan anlatım biçimleri; öğretici metinlerin genel özellikleri, öğretici metinlerde kullanılan düşünceyi geliştirme yolları, yazılı ve sözlü anlatım aşamaları, şekil bilgisi hakkında sahip olduğunuz bilgi ve beceriler ile Anlam Arayışı ve Anlamın Yapı Taşları temalarında edindiğiniz bilgi ve beceriler bu temada öğreneceğiniz içeriğe temel oluşturacaktır.

Bu temada dilin zenginliğini yansıtan roman, eleştiri ve otobiyografi türündeki metinleri derinlemesine tahlil edeceksiniz. Edindiğiniz bilgileri 10. sınıfta ele alacağınız metinlerin tahlil aşamasında kullanacaksınız.



4. Tema karekodu



4. Tema sunusu

## Temaya Bařlarken

1. Ařařıdaki gorsellerde aynı ressam tarafından yapılmıř farklı dođa manzaraları bulunmaktadır. Sizce ressamın dođayı farklı yorumlamasının gerekçesi ne olabilir? Söyleyiniz.



2. a) Verilen metinleri okuyunuz.

- b) Bu metinleri dilin kullanımını aısından deđerlendiriniz. ıkarımlarınızı yazınız.

Edebâli “bazı işlerin bilmeyenlere kolay geldiđi” suçlamasıyla sersemlemiş, deminden beri küçümsediđi Osman’ın, bu zamana kadar gördüğü çeřitli insanlardan hiç birine benzemediđini, birdenbire fark ederek telâřlanmıřtı. Hayır, babası Ertuđrul Beyden de bařkaydı bu Türkmen delikanlısı, belli ki, kolay çekilip çevrileceklerden deđildi.

Kemal Tahir  
*Devlet Ana*

Güzelliđin on par’etmez

Bu bendeki ařk olmasa

Eđlenecek yer bulaman

Gönlümdeki köřk olmasa

Âřık Veysel

*Dostlar Beni Hatırlasın*

---

---

---

---

---

# OKUMA: ROMAN

## Konuya Bařlarken

Ařađıda bazı metinlerden bölümler verilmiřtir. Bu bölümleri okuyunuz ve sizden beklenen görevleri yerine getiriniz.

### I. METİN

Yazın abanı al, kışın ister al ister alma derler. Bunun burası kış... Kırk biçime girer. Bir bakarsın, karayelden, yıldızlamadan, poyrazdan esen yel lodosa çevirir. İnsana kar gibi, kara kor gibi değer. Tüm bir beyaz dünya bir günde tüm bir siyah kesilir.

Lodos üç gün sürdü. Ovada kar namına zırnık kalmadı. Ekin kökleri bütünüyle ortaya çıktı. Güzlük ekinlerin toprađı örtemeyen açık yeřil yaprakları iplik iplik dikeldi.

Dördüncü gün hava eski türküsünü mırıldanmađa bařladı. Önce sođudu. Kar sularından vıcık vıcık olmuş ovada buz tutmaya bařladı. Yel, yeniden poyraza döndü. Mavinin en güzeliyle pırl pırl ıřıldayan gökyüzünün tadı kaçtı. Ufukta boz boz bulutlar boy gösterdiler. Öğle üzeri güneř bulutlara tutsak oldu. Bir daha da gözükmedi. Gökyüzündeki bozluk pürüzleřti, hafiften pus bađladı. Poyraz durmadan hızını artırıyordu. Fırtına, tipi geliyordu.

Dađlar çoktan kaybolmuřtu. Sıra tepeciklere geldi. Her bir yön sargındı. Kar ovaya dođru homurdana homurdana iniyordu.

Abbas Sayar  
*Yılkı Atı*

### II. METİN

Merdiven kelimesinin Türkçede en güzel kullanılıřı galibâ Ahmed Hâřim'in "Merdiven" řiirindedir. Bu řiirdeki:

*Ađır ađır çıkacaksın bu merdivenlerden*

mısrâı, bizi, bir anda řiir iklimlerine götürecektir. Bu güzellik, Türkçe "ađır ađır çıkmak" sözüyle Fârisîden Türkçeleřmiř "merdiven" kelimesinin altın kaynakla birleřmesindedir. "bütünlük"dedir.

Bir okuyucum, "merdiven" kelimesinin nece olduğunu soruyor. Hemen söyleyeyim ki merdiven diye bir kelime yalnız Türkçede vardır, bu kelime de, aslı hangi dilde olursa olsun, Türk halk dehasının ve Türk dili mûsikîsinin millileřtirdiđi sözler arasındadır.

"Merdiven" in aslı, Fârisîde "neverd-i bâm" idi. Kelime, tavana yükselen "kıvrım, basamaklı yol", kısaca "merdiven" demektir. Aynı dilde, aynı söz, zamanla "nerdbân" sesiyle kelimeleřti.

(...)

Aynı kelime Türkçede, zamanla, "merdüvan" ve "merdüven" sesini almıř nihâyet merdiven güzelliđiyle Türkçeleřmiřtir.

Nihad Sâmi Banarlı  
*Türkçenin Surları*

1. Okuduđunuz metinlerde bulunan özellikleri ařađıdaki tabloya iřaretleyiniz.

Özellikler	I. Metin	II. Metin
Anlatımda uzun cümleler kullanılmıřtır.		
İsimleri niteleyen, fiilleri belirten kelimelerden yararlanılmıřtır.		
Kiřileřtirmelere bařvurulmuřtur.		
Hissettirmek, cořturmak ve sezdirmek hedeflenmiřtir.		
Öğretmek, bilgi vermek ve düşünceleri deđiřtirmek hedeflenmiřtir.		
Yabancı kökenli kelimeler kullanılmıřtır.		
Akıcı bir anlatım vardır.		
Mecaz anlamlı kelimelerden yararlanılmıřtır.		

2. Metinlerin anlatımıyla ilgili iřaretlemelerinizden hareketle yazarların farklı anlatım tarzına sahip olmalarının gerekeci ne olabilir? Söyleyiniz.

## Okuma Öncesi

Kontrol Listesi



1. Yandaki karekodda yer alan kontrol listesinin çıktısını alınız. Okuma öncesi ve okuma sırasında tamamladığınız aşamaları işaretleyiniz.
2. a) Okuyacağınız romanın başlığından ve kapak görselinden, kitabın arka kapağında verilen bilgilerden hareketle romanın içeriđi hakkındaki tahminlerinizi yazınız.

Romanın İçeriđi Hakkındaki Tahminim	Romanın İçeriđi
.....	.....
.....	.....
.....	.....
.....	.....
.....	.....
.....	.....
.....	.....
.....	.....

b) Tahminlerinizin romanın içeriđiyle örtüşen yönlerini söyleyiniz.

3. *Çalikuşu* adlı romanı okuma amacınızı belirleyerek yazınız.

.....

.....

.....

4. Roman, hikâye gibi anlatmaya bađlı bir edebî türdür. Romanın olay örgüsü hikâyeye göre daha uzundur. Romanda karakterler, olayların geçtiđi mekân sayısı hikâyeye göre daha fazladır ve olaylar daha uzun bir zaman diliminde gerçekleşir.

Romanlar işledikleri konulara göre sınıflandırılabilir. Tarihî olay ya da kişileri anlatan romanlar tarihî romanlardır. Bu romanlar tarihî olaylar kurgulanarak yazılır. Günlük hayatta sık rastlanmayacak şaşırtıcı ve sürükleyici olayları anlatan romanlar macera romanlarıdır. Bireyi etkileyen toplumsal, kültürel ve siyasi olayları işleyen romanlar sosyal romandır. Bireyin iç dünyasını, ruh hâlini ele alan ve bireylerin birbirleriyle ve toplumla ilişkisini çözümleyen romanlar psikolojik romanlardır. Otobiyografik romanlarda yazar kendi hayatını anlatır. Ünlü şahısların hayatını ya da hayatının bir bölümünü anlatan romanlar biyografik roman olarak adlandırılır. Hayal gücüne dayanan romanlar fantastik romandır. Egzotik romanlar, uzak ve yabancı ülkeleri anlatır.



Ařađıdaki tabloda yer alan romanlarla ilgili bilgileri inceleyiniz, romanın türünü ve temasını yazınız.

Roman	Romanın İeriđi	Romanın türü ne olabilir?	Romanın teması ne olabilir?
Devlet Ana	Ertuđrul Gazi'nin yerine bey olan Osman Gazi beyliđini genişletmek ve güçlendirmek için mücadeleye başlar. Bu mücadelelerde gücü, cesareti, akılı sayesinde ve yanındaki dostlarının yardımıyla galip gelir. Romanda Osmanlı Devleti'nin kuruluşu pek çok hadiseyle anlatılır.		
İnce Memed	İnce Memed adında bir gencin zalim bir köy ağası ile yaptığı mücadelenin anlatıldığı romandır. İnce Memed, bu mücadelede sevdiklerini kaybeder ancak roman sonunda Abdi Ađa'yı yener.		
Dokuzuncu Hariciye Kođuşu	Roman kahramanı genç, küçük yaştan itibaren dizindeki bir hastalıktan muzdariptir. Bu hastalık gencin ruhsal durumunu derinden sarsar. Genç, fakir bir ailedendir. Akrabası olan bir pařa, çocuđa sahip çıkar; çocuđu köşküne alır. Köşte pařanın kızıyla genç arasında bir yakınlařma olur ve kızın annesi hasta genci evden uzaklařtırır. Genç, son bir ameliyat olur ve ayađı kısıılır.		
Bir Bilim Adamının Romanı: Mustafa İnan	Bu romanda İstanbul Teknik Üniversitesi hocası olan Prof. Dr. Mustafa İnan'ın yařam öyküsü roman tekniđinin imkânları kullanılarak anlatılır.		

5. Okuduđunuz *Çalıkuřu* adlı romandan hareketle ařađıdaki tabloda verilen bilgilerden Reřat Nuri Güntekin'le ilgili olanları iřaretleyiniz.

Yalınlıktan uzak ağır bir dille eserlerini kaleme almıřtır.	
Sanatçı, romanlarının mekânını İstanbul'la sınırlı tutmuřtur.	
Toplum için sanat anlayıřını benimseyen sanatçı eserlerinde halkı eđitmeyi amaçlamıřtır.	
Sade ve yapmacıksız bir Türkçeyle eserlerini kaleme alan yazarın eserlerinin dili akıcıdır.	
Sanatçının güçlü bir gözlem yeteneđi vardır ve bu yeteneđi eserlerine yansımıřtır.	

## Okuma Sırası

*Çalıkuřu* adlı romanı okurken roman tahlili sürecinde yararlanmak için olaylar, karakterler, karakterlerin davranıřları, iç konuşmalar, diyaloglar ve betimlemeler ile ilgili not alınız.

### Olaylarla İlgili Notlarım

---



---



---



---



---



---



---



---



---



---







Feride'nin gemiŖe dair ilk hatırladıkları, Musul civarındaki bir kyde karŖılaŖtıđı ve deniz kadar usuz bucaksız bir gl olarak algıladıđı kk bir su birikintisi, hasta annesi, sert mizalı bir subay olan babası, annesinin hastalıđı sebebiyle kendisine bakan Fatma adındaki kadın, svari neferi Hseyin ve bu kiŖilerle Musul, Bađdat, Kerbela gibi yerlerde yaŖadıđı bazı olaylardır. Feride'nin babası BinbaŖı Nizamettin Bey, hasta olan eŖi lnce altı yaŖındaki kızını İstanbul'a bykannesinin yanına gnderir. Feride'nin byknesi de vefat edince kızını yatılı bir kız mektebine vermek zorunda kalır. Kklđnden beri bir hayli hareketli ve afacan olan Feride'nin adının alıkuŖu'na ıkması, romanın bu blmnde anlatılır.

Feride'ye niin alıkuŖu adı takılmıŖtır? Yazınız.

.....

.....

.....

.....

.....

.....

.....

.....

Feride, on iki yaŖında babasını da kaybeder ve daha da yalnız kalır.

ReŖat Nuri Gntekin'in romanı Feride'yi srekli yalnız bırakacak Ŗekilde kurgulamasının gerekeleri neler olabilir? Yazınız.

.....

.....

.....

.....

.....

.....

.....

.....

Feride, yaz tatillerini Besime teyzesinin kŖknde geirmeye baŖlar. Romanın asıl atısını oluŖturan Kmran ile iliŖkisi de burada baŖlar. Romanın olay rgs, asıl dinamizmini ve manasını da Feride ile Kmran'nın birbirine olan sevgisinden alır.

Feride'nin bu kŖkte Kmran'a karŖı olan davranıŖlarını yazınız.

.....

.....

.....

.....

.....

.....

.....

.....



















## Sanatçıyı Tanıyalım



## Reşat Nuri Güntekin

(1889-1956)

İstanbul'da dünyaya gelir. Bursa ve İstanbul'da öğretmenlik yapar. Daha sonra maarif müfettişliği ve milletvekilliği görevlerinde bulunur. Edebiyat sahasına şiirle girer; ardından hikâye, roman ve tiyatrolarını yayımlar.

Romanlarında bireysel ve toplumsal konuları iç içe işlemeyi tercih eder. Genellikle aşk, sevgi, acıma, yalnızlık, kaçış, karamsarlık gibi bireysel meselelerle yozlaşma, kuşak çatışması, idealizm, kültürel değişim gibi toplumsal temaları bir arada işler. Eserlerinde gözlem unsuru ön plandadır ve zaman zaman sosyal eleştiriye de yer verir.

Reşat Nuri'nin okur tarafından sevilmesini ve eserlerinin çok sayıda basılmasını sağlayan unsurlardan biri de üslubudur. Sanatçı, konuşulan Türkçeyi roman ve hikâye dili hâline getirmiş; her kesimden okur tarafından ilgiyle takip edilmiştir. Sanatçı; açık, akıcı ve duru dili; sürükleyici ve etkileyici üslubu; kurguladığı eserlerde herkesin kendinden bir şeyler bulabilmesi sayesinde çok sevilir.

## Eserlerinden Bazıları

- **Roman:** *Çalılıkıuşu, Dudaktan Kalbe, Akşam Güneşi, Yeşil Gece, Acımak, Yaprak Dökümü...*
- **Hikâye:** *Sönmüş Yıldızlar, Tanrı Misafiri...*
- **Tiyatroları:** *Tanrıdağı Ziyafeti, Balıkesir Muhasebecisi...*

## Benim Gözümden Reşat Nuri Güntekin

Reşat Nuri Güntekin'in biyografisinden ve incelediğiniz *Çalılıkıuşu* adlı romandan yaptığınız çıkarımlardan hareketle aşağıda verilen metinlerden hangisinin Reşat Nuri Güntekin'e ait olabileceğini gerekçesiyle yazınız.

## I. Metin

Maarif Müdürü ile başmüallim birbirlerini hürmetle severlerdi. Fakat anlamadıkları noktalar vardı. Bazen uzun uzun münakaşa ederlerdi. Kitaplar içinde yaşayan hayatla pek az teması olan Tevfik Hayri biraz fikirlerini müdafaa ihtiyacıyla biraz da bu azimkar cesur fakat mahdut arkadaşına muziplik etmek için açtığı bu münakaşalarda bazen kuvvetli bir mantıkla bazen mahirane mugalâatlar ve safsatalarla onu çıkmaza sokarak asabiyet ve hiddetiyle eğlenirdi.

## II. Metin

At işte, bu kravatları da, aklıđı sarıya dönmüş gömlekleri de, bozuk pikabı, o yandan bu yana esen iç çekişli rüzgârlarla dolu bandları... Artık bozdurup bozdurup üstüne uydurabileceğin kat mat yok. Elektrogitarı alıkoymalı. Bir bakımdan geçirtmeli... En iyisi satmalı. Piyanoyu ne yapmalı? Asıl, bana piyanolar armağan eden bu dayıyı kapının önüne koymalıydım. Besbelli onu ne atabilmiş, ne satabilmiş, ne kapının önüne koyabilmişti. Taa Bostancı'ya giden bir dolmuşun içine kadar da taşımişti üstelik.

## Öğrenelim

Tarih boyunca kendini ifade etmek isteyen insanođlu, ifade vasıtası olarak farklı araçlar kullanır. Edebî metinler insanın kendini ifade etmek için kullandığı en etkili yollardan biridir.

İnsan tarih boyunca duygu ve düşüncelerini ifade etmek için çeşitli edebî türler kullanır. Kullanılan bu türlerden biri de destandır. Farklı toplumların edebiyat tarihlerine bakıldığında zaman destanların ilk edebî ürünler olduğu söylenebilir. Destanı masal, efsane, halk hikâyesi gibi türler takip eder. Bu türlerden sonra da roman ortaya çıkar.

Roman, insanı veya çevresini inceleyen, onun serüvenlerini anlatan, duygu ve düşüncelerini çözümleyen, kurmaca veya gerçek olaylara dayanan uzun edebî türdür. Batı edebiyatında romanın 17. yüzyılın başlarından itibaren ortaya çıktığı ve ilk roman örneğinin de Cervantes'in (Servantes) *Don Kişot* adlı romanı olduğu kabul edilir. Don Kişot'u Daniel Defoe'nun (Denyıl Düfo) *Robenson Cruze* (Rabınsın Kuruz) ve Jonathan Swift'in (Canıtın Sivift) *Guliver'in* (Galıvır) *Gezileri* takip eder.

Değişen dünya şartlarına bađlı olarak Osmanlı Devleti'nin Batı'ya yönelmesi sonucu 19. yüzyılın ikinci yarısında diđer edebî türlerde olduğu gibi romanda da ilk denemeler başlar.

Türk edebiyatında Batılı tarzda romanlar yazılmadan önce Batı edebiyatından roman tercümeleri yapılır. Yusuf Kamil Paşa, Fransız yazar Fenelon'dan *Telemaque* (Telemak) adlı romanı tercüme ederek Türk edebiyatına ilk çeviri romanı kazandırır. Şemsettin Sami, ilk Türk romanı olarak kabul edilen *Taaşşuk-ı Talat ve Fitna*'ı yazar. Namık Kemal'in yazmış olduğu *İntibah* Türk edebiyatının ilk edebî romanı, *Cezmi* ise ilk tarihî romanı kabul edilir.

Nabizade Nazım; köy hayatını, köy insanını konu edinen gerçekçi bir roman örneđi olan *Karabibik*'i yazar. Mehmet Rauf, *Eylül* adlı romanıyla Türk edebiyatındaki ilk psikolojik romanı yazar. Halit Ziya Uşaklıgil, Türk edebiyatında kent ve kültür romancılığının öncüsüdür. Batı tekniğine uygun ilk romanları Halit Ziya Uşaklıgil yazar.

### Ders İçi Çalışma

#### Aşağıdaki metni okuyunuz.

Günlerden bir gün, gül bahçesinde gezinirken engin denizi görüp bir süre düşünmüş; sonra, padişah babasının yanına gelip:

“Ey benim şevketli babam! Şu görünen denizin üzerine billurdan bir köşk yaptırasın. İcini altından, gümüşten dökülmüş, mücevher kakmalı eşyalarla, sırmalı atlas kumaşlar, ipek halılarla döşeyesin. Budur senden gönlümün dileđi.” diye ağlamış, yalvarmış. Padişah da:

“Aman benim sultan kızım, seni ne dilekler, nasıl emeklerle bugüne getirdiğimi unutmadım. Dilediğın köşk, saray, eşya olsun. Hazineserim uğruna dökülsün, saçılınsın...” demiş. Hemen mimarlara, ustalara emirler salıp hazırlığa girişmişler. Kervanlarla, uzak bir doğu ülkesinin bilinmeyen dađlarından çıkarılmış saf, billur kayalar getirtmişler. Denizin tam orta yerinde yapıya başlanıp tam bir yıl, başta padişah, ardında bütün ileri gelenler, her işi bir yana bırakarak, yalnızca bu işle uğraşmışlar; aralıksız çalışmışlar.

Köşkün yapımı tamam olunca padişaha haber gönderilmiş; hep birlikte bütün halk derya kenarına gitmiş. Bakmışlar ki, görenin gözleri kamaşır... Dil ile tarifi mümkün değil. Deniz ortasında yıldır yıldır parlayan bir Billur Köşk ki, dünya yüzünde bir benzeri yok.

Okuduđunuz metin bir romandan alınmış olabilir mi? Gerekçeleriyle söyleyiniz.

### Ders İçi Çalışma

Aşağıdaki çalışmayı aşamaları takip ederek yapınız.

1. a) *Çalkıuşu* adlı romandan alınan aşağıdaki bölümleri okuyunuz.

**I**

“Üçüncü sevdiğime gelince; o, kimsesiz küçük bir kızdır. Derse başladığımın, galiba, beşinci sabahıydı. Sıralara göz gezdirirken birdenbire kalbim tatlı bir heyecanla çarptı. En arka sıranın ucunda, bembeyaz denecek kadar uçuk sarı saçlı, duru beyaz tenli, melek gibi güzel çehreli bir kız çocuđu, inci gibi dişleriyle bana gülüm-süyordu.”

**II**

“Yolun bir yanında yıkık duvarlar, çitlerle çevrilmiş bahçeler, öte yanında o büyük ümitsizliğe benzeyen yelkensiz ve dumansız bir deniz var. Bahçelerde vakitsiz bir sonbahar başlamış, duvarları, çitleri saran yeşillikler kurumuş, tek tük çiçekleri toz içinde sararıp buruşmuş. Seyrek fasıllarla birbirinden ayrılan cılız gürgenlerin ince, titrek gölgeleri ile beraber yolun tozları üzerine kuru yapraklar dökülüyor.”

**III**

“— Şuraya biraz oturabilir miyiz, Feride? dedi.  
— Sen nasıl istersen, dedim.  
Vakadan sonra ilk defa sen diyordum.  
Kâmran, pantolonuna dikkat etmeden oradaki bir kayanın üstüne oturuverdi. Onu hemen kolundan tutup kaldırdım:  
— Sen naziksin; kuru yere oturma, dedim ve arkamdaki lacivert pardösüyü çıkararak oturaçağı yere serdim.  
Kâmran gözlerine inanamıyordu:  
— Ne yapıyorsun, Feride? dedi.  
— Hasta olmaman için, dedim, zannederim ki, seni muhafaza etmek bundan sonra benim vazifem oluyor.  
Kuzenim bu sefer de galiba kulaklarına inanmadı:  
— Ne söylüyorsunuz, Feride? dedi. Bunu sen mi bana söylüyorsunuz? Nişanlandığımızdan beri senden işittiğim en tatlı söz.”

b) Bu bölümlerdeki cümle yapılarını ve yazarın anlatım tarzında görülen özellikleri aşağıdaki tabloya işaretleyiniz.

Özellikler	I	II	III
Virgül ve noktalı virgüllerle bağlanan uzun cümleler kullanılmıştır.			
İsimleri niteleyen, fiilleri belirten sözcükler kullanılmıştır.			
Anlatım, okurda merak uyandıracak şekilde ilerlemektedir.			
Anlamı bilinmeyen sözcükler okumayı ve anlamayı etkilemektedir.			
Uzun cümlelerin yanında kısa cümleler de kullanılmıştır.			
Cümlelerde anlama katkı sağlamayan sözcükler kullanılmamıştır.			
Anlatımda karşılıklı konuşmalardan yararlanılmıştır.			







## Ders İçi Çalışma

*Öğretmeninizin rehberliğinde dört ya da beş kişiden oluşan okuma takımları oluşturunuz. Aşağıdaki çalışmayı aşamaları takip ederek yapınız.*

1. Aşağıdaki metinleri okuyunuz.

## I. METİN

Ortalık yeni ağarıyordu. Köşk, daha uykudaydı. Kâmran, odanın pancurlarından birini ittiđi vakit, Feride'yi bahçede gördü. Pencerenin açıldığını o da fark etmişti. Başını kaldırdı, yeni doğan güneşe karşı elini gözlerine siper ederek:

— Uyandınız mı, Kâmran Bey? Ne kadar tabiatınızı deđiştirmişsiniz. Eskiden sizi uyandırabilmek için pancurlarınıza yazın avuç avuç çakıl taşı, kışın bir yığın kartopu atmak lâzım gelirdi. Siz de biraz Anadolu olmuşsunuz. Ben orada, bu saatte kalktığım vakit: “Tembel, insan üstüne güneş doğurur mu?” diye beni ayıplarlardı.

Eski hafif, alaycı Çalıkluşu'nu hatırlatan bu sözleri söyleyen sesinde kalbe serinlik ve tazelik hisleri veren berrak bir akarsu ahengi vardı. Kâmran, biraz korkarak sordu:

— Ben de geleyim mi, Feride?

O hâlâ elleri güneşe karşı gözlerinde, ta eskiden yaptıđı gibi gizli gizli eğlenerek:

— Rutubetin nazik vücudunuzu incitmesinden korkmazsanız fena olmaz. Size Anadolu ikramı yaparım.

Kâmran'ı kocaman bir ceviz ağacı altına götürdü, akşamdan bahçede unutulmuş bir iskemleye oturttu:

— Şimdi bir parça beni bekleyeceksiniz, Kâmran Bey.

— Hani teklif, tekellüf bırakacaktın?

— Biraz sabır, o kendi kendine gelir. Birdenbire hürmetsizliğe cesaret edemiyorum.

Kâmran güldü:

— Fakat bu daha büyük hürmetsizlik Feride, seni menederim. Bana: “Siz”, “Kâmran Bey” derken eğleniyorsun gibi geliyor.

Feride de gülüyordu:

— Doğru, hakkınız var, hakkın var, gayret ederim. Şimdi bana müsaade, sana süt pişireceğim.

— Feride, rica ederim.

Nafile, ısrar etme.

(...)

Bahçenin içine, elinde bakraçla, kuru dal parçalarıyla gidiyor geliyor, yeni uyanan bahçivanla konuşan sesi işitiliyordu.

Nihayet, elinde dumanları tüten bir süt bardađı ile geldi.

— Süt, istediğim gibi deđil, Kâmran, fakat üç gün sonra, bugün ne? Pazartesi. Perşembe sabahı için seni bir sabah ziyafetine davet ediyorum. Aynı koyunun sütünü içeceksin, fakat göreceksin ki bambaşka bir şey, âdeta güzel bir meyve. Bu benim büyük bir sırrım! Nasıl olacak diye merak etmiyor musun? Aman, ne hissizlik! Ben, sana şimdiden söyleyeyim. Üç gün koyunu armutla besleyeceğim. Sen, galiba üşüyeceksin, hava biraz serin. İster misin Besime teyzem: “Deli kız, oğlumu hasta ettin!” diye beni paylasın?

— Dur, ben rutubete filan alışkınım, sana atkayı vereyim.

Bir çengelli iğne ile boynuna iliřtirdiđi kırmızı yün atkayı çıkardı. Sabah rutubetinden müteessir oluyor gibi hafifçe titreyen Kâmran'ın omuzlarını, göğsünü örttü.

Kâmran'ın gözlerinde on sene evvelki bir akşamın hayali uyanıyordu. Kozyatađı'ndaki köřkün dıř kapısı önünde yine böyle omuzlarına kendi küçük lacivert paltosunu koyan kısa etekli, siyah önlüklü, minimini mektep kızını, onun mor mürekkeple lekeli küçük parmaklarını gördü, büyük bir adam gibi: "Artık seni muhafaza etmek benim vazifem!" diyen sesini işitti.

Reřat Nuri Güntekin

*Çalkuřu*

## II. METİN

Özgürlükçü řair Özker Yařın 1932 yılında Lefkořa'da dođmuş. řiirleriyle, romanlarıyla, oyunlarıyla bütün dünyaya ün salmış, vatan, millet ve halkının sorunlarını samimi bir řekilde dile getiren, toplumdaki haksızlıklara, yanlış yönetimlerin çıkardıkları kararlara karşı kahramanca bilinçli, akıllıca mücadele etmesini bilen romanlarıyla, oyunlarıyla ve de řiirleriyle hep gündemde olan hafızalardan silinmeyen bir řairdir. Özker Yařın bir milleti oluřturan bireylerin dayanışma içerisinde ve millî çıkarları ön planda tutarak vatani için, milleti için çalışması o ulusun geleceđi açısından önem arz eder. Kıbrıs Halkının hep yanında olmuřtur. Kıbrıslı Türkleri millet yapan en temel özelliklerden dayanışmanın olduđunu, birlik, beraberlik, özgürlük, eşitlik, hürriyet hak ve hukuk, demokrasi konularında Kıbrıs halkına hep yardımcı olmuř bir vatan řairidir. Özker Yařın Kıbrıs'ın sıkıntılar içinde olduđu bir dönemde yaşamış. Mücahit olmuř. řiiri elden asla hiç bırakmamış. Özker Yařın halkını etkilemesini çok iyi bilen bir özgürlük řairidir. O Namık Kemâl'e hayran bir řairdi. Namık Kemal yolunda giden bir řair olarak Kıbrıs Türkleri arasında bilinmektedir. Vatani Kıbrıs için binlerce dizelik özgürlük ve sevgi řiirleri yazan Özker Yařın, Yeřilada'nın Kıbrısımızın yiđit, özgür ve dürüst sesidir. Orta öğrenimini Türkiye'de tamamlamış. Sonra Kıbrıs'a tekrar geri dönmüş. Kıbrıs'ta yaşayan Türklerin direniř ve de özgürlük řairi olarak tanınmış. 1960'lı yılların önde gelen Kıbrıs'ın özgürlükçü bir řairiydi.

Rasim Özyürek

*Kıbrıslı Özgürlük řairi Özker Yařın'ın řiirleri ve Başarısı Üzerine Bir Arařtırma*

2. Okuduđunuz iki metin arasındaki üslup farklılıklarına neden olan dil ve anlatım özelliklerini yazınız.

### I. Metin

.....

.....

.....

### II. Metin

.....

.....

.....





b) Bulduđunuz bu çatıřmalar, Feride'nin kiřilik geliřimini nasıl etkilemiřtir? Ařađıya yazınız.

.....

.....

.....

.....

.....

.....

c) Çatıřmalar sonucunda ortaya çıkan durumlar, Feride'nin gnlğndeki anlatımı nasıl etkilemiřtir?

.....

.....

.....

.....

.....

.....

3. Feride zerine kurgulanmıř olan *Çalıkuřu*, bir "ben" romanıdır. Feride aynı zamanda beř kısımlık romanın drdnn de anlatıcısıdır. Feride, romanda kiřisel ve sosyal olmak zere iki yn ile karřımıza çıkar.

a) Feride'nin kiřisel ve sosyal ynlerini yazınız.

#### **Kiřisel zellikleri**

Zorluklar karřısında yılmayıp mcadele eden bir kiřidir.

.....

.....

.....

.....

.....

.....

.....

.....

.....

.....

#### **Sosyal zellikleri**

Yardımsver bir kiřidir.

.....

.....

.....

.....

.....

.....

.....

.....

.....

.....

- b) *Çalıkuşu* adlı romanda başkarakter Feride'nin kişisel gelişiminde eksik kalan yanlarını tamamlayan, onu ruhsal anlamda bütünleyen kişiler; Kâmran, Munise, Doktor Hayrullah Bey ve Müjgan'dır. Bu karakterlerin özelliklerini yazınız.

**Kâmran**

---

---

---

---

---

---

---

---

---

---

**Munise**

---

---

---

---

---

---

---

---

---

---

**Doktor Hayrullah Bey**

---

---

---

---

---

---

---

---

---

---

**Müjgan**

---

---

---

---

---

---

---

---

---

---



c) *Çalıkuşu* adlı romanda yer alan karakterlerin özellikleri romanın üslubunu nasıl etkilemiştir? Yazınız.

---



---



---

4. Aşağıdaki aşamaları takip ederek istenen çalışmayı yapınız.

a) *Çalıkuşu* adlı romandan alınmış bölümleri okuyunuz.

### I

“Bunun sebebine gelince, öyle sanıyorum ki ben etrafındaki hayata pek fazla kendini kapıp koyuveren, hafif ve dikkatsiz bir çocuktum. Besbelli sıkı zamanlarda kendi kendimle, kendi fikirlerimle yalnız kalmak için gözlerimle dünya arasında, bu saçlardan bir perde koymaya çalışıyordum.”

### II

“Kalem sapını kebab şişi gibi dişlerimin arasında çevirmeye gelince, onun hikmetini doğrusu kendim de pek anlamadım. Bütün bildiğim, dudaklarımdan mor mürekkep lekelerinin eksik olmadığı ve bir genç kız hâli alır gibi olduğum bir yaşta, beni bir gün mektepte ziyarete gelen birisinin karşısına âdeta bıyık çekmiş gibi çıkarak yerin dibine geçtiğimdir.”

### III

“Yıkık bir değirmenin önünde abalı, sarıklı bir ihtiyara rast geldik, kaburga kemikleri soyulmuş zayıf bir ineđi, ipinden sürüye sürüye bu evlerden birine doğru götürmeye çalışıyordu. Bizi görünce durdu, dikkatli dikkatli bakmaya başladı. Bu ihtiyar hoca Zeyniler muhtarı imiş. Arabacı onu tanıyordu. Birkaç kelime ile benim kim olduğumu anlattı.”

### IV

O gece, akşam yemeđi bir düğün ziyafetine benzedi. Sofranın başında çocuk gibi maskaralıklar eden Aziz Bey:

— Ah *Çalıkuşu*, sen beni âdeta dertli etmiştin! Sesin kulağıma geldikçe ağlayacak gibi olurdum. Međer ben seni ne kadar severmişim, diyordu.

Senelerden sonra, bir daha görmekten ümit kestikleri bir günde yuvaya dönen *Çalıkuşu*, oraya sadece biraz neşe değil, eski günlerinin rikkat ve muhabbet dolu bir parçasını da beraber getirmiş gibiydi. Bütün yüzler gülüyor, bütün kalplerde -açık pencerelerden içeri dolan, lambaların etrafında dönen pervaneler, gece böcekleri gibi- bir şeyler titriyordu.

b) Bu bölümlerin üslup özelliklerini tablodaki ilgili alana işaretleyiniz.

Üslup Özellikleri	I	II	III	IV
Yazar, betimlemelerinde isimleri niteleyici kelimelerden yararlanmıştır.				
Psikolojik tahliller yapıldığı için isim cümleleri ağırlıktadır.				
Çağrışım değeri yüksek kelimelere yer verilmiştir.				
Benzetme, kişileştirme vb. düşünceyi geliştirme yollarından yararlanılmıştır.				
Anlatımda öznel ifadeler kullanılmıştır.				

c) Siz bu bölümlerde nasıl bir üslup kullanırdınız? Söyleyiniz.



## Ders İi alıřma

*Ařađıdaki paragrafları okuyunuz.*

## I

“Babam; o zaman Musul'da imiř. Ben iki buuk yařında kadarmıřım. Yaz o kadar řiddetli olmuř ki, řehirde barınmak kabil olmamıř, babam annemle beni bu kye getirmeye mecbur kalmıř. Kendisi her sabah atla Musul'a iner, akřamları gneř battıktan sonra dnermiř. Annem hasta imiř. Beni bile gz gremecek kadar hasta.”

## II

“O dakikada, sevinten nasıl ıldırmadıđıma hayret ediyorum. Bu kadar kolay ele geireceđimi umarmıydım? Akřamdan beri saatlerce dřünmř, edebilecekleri itirazlara cevaplar bulmuř, yreklerini rikate geirmek iin zihnimde deta nutuklar hazırlamıřtım. Daha olmazsa annemden kalan birkaç para mcevheri verecektim. Onları bu zavallı kk esiri kurtarmaktan daha iyi bir yere sarf edebilir miydim? Fakat, iřte bunların hibirine hacet kalmıyor, Munise bir canlı oyuncak gibi kollarıma bırakılıyordu.

Ben bařkaları gibi deđilim. ok sevindiđim, mesut olduđum vakit, duygularımı szlerle anlatamam. Mutlaka karřımdakinin boynuna sarılmak, onu pmek ve hırpalamak isterim. Muhtar Efendi de o dakikada iřte byle bir tehlike geirdi ve sadece buruřuk elinin bir defa plmesiyle benden kurtuldu.”

## III

“Burada en sevdiđim bir yer de "Sđtlk" dedikleri dere kenarı. Kalabalık gnlerde pek cesaret edemiyorum. Fakat bazı تنها akřamstleri, mektepten dnerken Munise ile oraya uđruyoruz. Sđtlk deta bir sđt ve ınar ormanı. Kim bilir, ka yz senelik? ınarların ařađı kısımlarındaki dalları kesmiřler, yalnız gvdeleriyle tepelerindeki dallar ve yapraklar kalmıř. Akřam glgesinin kmeye bařladıđı saatlerde insan oraya girerse, ucu bucađı bulunmaz bir viran kubbenin altına girmiř gibi oluyor.”

## IV

“Beni hořsohbet bulurlar. Bilmem ki. Gnl de yle diyor. Ne gzel anlatıyorsunuz teyzeciđim, diyor, eksik olmasın. İimin řurasındaki sıkıntıyı nerden bilecek? Tezel yanıma gelse ya. Hi deđil o yanımda olsa. Hepsi kapıda, gelenleri karřılıyorlar. Tezel nasıl olsa kimseyi karřılamıyor. İřte, koskoca Hayrettin Pařa dakikalardır ayak stnde. řimdi memleketin her řeyi bunlardan soruluyor. Onlar bařımızda olmasalar, ođlum haklı, canım memleket mahvolup gitmiřti.”

## V

“Eski hafif, alaycı alıkuřu'nu hatırlatan bu szleri syleyen sesinde kalbe serinlik ve tazelik hisleri veren berrak bir akarsu ahengi vardı. Kmran, biraz korkarak sordu:

— Ben de geleyim mi, Feride?

O hl elleri gneře karřı gzlerinde, ta eskiden yaptıđı gibi gizli gizli eđlenerek:

— Rutubetin nazik vcudunuzu incitmesinden korkmazsanız fena olmaz. Size Anadolu ikramı yaparım.

Kmran'ı kocaman bir ceviz ađacı altına gtrd, akřamdan bahede unutulmuř bir iskemleye oturttu:

— řimdi bir para beni bekleyeceksiniz, Kmran Bey.

— Hani teklif, tekellf bırakacaktın?

— Biraz sabır, o kendi kendine gelir. Birdenbire hrmetsizliđe cesaret edemiyorum.

Kmran gld:

— Fakat bu daha byk hrmetsizlik Feride, seni menederim. Bana: "Siz", "Kmran Bey" derken eđleniyorsun gibi geliyor.”

## VI

“Müjgân, masanın üstünde duran sönmüş lambayı yakarken Kâmran zarfı açtı. İçinden bir mektupla ikinci bir büyük zarf çıktı. Kalın bir yazı ile yazılmış olan mektup, Kâmran'a hitap ediyordu.

Kamran Bey ođlum,

size bu kâğıdı yazan adam, ömrünün birazını kitaplara, bir parçasını da hayat denilen bu kör dövüşün yaralılarına vakfetmiş münzevi, merdümgiriz bir ihtiyardır.”

**Tabloda verilen özelliđi taşıyan paragrafın numarasını ilgili alana yazınız.**

Özellikleri	Bulunduđu Paragrafın Numarası
Anlatımda geriye dönüşler kullanılmıştır.	
Anlatımda olaylar ve durumlar özetlenerek okuyucuya aktarılmıştır.	
Anlatımda karakterin ruhsal çözümlmelerine yer verilmiştir.	
Olay ya da durum belli bir zaman ve yerde kişiler arası konuşma ve eylem biçiminde okuyucuya sunulmuştur.	
Anlatıda olay ya da durum, içinde bulunduđu şimdiki zamandan alınıp geçmişe götürülmüştür.	
Anlatıda karakterlerin konuşmaları yer almaktadır.	
Anlatıda karakterler, içinde bulunduđu psikolojik duruma göre kendi kendisiyle konuşuyormuş, tartışıyormuş gibi bir tavır içindedir.	
Anlatıda olayların akışı sırasında araya girilerek karakterlerin duygu ve düşünceleri okura sunulmuştur.	
Anlatıda karakterin bilinçaltında ortaya çıkan duygu ve düşünceler dođal hâliyle okura aktarılır.	
Anlatıya müdahale edilmeksizin karakterlerin duygu ve tepkileri mektup aracılıđıyla sunulmuştur.	

### Fark Edelim

Anlatım teknikleri, olay çevresinde gelişen metinlerde anlatılacak olayı ya da durumu okuyucuya ulaştıran bir vasıttır. Nitelikli bir edebî metnin sağlam bir anlatım tekniđine ya da tekniklerine sahip olması gerekir. Anlatım tekniklerinin zengin ve bilinçli kullanımı bir anlatımın estetik yönden deđerini artırır. Anlatılarda sanatçıların kullandıđı başlıca anlatım teknikleri şunlardır:

**Anlatma Tekniđi:** Anlatıcı, anlatılacak olayı ya da durumu okuyucuya doğrudan aktarır. Bir anlatıda dikkat anlatıcı üzerinde yoğunlaşıyorsa o anlatıda anlatma ađırlıklı bir anlatım tekniđi uygulanıyor demektir. Bu yöntemde anlatıcı, hikâyeyi sunuşuyla, sunuş sırasında yaptıđı açıklama ve yorumlarıyla dikkati kendi üzerine çeker.

**Mektup Tekniđi:** Bu teknikte olay ve durumlara müdahale edilmeksizin karakterlerin duygu ve tepkileri mektup aracılıđıyla okuyucuya sunulur. Anlatıda mektup, olayın can alıcı yerinde yazıldıđı için olaya hareketlilik de katılır.

**Özetleme Tekniđi:** Bu teknikle olaylar ve kişiler bariz yön ve çizgileriyle tanıtılır, anlatılır. Sayfalar boyu sürecek, belki de okuyucuyu sıkacak, tanııtma çalışmaları birkaç satır veya paragrafla okuyucuya verilir.

**Geriye Dönüş Tekniđi:** Bu teknikte anlatıcı, olayı içinde bulunduđu şimdiki zamandan alıp karakterin geçmişine ya da olayın meydana geldiđi zamana götürür.

**Diyalog Tekniđi:** Bu teknikte karakterler karřılıklı konuřturulur. Yazarlar yeri geldikçe diyalog tekniđini kullanarak metinlerini zenginleřtirme yoluna gider. Diyalog tekniđi olayların geliřiminde rol oynar, kahramanların psikososyal konumlarının aıklanmasına yarar. Bu teknik anlatıma dođallık izlenimi verir.

**İ Diyalog Tekniđi:** Bu teknikte, anlatıda yer alan karakter psikolojik durumuna gre kendi kendisiyle sanki karřısında birisi varmıř gibi konuřur, tartıřır. İ diyalog tekniđinin kullanıldıđı blmlere genellikle konuřma havası hâkimdir. Cmleler kiřinin o anki psikolojik durumuna, telař ve heyecanına, sevin ve kederine gre řekillenir.

**İ Çzmleme Tekniđi:** Bu teknikte olayların akıřı sırasında anlatıcı araya girer ve karakterin zihninden geenleri, duygu ve dřncelerini okura aktarır. Bu aktarmada anlatıcıya dřen grev, karakterin durumunu inandırıcı ller iinde verebilmektir.

**İ Monolog Tekniđi:** Anlatılarda karakterlerin i dnyasında řekillenen duygu ve dřnceleri dıřa yansıtılmak iin kullanılan tekniđin adıdır. Bireyler gnlk hayatlarında her zaman sesli konuřmaz, bazen i dnyalarında, bu dnyanın kendine has konuřma tarzıyla i konuřma yapar. İnsanın bu zelliđini dikkate alan sanatılar i monolog tekniđini kullanır.

**Bilin Akıřı Tekniđi:** Anlatıdaki karakter ya da karakterlerin zihninden geenlerin okura dođrudan dođruya aktarılmasına yarayan bir tekniktir. Bu teknikle okura aktarılan duygu, dřnce ve hayallerde mantıksal bir bađ yoktur. Btn dřnceler ađrıřım ilkesine gre akar gider. Bu teknikle karakterlerin i dnyası okura yansıtılır.

### Ders İi alıřma

*Ařađıdaki paragrafları okuyunuz ve bu paragraflarla ilgili alıřmayı yapınız.*

Bir gn cra bir kyn, viran bir evinde aydınlık kadar temiz, hlya gibi gzel bir křk İstanburlu kızına tesadf edtim. Kara kiř ortasında, karın lapa lapa yađdıđı bir gece, odanızın penceresini asanız, size karanlıktan bir blbl sesi gelse ne duyarsınız? İřte ben, o dakikada bunu duydum.

Okuduđunuz paragrafın zgn ynlerini yazınız.

---



---



---



---

Arabacının beklemeye vakti yoktu; antaları kapının nne bırakarak bizden ayrıldı. Muhtar abasının eteklerini toplayarak yere meldi. Ben bavulumun kenarına iliřtim, konuřmaya bařladık.

Okuduđunuz paragraftan birden fazla anlam ıkarılabilecek blmleri belirleyiniz. Birden fazla anlam ıkarılabilecek blmlerin kullanılması paragrafın anlaşılmasını nasıl etkilemiřtir? Yazınız.

---



---



---



---

Adamcađızın benim hesabıma kızmakta, telaş etmekte hakkı varmış. Akşama doğru iş bütün tafsilatıyla anlaşıldı. Maarif müdürü, Huriye Hanım'ı tutuyormuş. Nezarete yazdığı tezkerede onun daha kıdemli bir muallim olduğunu ileri sürerek benim başka bir yere kaldırılmamı istemiş. Fakat, nezaret, nedense beni bırakıp ortađımı ileride açılacak başka bir yere göndermeyi muvafık görmüş.

Okuduđunuz paragrafta yer alan yabancı kökenli kelimelerin kullanılması, paragrafın okunmasını nasıl etkilemiştir? Yazınız.

---

---

---

---

---

En ehemmiyetsiz bir hülyayı, en sönük bir hatırayı aylarca hasta, muđlak ruhuna gıda yapan bir hayalperest için bu kadar ümit, bu kadar acı fazlaydı. Uzun baygınlıklardan uyanmış hastaların hiçbir şey anlamayan, düşünmeyen gözleriyle karanlığın içinde etrafına bakınıyor, sık sık göz kapaklarını açıp kapıyordu.

Okuduđunuz paragrafta duygu ve düşüncelerin kısa ve kesin cümlelerle dile getirilmemesi, anlatımda uzun cümlelere yer verilmesi ve sanatlı bir söyleyişin tercih edilmesi paragrafın anlatımını nasıl etkilemiştir? Düşüncelerinizi gerekçeleriyle söyleyiniz.

Bir tesadüf eseri olarak Manastırlı komşum da, benimle aynı günde B...den ayrıldı. Fakat o, herhâlde benden çok daha acınacak bir vaziyette olarak...

Okuduđunuz paragrafın anlatımında gereksiz sözcüklerin kullanılması, paragrafın anlatımını nasıl etkilemiştir? Düşüncelerinizi gerekçeleriyle söyleyiniz.

### Fark Edelim

Yazılı metinlerde duygu ve düşünceler doğru ve etkili bir şekilde anlatılmalıdır. Bunun için de anlatım özelliklerine dikkat edilmesi gerekir. Anlatım özelliklerinden açıklık, sanatçının anlatımında anlatmak istediđi duygu ve düşünceleri tartışmaya yol açmayacak şekilde okura iletmesidir. Açık bir anlatımda okur, okuduđu metinden bir anlam çıkarır. Yalınlık, anlatımın süsten ve gösteriştten uzak olmasıdır. Duruluk, anlatımda gereksiz sözcüklere ve ifadelere yer vermemektir. Özgünlük, anlatımın benzerlerinden farklı olmasıdır. Akıcılık, anlatımın hiçbir engelle takılmadan akmasıdır. Doğallık, anlatımın yapmacıktan uzak, içten bir söyleyişe sahip olmasıdır. Tutarlılık, anlatımın içeriđini oluşturan duygu ve düşüncelerin birbiriyle çelişmemesidir.

## Ders Dışı Çalışma

Öğretmeninizin rehberliğinde takımlar oluşturunuz. Aşağıdaki çalışmayı aşamaları takip ederek yapınız.

1. *Çalikuşu* adlı romandan iki karakter seçiniz ve karakterlerin adlarını yazınız.

.....

2. Bu iki karakter arasında geçen bir olay kurgulayınız. Kurguladığınız olayı yazınız.

.....

.....

.....

3. Kurguladığınız olayı seçtiğiniz değerleri merkeze alarak diyaloga dönüştürünüz. Oluşturduğunuz diyalogu yazınız.

.....

.....

.....

.....

.....

.....

.....

.....

.....

.....

.....

.....

.....

.....

.....

.....

.....

.....

.....

.....

.....

.....

.....

.....





## Ders İi alıřma

Ařađıdaki metni okuyunuz ve istenen alıřmaları yapınız.



## YUNUS EMRE

Yunus Emre'nin yařadığı bölgede büyük bir kıtlık yařanır. Yunus Emre, buđday istemek için Hacı Bektařın yanına gider. Hacı Bektař, Yunus Emre'ye buđday yerine nefes vermeyi teklif eder ancak Yunus Emre bu teklifi reddeder. Hacı Bektař, Yunus Emre'ye buđdayı verir ve Yunus Emre'den dönüş yolu üzerindeki Tapduk Emre'nin dergâhına uğramasını ve selamını iletmesini ister. Yunus Emre, Tapduk Emre'nin dergâhına gelir ancak Tapduk Emre nefes yerine buđdayı tercih eden Yunus Emre ile görüşmez. Yaptığı hatayı anlayan Yunus Emre, Hacı Bektařın dergâhına döner.

## TABLO V

## SAHNE

(Dekor ikinci tablodaki dekordur. Sahne karanlıktır. Avlu kapısı hızlı hızlı vurulur. Sarı İsmail dışarı ıkar. Iřıklar artar. Hacı Bektař da gürültülerle ardađa gelmiřtir.)

HACI BEKTAŐ — Sarı a kapıyı...

SARI İSMAİL — Ama Hünkârım...

HACI BEKTAŐ — (Gülümser) A kapıyı. Korkma Sarı...(Sarı İsmail kapıyı aar. Yunus Emre hızla içeri girer.)

YUNUS EMRE — Hünkâr'ı görmek istiyorum...

HACI BEKTAŐ — (Gülümser.) Gel Yunus gel... Hoř geldin...

YUNUS EMRE — Hünkârım...

HACI BEKTAŐ — Bu telař niye Yunus?

YUNUS EMRE — Selâmınızı Tapduk Emre'ye götürdüm ...

HACI BEKTAŐ — Almadı mı yoksa selâmımı?

YUNUS EMRE — Aldı Hünkârım... Aldı da...

HACI BEKTAŐ — Sonra?...

YUNUS EMRE — İerden, yüzüme bakamadan ne ile geldiđimi sordu...

HACI BEKTAŐ — Sen ne dedin?

YUNUS EMRE — (Ađlamaklı) Buđday... Buđday ile geldiđimi söyledim.

HACI BEKTAŐ — O ne dedi?

YUNUS EMRE — Buđday ile gelenlere kapısının kapalı olduđunu söyledi... Elini öpmeme bile izin vermedi...

HACI BEKTAŐ — (Sakin ve sevecen) Gel yukarı gel... Üzme kendini...

YUNUS EMRE — Hünkârım, verdiđiniz buđday dışarıda. Al buđdayı geri... Nefes ver bana... Gerçi buđdayı (...) zor kurtardım...

HACI BEKTAŐ — Vereydin...

YUNUS EMRE — Veremezdim... Buđdayınızın tek tanesini bile bir kuřa kaptırmadım...

HACI BEKTAŐ — İnanıyorum Yunus... Gel yukarı. (Sarı İsmail'e) Hayvana ot verin. Buđdayı indirin hayvanın sırtından.

(Sarı İsmail dıŐarı çıkar. İnek böđürür. Sari İsmail, Az sonra içeri gelir. Biraz durur. Soldaki kısma girer. Yunus Emre Hacı BektaŐ'ın yanına çıkar, elini öper. Önünde diz çöker. Hacı BektaŐ onu ayađa kaldırır. Yunus Emre saygılıdır.)

YUNUS EMRE — Bırakın önünüzde diz çökeyim Hünkârım...

HACI BEKTAŐ — Buraya geldiđimi duyan çok yiđit beni ziyarete geldi.

YUNUS EMRE — Bu topraklar çok bereketli Hünkârım... Siz buradasınız... Az ötede, Kırşehri'nde Nasreddin Mahmut var... Onun yiđit ahileri var... Konya'da Mevlâna Celaleddin var... (Bu anda Sarı İsmail avluya gelir.)

HACI BEKTAŐ — Sarı su ver Yunus'a...

SARI İSMAİL — Hemen veriyorum Hünkârım...

HACI BEKTAŐ — Yunus, biz Horasan'dan insanların gönlüne Allah'ı yerleřtirmek için yola çıktık. Zorluklar yařadık. Yađmur yađdı ıslandık. Kar yađdı üřüdük. Ama, içimiz hep sıcaktı... İnanıyoruz ki, Yaradan hep bizim ile beraberdi...

(Sarı İsmail, Yunus Emre'ye su verir. Yunus Emre suyu içer.)

YUNUS EMRE — Allah hep içinizde idi öyle mi?

HACI BEKTAŐ — Evet Yunus... Emre diye bir yiđit beni ziyarete gelmedi. Duymuřtum yiđitliđini... (Sarı İsmail'e) İsmail, seni yollayıp Emre'yi çağırmadım mı?

SARI İSMAİL — Çaçırdınız Hünkârım...

HACI BEKTAŐ — Ona nasip üleřtiren Hacı BektaŐ'ın elinde yeřil bir ben olduđunu söylemişler.

YUNUS EMRE — O beni ben avucunuzun içinde gördüm Hünkârım...

(Sarılır, Hacı BektaŐ'ın benli olan elini öper.)

HACI BEKTAŐ — (Ađlamaklı.) Avucumdaki beni görünce, "Tapduk" diye bađırdı... Aradıđını bulmuřtu... O andan sonra onun gönlü bende benim gönlümde ondadır...

YUNUS EMRE — Benim gönlüm nerede Hünkârım...

HACI BEKTAŐ — (Gülümser.) Nefesi kabul ettiđinde senin Gönlün hem burada, hem Tapduk Emre'de olacak...

YUNUS EMRE — Nefes bana ne verecek Hünkârım...

HACI BEKTAŐ — Bülbül olacaksın Yunus... Bizim dilimiz ile dinimizin güzelliđini en iyi sen anlatacaksın Yunus...

YUNUS EMRE — (Korkmuř.) Ben... Ben yapabilir miyim bunu?... Bu çok zor deđil mi Hünkârım...

HACI BEKTAŐ — Asıl önemli olan zoru başarmaktır... Sen bunu yapacaksın yiđidim...

YUNUS EMRE — Ey zavallı Yunus! Bunlar da mı gelecekti başına?...

HACI BEKTAŐ — (Bir iki adım atar. Durur, Yunus Emre'ye döner.) Yunus...

YUNUS EMRE — Buyurun Hünkârım...

HACI BEKTAŐ — Yunus, bizim dilimiz baldır bal...

(...)

HACI BEKTAŐ — Emre'yi Tapduk yapan avucumdaki bendir... Seni Yunus yapacak da, Tapduk Emre'dir...

YUNUS EMRE — Beni tekrar ona mı yolluyorsunuz?..

HACI BEKTAŞ — Evet Yunus, senin nasibinin anahtarı Tapduk Emre'dedir... Git, nasibini o versin sana...

YUNUS EMRE — Kabul eder mi beni?

HACI BEKTAŞ — Yolun açık olsun Yunus... Bu defa elini öperek selâmımı söyle..

(...)

Yunus Emre, Tapduk Emre'nin dergâhına döner. Tapduk Emre, onu dergâhına kabul eder. Yunus Emre dergâha odun taşıma görevini üstlenir.

(...)

TAPDUK EMRE — Yunus geldi mi?

BAL KIZ — İçeri geçti baba.

TAPDUK EMRE — Yine doğru ve kuru odunlar...

KADIN ANA — İnsan, yakmaya kıyamıyor.

GÜL KIZ — Odunlar yakılmak içindir koca ana...

TAPDUK EMRE — (Gül Kız'a anlamlı anlamlı bakar.) Baban nasıl kızım?

GÜL KIZ — (Anlamış mahçup) İyidir Tapduk baba... Selâmı var size.

TAPDUK EMRE — Aleykümselâm... Sen de selâm söyle... (Kapı hızlı hızlı vurulur. Bal Kız kapıyı açar. Huy Ata girer. Kızgındır.)

BAL KIZ — Baba!...

TAPDUK EMRE — Korkma kızım... Destursuz hanemize giren kimdir bilelim...

HUY ATA — Hep desturla mı girilir buraya?

TAPDUK EMRE — İnsan kendisine ait olmayan yere destur ile girer. Bırak onu, hane halkının odasına bile girerken destur gerekir. Kimsin sen?...

HUY ATA — Selçuklu'nun darmadağın olduğu bir zamanda bu dikkafalılık o da ne oluyor ihtiyar?

TAPDUK EMRE — Buğday başağı da ufalanınca tane tane dağılır. Ama, her tane yine buğdaydır...

HUY ATA — Bu kıtlıkta buğdayı kim kaybetmiş de, sen bulacaksın...

TAPDUK EMRE — Alay etme... Ne diyeceksen, söyle ve çık git...

HUY ATA — Seni duydum. Bak ihtiyar, ben Sivrihisar'daki (...) reisiyim... Bu topraklarda Yunus Emre diye biri türedi... Benim (...) yiğitlerim bana karşı gelmeye başladılar... Güya Yunus Emre onları Hak yoluna davet ediyormuş...

GÜL KIZ — Yunus Emre mi?

HUY ATA — Evet, Yunus Emre... Sen de duydun mu?

GÜL KIZ — (Tereddütlü) Ben de duydum. Bir derviş mi neymiş...

HUY ATA — Tapduk baba, dervişler sana gelirler. Yunus Emre buralara geldi mi? Gelirse bize haber ver.

TAPDUK EMRE — Ona kapım ardına kadar açıktır...

HUY ATA — Aylar önce bir derviş gördüm ormanda. Benim muhafızıma şiirler okutuyordu. Öldürmek istedim fakat yapamadım. Şiir okuyan zindanda şimdi. Bütün kinimi Yunus Emre'ye saklıyorum...

TAPDUK EMRE — Ne yapacaksın Yunus Emre'yi?

HUY ATA — Öldüreceđim.

(İçerdekiler korku ile bakışrlar.)

TAPDUK EMRE — Bak yiđit, boylusun, çeviksin, tuttuđunu koparırsın. Ama Yunus Emre'yi bulamazsın...

HUY ATA — Neden bulamazmıřım?

TAPDUK EMRE — Diyorsun ya, askerlerinin her biri onun řiirlerini okuyorlar. Düşün, sana hepsi şöyle bađırsa ne yaparsın?

HUY ATA — Nasıl bađırsalar?

TAPDUK EMRE — (Şiir okur.)

“Yoldař olalım ikimiz  
Gel dosta gidelüm gönül  
Haldař olalım ikimiz  
Gel dosta gidelüm gönül...”

HUY ATA — (Göğsüne vurur.) Benim dostum...

TAPDUK EMRE — (Tapduk Emre sözünü keser.) Gönlün ile dost ol yiđit. O seni dosta götürür. En büyük dost da Yaradandır... Yunus Emre insanları hırsızlıđa, arsızlıđa, namussuzluđa, deđil; kendilerini tanımaya çağırıyor... Önce kendimizi bilelim ki, sonra yařadığımız dünyayı tanıyalım.

HUY ATA — Koca ihtiyar, senin karřında boynu bükük dervişler yok. Senin karřında (...) reisi var...

TAPDUK EMRE — Bak kızdıđın Yunus ne diyor.

HUY ATA — Sen de ezberlemişsin řiirlerini Yunus Emre'nin.

TAPDUK EMRE — (Şiir okur.)

“Vücuda gelmeyince kimse Hakk'ı bilmedi  
Bu vücuttan gösterdi dost bize didarını...”  
Gel, sen kendini tanı. O zaman beylik de pařalık da yakıřacaktır sana...

(Bu anda Yunus Emre uzakta, karanlıkta belirir.)

YUNUS EMRE — (Şiir okur.)

“Cemalini gördüm düşde  
Aradım yazda kışda  
Bulamadım dađda tařda  
Denizleri süzer oldum...”

HUY ATA — Sen, ormanda beni çileden çıkararak derviş. Anlıyorum; sen de Yunus hayranısın.

TAPDUK EMRE — Aman Allahım!..

YUNUS EMRE — (Hırkasını giymiştir. Pırl pırl bir görünümü vardı.) Hırsın geçmedi mi Huy Ata? Zavallı Yalkın nasıl? Ona kıymamışsındır inřallah...

HUY ATA — Sen bu dergâhta mı kalıyorsun derviş?

- YUNUS EMRE — Misafirim burada. Huy Ata, o günden bugüne daha kötü olmuşsun... İnsanlar seni sevsin... Hükmetmek ancak sevgiye dayanırsa anlam taşır... Sevgisiz hükümranlık zulüm doğurur..
- HUY ATA — Kes... Sırtındaki hırkaya güvenme...
- YUNUS EMRE — (Şiir okur.)  
 “Uyan behey gâfil uyan  
 Kâfüdür beş vaktin koyan  
 Mekke’ye evümdür diyen  
 O Sübhânâllah deđül mi?  
  
 Yüce yerlerde turucu  
 Elinde yalın kılıcı  
 Dertlüye derman verücü  
 O Sübhânâllah deđül mi?  
  
 Alçakları yüc’eyleyen  
 Gündüzleri gec’eyleyen  
 Yiđitleri koc’eyleyen  
 O Sübhânâllah deđül mi?”
- HUY ATA — (Bađırır.) Yeter!.. Yeter!.. Daha fazla söyleme... (Kılıcını çeker.) Burada Yunus Emre’nin kokusunu alıyorum. Ona hiç bu kadar yaklaşmamıştım...
- (İçerdekiler telaş içindedirler. Gül Kız bir Huy Ata’ya, bir Yunus Emre’ye bakar.)
- TAPDUK EMRE — Her şey ortada yiđit...
- HUY ATA — O sanki buralarda. Hemen elimin altında... (Yunus Emre’nin etrafında tur atar.) Elim uzatsam tutacađım sanki onu... (Yunus Emre sakin durur.)
- TAPDUK EMRE — Sen bugün gül bahçesine düřtün yiđit... Her tarafın gül kokusu ile doldu...
- HUY ATA — Gül de kıızıdır... Kan da kıızıdır... Eđer Yunus Emre’nin yolu buralara düşerse, ben ona yapacađımı biliyorum... Tapduk baba, gözüm bundan sonra dergâhında... (...) düşmanısın artık sen...
- YUNUS EMRE — Bu dergâhın duvarlarına dostluk sedaları yakışır.
- HUY ATA — Sus zavallı köylü... Şimdi bütün hıncımı senden çıkaracađım...
- (...)
- Yunus Emre, çok sevilir ve şiirleri dilden dile dolaşır. (...) Mođollar bile onun şiirlerinden etkilenip Müslüman olur. Müslüman olanlardan bir tanesi de Huy Ata’dır. İnsanlar tarafından çok sevilen Yunus Emre’yi Molla Kasım kıskanır. Molla Kasım, Yunus Emre’nin şiirlerini yakmak için çalar.
- (...)
- YALKIN — Yigidim, Yunus’um... Sirlerin dilden dile gönülden gönüle ulaştı. (...) Bugün putlarını yakıyorlar... Gece bütün putları odunların altına yerleřtirdik. Biraz sonra alevlerin yükseldiđini göreceksiniz.
- YUNUS EMRE — Öyle mi?

HUY ATA — Evet Yunus... Artık putlar yanıyor...

YUNUS EMRE — Görünen putları yakıyorsunuz. Sakın gönlünüzü yeni putlara açmayın...

HUY ATA — Haşa Yunus haşa... Gönlüm Allah sevgisi ile dolu... Bütün askerlerimi, yoldaşlarımı topladım. Senin şiirlerini yazmalarını söyledim. Şiirlerini yazdılar... Belki bazı noksanları olabilir. Ama, senin şiirlerin ile beraber, senin dilini de Türkçeyi de öğrendiler... Bu heybe şiirlerin ile dolu... Al bunları dağıt, insanlar okusunlar...

(Heybeyi Yunus Emre'ye verir. Bal Kız heybeyi daha önce Karaca Ahmet'in verdiği heybenin ve kendisinin şiirleri topladığı torbanın yanına, çardağın bir kenarına bırakır.)

HUY ATA — Ey yüce Tapduk, gözlerin yükselen alevleri görebiliyor mu?

TAPDUK EMRE — Görüyorum... Görüyorum...

(Herkes merak içinde ufukta yükselen kızılıđı seyre dalar. Alevler adeta bütün ufku sarar. Huy ata çok sevinçlidir. Ufka doğru el kol hareketleri yapar. Sanki alevlerin çıtırtısı sahneyi doldurur. Bu anda dış kapı açılır, Molla Kasım içeri girer. Kimse onu fark etmez. Çardaktaki heybeleri karıştırır. Şiir olduklarını anlayınca sırtına atar, çıkar gider. İçerdekiler alevleri seyredelerken ışıklar kararır.)

(...)

#### TABLO X

#### SAHNE

(Bir ırmak kenarı. Akan suyun çağlaması sahneyi doldurur. Molla Kasım bir kayanın üzerine çıkmış elindeki torbadan şiir yazan parşömenleri önce okur, sonra suya fırlatır. Kayanın biraz sol tarafında taşların arkasında yanan parşömenler ve çıkardıkları duman görülmektedir. Taşların az önünde de boş bir heybe durmaktadır.)

MOLLA KASIM — Nasıl da güzel yandı şiirlerin Yunus Emre... Bir heybesi kül oldu... Bunları da suya fırlatacağım...

(Yunus Emre ve Bal Kız Molla Kasım'ın çıktığı kayanın biraz ön tarafından onu takip etmektedirler.)

BAL KIZ — Atma ırmağa o torbadaki şiirleri... Onları ben yazdım...

MOLLA KASIM — (Heybeyi eline alır.) Bundakileri atayım o zaman...

BAL KIZ — Yalvarırım hiçbirini atma...

MOLLA KASIM — Sen de herkes gibi Yunus Emre hayranısın anlaşılın... Kimsin sen?

BAL KIZ — Tapduk Emre'nin kızıyım...

MOLLA KASIM — Vay... Baban niye gelmedi küçük hanım?

BAL KIZ — Takati yetse inan gelirdi...

MOLLA KASIM — Namaz yok... Abdest yok... Bu nasıl dindarlık? Yunus, sen namaz kılar mısın? Söyle namaz kılar mısın?

YUNUS EMRE — (Şiir okur.)

“Bana namaz kılmaz diyen,

Ben kılarım Namazımı.

Kılarısem, kılmazisem,

Ol Hakk bilir niyazımı...”

BAL KIZ — Yunus, yakmış şiirleri... Kalanını da ırmağa atıyor... Söyle atmasın...

(Molla Kasım torbadan birkaç şiir daha atar ırmağa.)

MOLLA KASIM — Yunus, hep kıskandım seni... Yaptıklarını imrenerek takip ettim... İnsanların seni bu kadar sevmesini nasıl sağladın? Ben de mollayım... Ben de hocayım... Ama, senin gibi olamadım...

YUNUS EMRE — (Şiir okur.)

“Yunus Emre der hoca,  
Gerekirse var bin hacca  
Hepsinden iyice,  
Bir gönüle girmektir..”

MOLLA KASIM — Giremedim gönüllere... (Bağırır.) Giremedim...

YUNUS EMRE — Molla Kasım, ben, severim seni... İyi adamsın sen... Biliyorum yaptıklarını. Aslında sen de beni seviyorsun... Seni ormanda gördüğüm gün, beni sevdiğini anlamıştım... Hani mancınık meselesi vardı ya...

(Molla Kasım şiirlere bakar bakar ırmağa atmaya devam eder.)

BAL KIZ — Yunus’u dinledin... Gel daha fazla kıyma şiirlere...

YUNUS EMRE — Bırak atsın Bal Kız...

BAL KIZ — Yazık hepsi kaybolup gidiyor...

YUNUS EMRE — Yananların dumanı göğe yükseliyor Bal Kız... İrmağa atılanlar da balıklara gidiyor...

BAL KIZ — (Bağırır.) Neden kızmıyorsun Yunus?

YUNUS EMRE — (Gülümser.) Ben söyleyeceklerimi söyledim... Bundan sonra, ne yaparsan yap... Sen benim için bir değersin. Dikkat et ayağın kaymasın, ırmağa düşme... Su çok coşku-  
lu... Düşersen boğulursun...

MOLLA KASIM — (Bir parşömendeki şiiri dikkatlice okur.)

“Ben dervişim diyene,  
Bir ün edesim gelir  
Seğirdüben sesine,  
Varıp yetesim gelir.  
(Yunus Emre’ye bakar.)

Sırat kıldan incedir,  
Kılıçtan keskincedir  
Varıp anın üstüne,  
Evler yapasım gelir...

(Yunus Emre’ye bakar.)

Derviş Yunus bu sözü,  
Eğri büğrü söyleme  
Seni sigaya çeken,  
Bir Molla Kasım gelir..”

(Son ikiliyi ağlayarak yine okur.)

BAL KIZ — Durdu Yunus... Atmıyor ırmağa şiirleri...

MOLLA KASIM — (Kayadan inerek) Yunus... Beni bađışla... Beni ne kadar önemsedięini gördüm... Ben senin eserini yok etmeye çalıřırken sen yok ettiđim eserinde beni de anlatıyorsun... Bana can veriyorsun... Beni yařatıyorsun...

YUNUS EMRE — Molla Kasım...

MOLLA KASIM — (Yunus Emre'nin ellerine sarılır.) Beni bađışla... (Heybeyi ve torbayı Yunus Emre'ye uzatır. Bal Kız ikisini de kapar.)

YUNUS EMRE — İçindeki cořkuyu kin ve hasetin eři yapma Molla Kasım. Bak o zaman dünya ne kadar aydınlık olacak...

BAL KIZ — (Memnun) Yunus, řiirler elimde... Bizim artık...

MOLLA KASIM — řiirler yanacađına, ben yansaydım... řiirler sele gideceđine, ben bođulup sele gitseydim... Yalvarırım Yunus, beni bađışla...

YUNUS EMRE — (Molla Kasım'ı yerden kaldırır.) Kalk Molla Kasım kalk... Daha fazla üzme beni... İnsanların yüzüne baktıđında Yaradan'ı hatırla... Hakk'ı sev ki, cümle alem sana kardeř gelsin

(Yunus Emre ve Bal Kız heybenin birer tarafından tutarlar. Öne dođru yürürler. Molla Kasım hâlâ arkada dövünmektedir. Iřıklar kararır.)

MOLLA KASIM — Nasıl cümle alem kardeřim olur Yunus? Buna imkân var mı?

YUNUS EMRE — (řiir okur.)

“Bir kez gönül yıktın ise  
Bu kıldıđın namaz deđil  
Yetmiř iki millet dahi  
Elin yüzün yumaz deđil”

MOLLA KASIM — Ben, bizden olmayanları sevemem Yunus...

YUNUS EMRE — (řiir okur.)

“Elif okuduk ötürü  
Pazar eyledik götürü  
Yaratılmıřı severiz  
Yaratandan ötürü...”

(Bal Kız uzak bir noktada olanları takip eder.)

MOLLA KASIM — (Yunus Emre'den uzaklařır.) Yunus senin nasıl bir dünyan var. Hiçbir řeye kızmıyorsun...

YUNUS EMRE — (řiir okur.)

“Çıkar gönlündeki kini  
Kin tutanın yoktur dini...”

MOLLA KASIM — Yunus her sözün mancınktan fırlatılan taşlar gibi kafama düşüyor. Eziliyorum Yunus...

YUNUS EMRE — Anadolu insanı süt kadar temiz, süt kadar aktır Molla Kasım. Biz sözlerimiz ile ona maya olmaya çalıřtık.

MOLLA KASIM — Maya olmak mı?

YUNUS EMRE — Evet

MOLLA KASIM — (Kořar Yunus Emre'ye sarılır.) Beni bırakma Yunus Emre...



(Yunus Emre Molla Kasım'ı bađrına basar. Yunus Emre'nin son sözleri yankılı olarak duyulur. Bal Kız biraz uzakta sabırsız bakışlar ile onları takip eder.)

YUNUS EMRE — (Şiir okur.)

“Gelin tanış olalım  
İş i kolay kılalım  
Sevelim sevillelim  
Dünya kimseye kalmaz...”

(Yunus Emre ve Molla Kasım aynı. Işıklar ağır ağır kararır.)

PERDE

İKİNCİ BÖLÜMÜN VE OYUNUN SONU

Remzi Özçelik  
Yunus Emre

## Metnimizi Anlayalım

- Hoca Ahmet Yesevi, Mevlânâ, Yunus Emre, Kaygusuz Abdal, Hacı Bayram Veli gibi şahsiyetlerin bu kadar çok sevilmesinin gerekçelerinin ne olabileceđini okuduđunuz *Yunus Emre* adlı oyundan hareketle söyleyiniz.
- Okuduđunuz *Yunus Emre* adlı oyuna göre toplumun barış ve huzur içinde yaşaması için insanlara düşen görevler nelerdir? Söyleyiniz.
- Türkler şair ruhlu bir millettir. Bu nedenle Türk insanının İslamiyet'i şiirler yoluyla öğrenebileceđi hususu, Yunus Emre gibi gönül insanları tarafından her zaman ön planda tutulmuştur. Okuduđunuz metinden bu durumu örnekleyen dizeleri belirleyiniz. Bu dizeler metnin anlatımına nasıl bir katkı sağlamıştır? Söyleyiniz.
- Hayatta bir şeye ulaşabilmek için belirli bir çaba ve süreç gerekir. Okuduđunuz metinde Yunus Emre nasıl bir çaba göstermiştir? Benzer durumları hayatınızdan örnekler vererek açıklayınız.
- Türklerin, İslamiyet'i kabul etmeleriyle birlikte İslamiyet'in sevgi ve saygı kültürü pek çok şair tarafından işlenmiştir. Şiirlerinde bu duygu ve düşünceleri işleyen Yunus Emre çağlar aşan bir üne kavuşmuştur. Okuduđunuz oyunun sonunda yer alan Yunus Emre'nin "Gelin tanış olalım / İş i kolay kılalım / Sevelim sevillelim / Dünya kimseye kalmaz..." sözünden ne anlıyorsunuz? Bu düşünceyi düstur edinmek günlük hayatta size neler kazandırır? Söyleyiniz.
- a) *Yunus Emre* adlı tiyatro eserinin yapı unsurlarını *Çalikuşu* adlı romanın yapı unsurlarıyla karşılaştırınız.

	Yunus Emre	Çalikuşu
Olay	.....	.....
Yer	.....	.....
Zaman	.....	.....
Kişiler	.....	.....
Anlatıcı	.....	.....

- b) İki metin arasındaki yapı farklılığının gerekçeleri neler olabilir? Söyleyiniz.

7. a) *Yunus Emre* adlı tiyatro ile *Çalıkuşu* adlı romanın konusunu ve temasını yazıp karşılaştırınız.

	<i>Yunus Emre</i>	<i>Çalıkuşu</i>
Tema		
Konu		

- b) Sizce metinlerde işlenen tema ve konu, yapı unsurlarının belirlenmesinde etkili olmuş mudur? Düşüncelerinizi gerekçeleriyle söyleyiniz.

8. *Yunus Emre* adlı tiyatro eserinin üslup özellikleri hakkındaki çıkarımlarınızı yazınız.

.....

.....

.....

.....

.....

.....

.....

9. a) *Çalıkuşu* adlı romanla *Yunus Emre* adlı tiyatroyu üslup özellikleri bakımından karşılaştırınız. Benzer ve farklı yönlerini yazınız.

Benzer Yönler	.....
Farklı Yönler	.....

- b) Üslup özelliklerindeki benzerliklerin ve farklılıkların gerekçeleri ne olabilir? Söyleyiniz.

10. Tema, yapı özellikleri ve üslup bakımından değerlendirdiğiniz *Çalıkuşu* adlı roman ile *Yunus Emre* adlı tiyatro metninden hangisini daha çok beğendiniz? Gerekçeleriyle yazınız.

.....

.....

.....

.....

.....

.....

.....

.....

.....

.....

11. *Çalıkuşu* adlı romanı, Reşat Nuri Güntekin önce *İstanbul Kızı* adıyla tiyatro olarak kaleme almıştır. Bu oyunu sahneleme imkânı bulamayınca eserini roman türünde yeniden yazmıştır. Bu durumu yazar Etem Çalık'la yaptığı bir mülakat şu şekilde ifade eder:

“*Çalıkuşu* bir tiyatro idi. Esasen ben evvela tiyatro tenkidi yazıyordum. Sonra piyes yazmaya başladım. *Çalıkuşu*'nun ismi *İstanbul Kızı* idi. Piyes'te İstanbullu bir kızın icabında ne işler görebileceđi gösteriliyordu. Eseri Dârülbedâyi oynayacaktı. Fakat mektep dekoru yapılamadı. Ben de o zamana kadar hiç aklımdan geçmediđi halde, romancılıđa başladım. *İstanbul Kızı* piyesini *Çalıkuşu* ismiyle roman hâline soktum. İşte beni romancılıđa sevk eden vesile budur.”

Okuduđunuz *Çalıkuşu* adlı romanda sahneleme tekniđine uygun olmayan olay ve durumları *Yunus Emre* adlı tiyatronun yapı ve üslup özelliklerini göz önünde bulundurarak sınıfça tartışınız. Ulaştıđınız ortak sonuçları yazınız.

.....

.....

.....

.....

.....

.....

.....

.....

### Çıkış Kartı

#### Üç Yaz

*Çalıkuşu* adlı romandan hareketle roman türü hakkında öğrendiđiniz veya önemli bulduđunuz üç bilgiyi yazınız.

1.

.....

2.

.....

3.

.....

#### İki Sor

*Çalıkuşu* adlı romandan hareketle roman türü hakkında hâlâ merak ettiđiniz veya daha fazla bilgi almak istediđiniz konuyla ilgili iki soru yazınız.

1.

.....

2.

.....

#### Bir Paylaş

*Çalıkuşu* adlı romandan hareketle roman türü hakkındaki bir görüşünüzü paylaşınız.

1.

.....

## OKUMA: ELEŐTİRİ

### Konuya BaŐlarken



AŐađıdaki eleŐtirileri okuyunuz. Hangi eleŐtirinin üslubunu beđendiđinizi gerekçeleriyle söyleyiniz.

“ReŐat Nuri'nin insanlar hakkındaki geniş bilgisi, gözlem yeteneđi, insanlarla ilgili ayrıntıları kullanma ustalığı özellikle romanın ikinci, üçüncü dereceden kiŐilerini betimlerken ortaya çıkıyor: Yenge, “KıŐtan kalan (Romanın ilk cümlesi, “Yazın ilk haftasıydı.”) ateŐsiz mangalı -el alışkanlığı neticesi- birkaç kere karıŐtırdıktan sonra” baŐlar konuşmaya. Hizmetçilerinin çocuđu RaŐit, koca evde, baŐka yer kalmamıŐ gibi, “kapının önünde kıvrılır, ceketini bükerek baŐına yastık yapar. (Bu cümle bile altmış yaŐındaki RaŐit çocuđu anlatmaya yeter.) Buna karŐılık, doktor Hasan baŐını bir kitaba dayayarak uyumuŐtur. Daha neler var böyle... Bu küçük ayrıntılar, o insan kalabalığını bireyler topluluđuna dönüŐtürebiliyor.”

Fethi Naci  
**40 Yılda 40 Roman**

“Gerçek anlamda Türk romanı *AŐk-ı Memnu* ile baŐlamıŐtır. “Türk romanında aile”den söz ederken de ilk akla gelmesi gereken romandır bu aynı zamanda. Öyleyse 20. yüzyılın hemen baŐında, bir İstanbul ailesi ile karŐı karŐıyayız Őimdi. *AŐk-ı Memnu* Melih Bey takımının, yani bütün yaŐam biçimi özellikleri ve karmaŐık bireyler arası ilişkileri ile bir ailenin romanıdır. Halit Ziya UŐaklıđil, *AŐk-ı Memnu*'da XIX. yüzyılın sonunda yaŐayan zengin ve aylak bir toplum katının yaŐam biçimini, varlıklı geleneksel Türk ailesinin “Batılı” yaŐama biçiminin etkisi altında çözülp altüst oluşunu, yozlaŐmasını, bu toplum katının yaŐadıđı ve eđlendiđi yerleri (konaklar, yalılar, Bođaziçi, Büyükada, Göksu, Concordia (Konkordiya) vb.); birey olarak bütün somutluklarıyla bu toplum katının insanlarını bu insanların sorunlarını, dünyaya ve insanlara bakıŐ açılarını, bu insanlar arasındaki ilişkileri anlatıyor.”

Füsun Akatlı  
**Felsefe Kıyılarında**

“Ben sanatlarda tedahüle taraftar deđilim. Őiiri Őiir, resmi resim, müziđi müzik olarak kabul etmelidir. Her sanatın kendine ait hususiyetleri ve ifade vasıtaları vardır. Meramı bu vasıtalarla anlatmak ve Őu hususiyetlerin içinde kapalı kalmak hem sanatın hakikî kıymetlerine hürmetkâr olmak; hem de bir cehde bir emeđe yer vermek demektir. Güzel olanı temin edecek güçlük herhalde bu olmalıdır. Őiirde müzik, müzikte resim ve resimde edebiyat bu güçlüđu yenemeyen insanların müracaat ettikleri birer hileden baŐka birŐey deđildir. Bundan maada (dolayı) bu sanatlar, öteki sanatların içine girince hakikî deđerlerinden pek çok Őey kaybetmektedirler.”

Orhan Okay  
**Őiir Sanatı Dersleri**

## Okuma Öncesi

1. Divan edebiyatında hicviye, halk edebiyatında taşlama, modern edebiyatta yergi adıyla bilinen eleştiri şiirleri, Türk edebiyatında önemli bir yer tutar. Aşağıdaki şiirlerde eleştiri unsurlarını bularak söyleyiniz.

Ammâ yine bir söz ne kadar nâzik olursa  
Dahli ana erbâb-ı haset ol kadar eyler  
Üstâd olıcak sözde hasetden kaçılır mı  
Zîrâ hüneri reşk ü haset muteber eyler  
Nefî

Dünyâdan ahrete gidip gelmemek  
Olmasa iktiza eder ölmemek  
Balık baştan kokduđunu bilmemek  
Seyrânî gafilin ahmaklığından  
Seyrânî

İkbâl için ahbâbı siâyet yeni çıktı  
Bilmez idik evvel bu dirâyet yeni çıktı  
Ziya Paşa

2. Mehmet Kaplan'ın eser hakkındaki eleştirisini okumadan önce yandaki karekoda bulunan Fûruzan'ın *Parasız Yatılı* adlı hikâyesini okuyunuz.
3. a) Okuyacağınız metnin başlığından ve görselinden hareketle metnin içeriđi hakkındaki tahminlerinizi yazınız.

*Parasız Yatılı*



Metnin İçeriđi Hakkındaki Tahminim	Metnin İçeriđi
.....	.....
.....	.....
.....	.....
.....	.....
.....	.....
.....	.....
.....	.....

- b) Tahminlerinizin romanın içeriđiyle örtüşen yönlerini söyleyiniz.

## Okuma Sırası

*Parasız Yatılı* adlı metni eleştirel okuma yöntemiyle okuyunuz. Metni okurken konuyu olumlu ve olumsuz yanlarıyla ve tarafsız bir bakış açısıyla değerlendiriniz. Duygu, düşünce ve olaylar arasında neden sonuç ilişkisi kurarak kendi doğrularınızı bulunuz.



## PARASIZ YATILI

“Parasız Yatılı” hikâyesinde vak’a basittir. Kocasını ölen bir kadın sekiz yaşında kız çocuđu ile hayatta yalnız kalır. Fakirdir. Geçinebilmek için hastabakıcı olur. Kız çocuđu ilkokulu pekiyi ile bitirir. Ailenin maddi durumu hâlâ kötüdür. Bundan dolayı, anne kızını, parasız yatılı okula verir. Bu onlar için bir kurtuluş olacaktır. Kız, öğretmen çıktıktan sonra, Anadolu’da bir köye gidecekler, mesut olacaklardır. Hikâyede, anne ile kızını, parasız yatılı okulun giriş imtihanına giderken görürüz.

Yazar, hikâyesinde, anne ve kızın fakir hayatlarını, çektiđi sıkıntıları, hayal ve ümitlerini tasvir etmek suretiyle, okuyucuda acıma duygusu uyandırmaya çalışır, bu arada bazı sosyal meseleler üzerinde de düşündürür.

Hikâyede vak’a basit, konu basmakalıp olmakla beraber, anlatış tarzı yenidir. Yazar, bu anlatış tarzı ile, bu basit vak’a ve basmakalıp konuyu tesirli hâle getirir. Hikâye sanatında önemli olan vak’a veya konudan çok anlatış tarzıdır. Çocuklar, aşk, aile hayatı, fakirlik, keder, sevinç, açlık, hayal, ümit gibi hadise ve konular, insanlığın yaşadığı, tanıdığı, bildiğı şeylerdir. Bununla beraber onlara karşı kayıtsız kalamayız. Fakat onlara eđer basmakalıp bir gözle bakarsak, duygularımız katılaşıp. Bundan dolayı sanatçılar, yeni bakış, yeni anlatış tarzları ile, bizi onlara karşı duyarlı kılar ve onlar üzerinde yeniden düşündürür.

Hikâyede küçük günlük hayatları tasvir edilen anne ve kız, sadece fakir deđil, iyi, masum ve gayretlidirler. Bizde acıma duygusu uyandıran sebep, onların hayat karşısında kimsesiz ve yalnız kalmaları, ezilmeleridir. Toplum, böyle insanlara kayıtsız kalmamalı, anlayışsız davranmamalıdır. Hikâyeci, küçük hadiselerle, toplumun kayıtsızlık ve anlayışsızlığını da duyurmaya çalışır.

Şimdi hikâyede bunların nasıl ortaya konulduđunu incelemeye çalışalım:

Yazar, anne ile kızın hayatında, esas olarak, hâdiselerin yeni ve taze olarak idrak olunduđu iki ânı seçiyor: a) Annenin hastabakıcı olması, b) Kızın parasız yatılı okula girmesi. Bu iki an, yoksulluktan kurtuluş, hayal ve ümit anlarıdır. Bu geçiş veya bekleyiş anları, hikâyeciye, içinde yaşanan durumu daha canlı bir şekilde tasvir imkânını verir. Anne bu geçiş anlarında geleceđe ümit ve heyecanla bakıyor:

“Düşün, bir iş bulduk artık. İlk parayla bir çeki kömür alacağım. Sana da lâstik çizme” v.b.

“Sen okulu bitirip, öğretmen olunca, ben de çalışmam hastahanedeyim. Beraber çıkıp gideriz. Koltuklar alırız.” v.b.

Bu geçiş anları hikâyeye hem bir hareketlilik sağlıyor, hem de üç zamanı, bu



üç zamana ait hatıra, yaşantı ve ümitleri bir araya getirme imkânını veriyor. Bu üç zamana ait unsurlar, eski hikâye tarzında olduđu gibi kronolojik bir sıra ile anlatılacak” olursa, hikâye uzar gider ve yoğunluđundan kaybeder. Bundan dolayı yazar, anneyi, dađınık olarak konuřturmak, çağrıřımlar yaptırmak suretiyle bir araya getiriyor.

Hikâyenin yapı bakımından dikkati çeken özelliklerinden biri, kronolojik zaman kadrosunun kırılarak, hayatın çeřitli anlarının, annenin konuřmaları, kızın hatırlamaları vasıtasıyla bir arada verilmiř olmasıdır.

Yazar, hadiseleri objektif deđil, sübjektif olarak anlatmak suretiyle, onlara, anne ve kızının heyecan, korku, ümit, hulya, safiyet ve isyanlarını da katıyor. Bu bir vak’a hikâyesi deđil, bir “yařantı hikâyesi”dir. Hikâyeci vak’aları hikâye etmiyor, “yařanırken” başka bir deyimle dramatik olarak gösteriyor. Hikâyede konuřmaya geniş yer verilmesinin sebebi budur. Hayat bize, korkulu, endiřeli, ümitli annenin konuřmaları arasından veriliyor. Hikâyede asıl tesirli olan annenin, bütün ruh hallerini aksettiren konuřma tonudur.

“— Sen çıkınca iřin bitip, gene yürüyerek iner, Mısır Çarřısı’ndaki beğendiğimiz börekçi var ya, kanarya kuřları olan, orda öđle yemeđimizi yeriz. N’olacak kırk yılda bir ziyafet. Onun için Cađalođlu’na yürüyerek gidip gelmekten yorulmayız, deđil mi benim kızım? İstersek tatlı bile yeriz. Köprü’den de eđlene güle döneriz.”

Bu konuřma ile anlatılanı, başka bir řekilde anlatmaya imkân yoktur. Hikâyede bütün konuřmalar canlı, tesirli, karmařık ve duygu doludur. Burada “anlatım tarzı”nın hikâye sanatında oynadıđı rolü açıkça görüyoruz.

Hikâyede üzerinde durulması gereken başka bir nokta daha var: Yařantıların somut ayrıntılarla verilmesi ve eřyanın duygu, mâna ve hatıra telkin edici bir řekilde kullanılması. Anne hastabakıcı olduktan sonra, ilkokulun üçüncü sınıfına giden kız çocuđu evde yalnız kalır. Kıştır. Isınmak için mangal yakması, ateři ihtiyatlı ve tasarruflu olarak kullanması lâzımdır. Yazar, ailenin yoksulluđunu, ev içini, yalnızlıđını, kızın korku ve ürkekliđini bu mangal yakma motifi ile verir. İnsanların ruhu âdeta yanan ateřin etrafında toplanır:

“Kömürler kızarıp ateř olmaya dönünce her řeyi unutup -arka sırada oturmayı- Kızılay Kolu’ndan yemek yemeyi -ulusal bayramlarda řiir okumamayı- ilk yalazların maviliđi yitene dek bekliyordu sokak kapısında. Odalarına mangalı aldıđında ürktüđu řeyler yok oluyor, eski ceviz masalarında -annesinin en onurlandıđı eřyaydıçalışmaya oturuyordu.”

Burada madde veya eřya ile ruh hallerinin nasıl aynı anda birbirine sarılı olarak verildiđini görüyoruz. Yazar, bu arada çağrıřım yolu ile kız çocuđunun okuldaki hayatına da telmihte bulunuyor.



Annenin hastahanedede baş hemşire ile konuşmasını aktaran paragraf, hem hastahane hayatını, hem baş hemşirenin dünya görüşünü, hem de annenin fizik yapısı ile kızına bakış tarzını veriyor. Bu yoğun ve karmaşık anlatış tarzı, hikâyenin dar çerçevesini kendi içinden genişletiyor, deđişik zaman ve mekânlara pencereler açıyor.

Anne hastahane hikâyesini anlattıktan sonra, gece yatađa girdiklerinde -anne ile kızı beraber yatarlar- kız, ertesi gün beden eđitimi dersi olduğunu hatırlar. Bu arada beden eđitimi öğretmenin, yoksul çocukların durumu ile âdeta alay eden konuşmasını verir:

“Şort, lâstik papuç, soket çorap beyaz olacak. Beyaz fanila bluz gerek. İki tane olursa daha iyi.” v.b.

Burada hatırlama yolu ile başka bir mekâna geçilmiş ve okul ile ev arasındaki uyumsuzluk ortaya konulmuştur. Bürokrasi genel kurallar koyar, ailelerin özel durumlarını düşünmez. Yazar, bürokrasinin aynı anlayışsızlığını, kızın parasız yatılı okula girerken annesinin konuşması ile de belirtir. Öğrencilerin yatılı okula yazılmaları için kefil istenilir, bir malı rehin göstermeleri gerekir. Anne şöyle yakınır:

“Mal kim, biz kim? Malımız olsa yüzüsu döker miyiz el kapılarında? Bizim için olmaz öyle şey.” v.b.

Hikâyenin iç zenginliğini teşkil eden bu nevi hatıra, çağrışım ve konuşmalar, tesadüfî deđildir. Hepsi de anafikre, fakirlik, yoksulluk, kimsesizlik temine bağlıdır.

Küçük, fakir aileler için, eşya önemlidir. Onlar eşyaya başka bir gözle bakarlar. Anne hastahaneye gideceđi gece bakkaldan tahin helvası alırlar. Peynirli tükenmez yaparlar. Masalarına mavi muşambalarını sererler. “Bu muşamba eve babasının yaşadığı günlerdeki düzenden kalmış, ferahlığın, korkusuzluğun anısıydı.” Burada görüldüğü gibi eşya, yaşanılmış hayatın, insanın bir sembolü olur. Ayrıntıların anafikre bağlanması, hikâyeye bütünlük sağlar. Yazar, en küçük nesne ile duygular arasında bağlantı kurar. Anne, kızı öğretmen çıktıktan sonra, kuracakları mesut evi şöyle tasvir eder:

“Koltuklar alırız. Onlara çiçekli basma örtüler dikerim ben. Bir de kabul günümüz olur. Konukları ağırlamak için eđer unutmadımsa anasonlu galeta yaparım.” Hikâyede mekân, “ev, sokak, okul, hastahane” dađınık, kısa ve yaşantılara bağlı olarak verilmiştir. Objektif mekân tasvirleri bile, hikâyenin genel havasına uyar:

“Yokuştan yukarı çıkarlarken sırt hamallarının yüklendiđi kâğıt topların üstüne doğru yağmur çiselemeđe başladı. Yumuşak bir haziran yağmuruydu. Kızla annesi gerekmeden, karşıya geçmek için polis arabaları durdurmasını bekliyorlardı. Yağmurun yağışı hızlanmıştı.”

Hikâyede dış konuşma veya konuşmaların içten tekrarı geniş bir yer tuttuđu için, yazar, sade, gerçekçi bir üslup kullanır. Kendisi bir durumu veya ruh halini anlatırken, kısa, orijinal ifadeler bulur.

Annesi hastahaneye gideceđi gece, kız çocuk “annesinin ısıtan kokusunu duymak için” iyice sırtına sokulur. “Isıtan koku” tamlamasına günlük dilde rastlanılmaz. Ertesi sabah, küçük kız, masada otururken, gün ışığını şöyle görür. “Kış aydınlığı patiska perdelerden geçip, köşeli, üşütücü yayılmıştı.” Bu cümlede zarf olarak kullanılan “köşeli” ve “üşütücü” sıfatları yayılan aydınlığa yadırgatıcı bir hava katar.



Kahramanlarının yařantılarını gerçekçi bir bakışla tasvir eden yazar, kendisini gizler. Fakat anlatış tarzı gösterir ki, duygu ve düşüncesi her an onlarla beraberdir. Her şeyi onların gözü ile görür ve duyar. Füzûzan, anlatış tarzı ile fakir, yoksul, yalnız, zavallı anne ile kızın hallerini yakından duymayı başarmıştır.”

Mehmet Kaplan

*Hikâye Tahlilleri*

## Okuma Sonrası

### Söz Varlığımız

1. Aşağıdaki tabloda farklı dillerden dilimize geçen ve metinde kullanılan bazı kelimeler yer almaktadır. Bu kelimelerle ilgili aşağıdaki çalışmayı yapınız.

a) Öğretmeninizin rehberliğinde dörder kişilik takımlara ayrılınız. Öğretmeninizin belirlediđi sürede aşağıdaki kelimelerin eş anlamlarını tabloya yazınız.

Kelimeler	Eş anlamı	Kelimeler	Eş anlamı
hadise	.....	objektif	.....
idrak	.....	subjektif	.....
imtihan	.....	tasvir	.....
mana	.....	tesir	.....
mesut	.....	vaka	.....

b) En kısa sürede ve en doğru şekilde bitiren takımı tebrik ediniz.

2. Aşağıdaki tabloda metinden alınan bazı cümleler ve bu cümlede geçen bir kelimenin sözlük anlamı verilmiştir. Sözlük anlamı verilen kelimeyi cümleden bularak kelimenin altını çiziniz.

Kelimenin Geçtiđi Cümle	Sözlük Anlamı
1. Isınmak için mangal yakması, ateşi ihtiyatlı ve tasarruflu olarak kullanması lâzımdır.	Herhangi bir konuda ileriye düşünerek ölçülü davranma; sakinme.
2. İlk parayla bir çeki kömür alacağım.	Odu, kireç vb. ağır ve kaba şeyleri tartmakta kullanılan, 225,978 kilogram olan ağırlık ölçü birimi.
3. Yazar, bu arada çağrışım yolu ile kız çocuğunun okuldaki hayatına da telmihte bulunuyor.	Anlatılmak istenen şeyi söz arasında imalı olarak belli etme, açıkça söylememe.
4. Yaşantıların somut ayrıntılarla verilmesi ve eşyanın duygu, mâna ve hatıra telkin edici bir şekilde kullanılması.	Bir duyguyu, bir düşünceyi aşılama.
5. Hikâyede vak'a basit, konu basmakalıp olmakla beraber, anlatış tarzı yenidir.	Özgünlüğü olmayan, değişiklik göstermeyen, bilineni tekrarlayan; beylik, orta malı.
6. Hikâyede asıl tesirli olan annenin, bütün ruh hallerini aksettiren konuşma tonudur.	Yansıtma.

- Okuduđunuz *Parasız Yatılı* adlı metinde anlamını bilmediđiniz sözcükleri tespit ediniz. Okulunuzun bilişim teknolojileri öğretmeni rehberliđinde ortak bir dijital pano oluřturunuz. Oluřturduđunuz dijital panoda anlamını bilmediđiniz kelimeleri ve anlamlarını paylařınız.

## Metnimizi Anlayalım

Ařađıdaki soruları *Parasız Yatılı* adlı metne göre cevaplayınız.

- Mehmet Kaplan'ın yazdıđı *Parasız Yatılı* adlı eleřtiri yazısının ierik ve yapı özelliklerini yazınız.

### İerik Özellikleri

.....

.....

.....

### Yapı Özellikleri

.....

.....

.....

- Eleřtirmen Mehmet Kaplan'ın "Hikâyede vak'a basit, konu basmakalıp olmakla beraber, anlatıř tarzı yenidir." cümlesini metinden hareketle açıklayınız.
- a) Ařađıdaki bölümden hareketle eleřtirmenin hikâye sanatı hakkındaki görüşlerini açıklayınız.

"Hikâye sanatında önemli olan vak'a veya konudan çok anlatıř tarzıdır. Çocuklar, aşk, aile hayatı, fakirlik, keder, sevin, açlık, hayal, ümit gibi hadise ve konular, insanlıđın yařadıđı, tanıdıđı, bildiđi şeylerdir. Bununla beraber onlara karřı kayıtsız kalamayız. Fakat onlara eđer basmakalıp bir gözle bakarsak, duygularımız katılařır. Bundan dolayı sanatılar, yeni bakıř, yeni anlatıř tarzları ile, bizi ona karřı duyarlı kılar ve onlar üzerinde yeniden düřündürür."

- b) Mehmet Kaplan'ın görüşlerinden ve önceki temalarda öğrendiklerinizden hareketle sizce hikâye sanatında önemli unsur nedir? Görüşlerinizi yazınız.

.....

.....

.....

.....

.....

.....

.....

.....

.....

4. a) Aşağıdaki tabloda Mehmet Kaplan'ın *Parasız Yatılı* adlı hikâyeye yönelik değerlendirmeleri yer almaktadır. Hikâyenin üslubu ile ilgili değerlendirmeleri bulup örnekteki gibi işaretleyiniz.

Hikâyede, anne ile kızı, parasız yatılı okulun giriş imtihanına giderken görürüz.	
Hikâyede vak'a basit, konu basmakalıp olmakla beraber, anlatış tarzı yenidir.	√
Hikâyede küçük günlük hayatları tasvir edilen anne ve kız, sadece fakir değil, iyi, masum ve gay-retlidirler.	
Bu bir vak'a hikâyesi değil, bir "yaşantı hikâyesi"dir. Hikâyeci vak'aları hikâye etmiyor, "yaşanırken" başka bir deyimle dramatik olarak gösteriyor.	
Hikâyede üzerinde durulması gereken başka bir nokta daha var: Yaşantıların somut ayrıntılarıyla verilmesi ve eşyanın duygu, mâna ve hatıra telkin edici bir şekilde kullanılması.	
Anne hastabakıcı olduktan sonra, ilkokulun üçüncü sınıfına giden kız çocuđu evde yalnız kalır. Kıştır. Isınmak için mangal yakması, ateşi ihtiyatlı ve tasarruflu olarak kullanması lâzımdır. Yazar, ailenin yoksulluđunu, ev içini, yalnızlığını, kızın korku ve ürkekliliđini bu mangal yakma motifi ile verir.	
Hikâyenin iç zenginliđini teşkil eden bu nevi hatıra, çağrışım ve konuşmalar, tesadüfi değildir. Hepsisi de anafikre, fakirlik, yoksulluk, kimsesizlik temine bağlıdır.	
Küçük, fakir aileler için, eşya önemlidir. Onlar eşyaya başka bir gözle bakarlar. Anne hastahaneye gideceđi gece bakkaldan tahin helvası alırlar. Peynirli tükenmez yaparlar. Masalarına mavi muşambalarını sererler. "Bu muşamba eve babasının yaşadığı günlerdeki düzenden kalmış, ferahlıđın, korkusuzluđun anısıydı." Burada görüldüđu gibi eşya, yaşanılmış hayatın, insanın bir sembolü olur. Ayrıntıların anafikre bağlanması, hikâyeye bütünlük sağlar.	
Hikâyenin yapı bakımından dikkati çeken özelliklerinden biri, kronolojik zaman kadrosunun kırılarak, hayatın çeşitli anlarının, annenin konuşmaları, kızın hatırlamaları vasıtasıyla bir arada verilmiş olmasıdır.	
Hikâyede konuşmaya geniş yer verilmesinin sebebi budur. Hayat bize, korkulu, endişeli, ümitli annenin konuşmaları arasından veriliyor. Hikâyede asıl tesirli olan annenin, bütün ruh hallerini aksettiren konuşma tonudur.	
Bu konuşma ile anlatılanı, başka bir şekilde anlatmaya imkân yoktur. Hikâyede bütün konuşmalar canlı, tesirli, karmaşık ve duygu doludur. Burada "anlatım tarzı"nın hikâye sanatında oynadığı rolü açıkça görüyoruz.	
Annenin hastahane baş hemşire ile konuşmasını aktaran paragraf, hem hastahane hayatını, hem baş hemşirenin dünya görüşünü, hem de annenin fizik yapısı ile kızına bakış tarzını veriyor. Bu yoğun ve karmaşık anlatış tarzı, hikâyenin dar çerçevesini kendi içinden genişletiyor, deđişik zaman ve mekânlara pencereler açıyor.	
Hikâyede mekân, "ev, sokak, okul, hastahane" dađınık, kısa ve yaşantılara bağlı olarak verilmiştir.	

- b) Eleştiri yazısından *Parasız Yatılı* adlı hikâyenin üslubu hakkında edindiđiniz bilgileri yazınız.

.....

.....

.....

.....

.....

- c) Eleştirmene göre hikâyenin en başarılı yönü nedir? Söyleyiniz.

5. a) Aşağıdaki tabloda Mehmet Kaplan'ın *Parasız Yatılı* adlı hikâyesinin yazarı Fûruzan'a yönelik değerlendirmeleri yer almaktadır. Mehmet Kaplan'ın Fûruzan'ın üslubu hakkındaki değerlendirmelerini bularak örnekteki gibi işaretleyiniz.

Yazar, hikâyesinde, anne ve kızın fakir hayatlarını, çektiđi sıkıntıları, hayal ve ümitlerini tasvir etmek suretiyle, okuyucuda acıma duygusu uyandırmaya çalışır, bu arada bazı sosyal meseleler üzerinde de düşündürür.	
Yazar, bu anlatış tarzı ile, bu basit vak'a ve basmakalıp konuyu tesirli hâle getirir.	√
Hikâyeci, küçük hadiselerle, toplumun kayıtsızlık ve anlayışsızlığını da duyurmaya çalışır.	
Yazar, anne ile kızın hayatında, esas olarak, hâdiselerin yeni ve taze olarak idrak olunduđu iki ânı seçiyor: a) Annenin hastabakıcı olması, b) Kızın parasız yatılı okula girmesi. Bu iki an, yoksulluktan kurtuluş, hayal ve ümit anlarıdır. Bu geçiş veya bekleyiş anları, hikâyeciye, içinde yaşanan durumu daha canlı bir şekilde tasvir imkânını verir.	
Yazar, hadiseleri objektif deđil, sübjektif olarak anlatmak suretiyle, onlara, anne ve kızının heyecan, korku, ümit, hulya, safiyet ve isyanlarını da katıyor.	
Yazar, bu arada çağrışım yolu ile kız çocuđunun okuldaki hayatına da telmihte bulunuyor.	
Hikâyede dış konuşma veya konuşmaların içten tekrarı geniş bir yer tuttuđu için, yazar, sade, gerçekçi bir üslup kullanır. Kendisi bir durumu veya ruh halini anlatırken, kısa, orijinal ifadeler bulur.	
Annesi hastahaneye gideceđi gece, kız çocuk "annesinin ısıtan kokusunu duymak için" iyice sırtına sokulur. "Isıtan koku" tamlamasına günlük dilde rastlanılmaz. Ertesi sabah, küçük kız, masada otururken, gün ışığını şöyle görür. "Kış aydınlığı patiska perdelerden geçip, köşeli, üşütücü yayılmıştı." Bu cümlede zarf olarak kullanılan "köşeli" ve "üşütücü" sıfatları yayılan aydınlığa yadırgatıcı bir hava katar.	
Kahramanlarının yaşantılarını gerçekçi bir bakışla tasvir eden yazar, kendisini gizler. Fakat anlatış tarzı gösterir ki, duygu ve düşüncesi her an onlarla beraberdir. Her şeyi onların gözü ile görür ve duyar. Fûruzan, anlatış tarzı ile fakir, yoksul, yalnız, zavallı anne ile kızın hallerini yakından duymayı başarmıştır.	
Annenin hastahane baş hemşire ile konuşmasını aktaran paragraf, hem hastahane hayatını, hem baş hemşirenin dünya görüşünü, hem de annenin fizik yapısı ile kızına bakış tarzını veriyor. Bu yoğun ve karmaşık anlatış tarzı, hikâyesinin dar çerçevesini kendi içinden genişletiyor, deđişik zaman ve mekânlara pencereler açıyor.	

- b) Eleştirmenin, Fûruzan'ın üslubu hakkındaki değerlendirmelerinden edindiđiniz bilgileri söyleyiniz.
- c) Edindiđiniz bilgilerden hareketle eleştirmenin hikâyesinin yazarını başarılı bulup bulmadığını gerekçesiyle yazınız.

.....

.....

.....

.....

.....

.....

.....

.....

.....

.....

6. a) Eleřtirmenin hikâyesi ve hikâyenin yazarını deđerlendirirken kullandığı özne ve nesnel ifadelerini belirleyerek metinden örneklemler yazınız.

#### Özne Deđerlendirmeler

---



---



---



---

#### Nesnel Deđerlendirmeler

---



---



---



---

- b) Belirlediđiniz özne ve nesnel ömlelerin metnin üslubuna katkısını gerekçelendirerek yazınız.

---



---



---



---



---

7. a) *Parasız Yatılı* adlı eleřtirinin ve Mehmet Kaplan'ın sizde bıraktığı düşünce ve izlenimleri yazınız.

---



---



---



---



---

- b) *Parasız Yatılı* adlı eleřtirmeden, sorulara verdiđiniz cevaplardan hareketle bir eleřtirmenin amacını ve görevini söyleyiniz.

- c) *Parasız Yatılı* adlı eleřtirmeden ve sorulara verdiđiniz cevaplardan hareketle bir eleřtirmenin taşıması gereken özellikler hakkında ulařtıđınız sonuçları yazınız.

---



---



---



---



- b) T diyagramıyla yaptığınız karşılaştırmaların sonuçlarını söyleyiniz.
- c) Çıkarımlarınızdan hareketle edebî metin ile öğretici metin arasındaki üslup farklılıklarını yazınız.

.....

.....

.....

.....

.....

10. *Parasız Yatılı* adlı eleştiriden ve yukarıdaki sorulara verdiğiniz cevaplardan hareketle eleştiri türünün özellikleri hakkında ulaştığınız sonuçları yazınız.

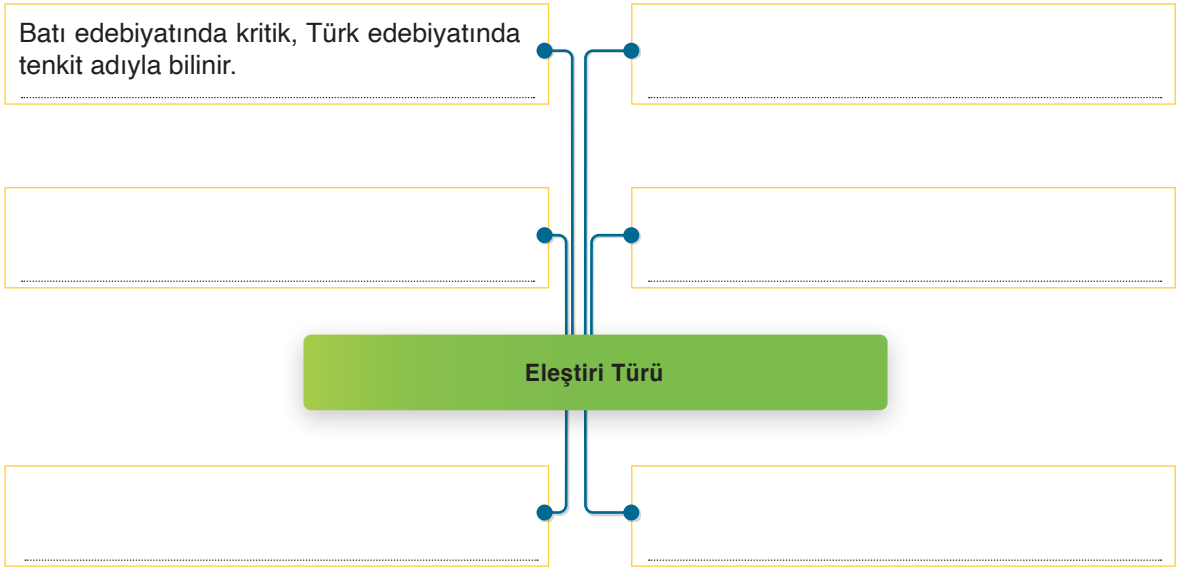

11. *Parasız Yatılı* adlı eleştirinin konusunu ve ana fikrini yazınız.

**Konusu:**

.....

.....

.....

**Ana Fikri:**

.....

.....

.....

.....



# Mehmet Kaplan

(1915-1986)

1915 yılında Sivrihisar'da doğan Mehmet Kaplan, lise eğitimini Eskişehir'de tamamladıktan sonra İstanbul Üniversitesi Edebiyat Fakültesinden mezun olur. Aynı yıl çalışmaya başladığı 19. Asır Türk Edebiyatı Kürsüsünde Ahmet Hamdi Tanpınar'ın da asistanlığını yapar. *Namık Kemal* adlı teziyle doktor, *Tevfik Fikret* adlı çalışmasıyla doçent, *Şiir Tahlilleri* adlı eseriyle profesör olur. Erzurum Atatürk Üniversitesinde Türk Dili ve Edebiyatı Bölümünü kuran yazar, burada halk edebiyatı çalışmalarını başlatır.

Yazarlık hayatına şiirle başlayan Mehmet Kaplan, ilerleyen dönemlerde düşünce ve inceleme yazılarına ağırlık verir; eserlerinde millî kültür ve medeniyet meseleleri üzerinde durur. Edebiyatımızda eleştirmen kimliğiyle tanınan yazar, aynı zamanda bir edebiyat tarihçisidir. Yazarlık hayatı boyunca Nuri Hisar, Ruhi Çınar, K. Domaniç gibi takma isimler de kullanır.

Türk edebiyatını bir bütün olarak ele almış ve birçok eseri inceleyip değerlendirmiştir. Bu çalışmaları, kendinden sonra gelen araştırmacılara ışık tutmuştur.

## Eserlerinden Bazıları

- **Araştırma ve İnceleme:** *Tanpınar'ın Şiir Dünyası*, *Şiir Tahlilleri*, *Hikâye Tahlilleri*, *Tıp Tahlilleri...*
- **Deneme:** *Nesillerin Ruhü*, *Edebiyatımızın İçinden*, *Kültür ve Dil*.
- **Antoloji ve Diğer Çalışmalar:** *Koroğlu Destanı*, *Yeni Türk Edebiyatı Antolojisi*.



## Benim Gözümden Mehmet Kaplan

Mehmet Kaplan'ın biyografisinden ve incelediğiniz *Parasız Yatılı* adlı eleştiriden yaptığınız çıkarımlardan hareketle aşağıda verilen metinlerden hangisinin Mehmet Kaplan'a ait olabileceğini gerekçesi ile yazınız.

### I. Metin

Bir edebiyat eseri, olumlu yan etkileri açıkça ders vererek değil; çeşitli kişileri çeşitli durumlarda canlı olarak önümüze koymakla daha iyi meydana getirir. Öyleyse bir eserin yararlı yan etkilerinin olabilmesi için önce başarılı bir sanat eseri olması şarttır. Bundan ötürü değerlendirmede kullanılacak ölçütler her şeyden önce sanat ölçütleridir.

### II. Metin

Tomurcuklarını ansızın patlatıvermiş bu akasya dalı, bu alüminyum çerçeveli geniş pencereden niçin bu kadar güler bakmaktadır? Besbelli bir acaip parlayan güneş altında artık iyice ısınıp, liflerini kütürtede kütürdete gernenip, damarlarında ılık ılık yürüyen suyun akışına bırakmıştır kendini. Yeşil yeşil uç vermiş yaprakçıklar şavkımadır.



## Ders İçi Çalışma

Aşağıdaki Çağdaş Türk Kültür ve Medeniyeti adlı metni okuyunuz ve çalışmalarını yapınız.

## ÇAĞDAŞ TÜRK KÜLTÜR VE MEDENİYETİ

Kültür denilince daha ziyade bir milletin tarihi boyunca yarattığı eserler anlaşılır. Bu doğrudur. Kültürü teşkil eden unsurların hemen hepsi, tarih içinde, asırlar boyunca nesillerin işleme ile meydana gelir ve mükemmeliyete ulaşır. Dil, edebiyat, musikî, mimarî, din ve devlet müesseselerini inceleyince bu vâkıayı açıkça görürüz. Tarih, binlerce yıllık deneme ve hayat tecrübesinin mahsulüdür. Tarihi en iyi şehirler, müzeler ve kütüphaneler gösterir. Kültürü bütün teferruatıyla gösteren bu üç varlık da tarihin mahsulü ve aynasıdır. Şehir, müze ve kütüphane bir milletin asırlar boyunca yarattığı eserleri ihtiva eder.

Bundan dolayı, bir milletin kültür ve medeniyeti hakkında en iyi fikri bize onun şehirleri, müzeleri ve kütüphaneleri verir. Genç nesillere Türk kültürü hakkında canlı bir fikir vermek istiyorsak, öğrencileri Türk kültürü ve medeniyetinin geliştiđi şehirlerde, müzelerde ve kitaplıklarda dolaştırmalıyız. Onlarda mevcut olan eserleri tanıtmalıyız.

Fakat bütün dünya gibi, Türkiye de bugün yeni şartlar içinde bulunuyor. Türkiye durmadan deđişen ekonomik, sosyal, politik ve kültürel şartlara uymađa çalışıyor.

Çağdaş dünyayı şekillendiren başlıca kuvvetler ilim ve teknik, demokrasi, kitleleri teşkilatlandıran organizasyonlar, bütün millete ve insanlığa hitap eden telefon, telsiz, radyo ve TV gibi haberleşme, bilgi ve kültür yayma araçlarıdır. Bunlar Türkiye'nin de içinde bulunduğu dünyayı her gün deđiştiriyorlar. Yunus: (...)

Kültür demek olan bakım, bitkiyi de, çocuđu da en iyi şekilde geliştirir. Bugün ilim ve tekniğin ziraatte yaptığı inkılâpları biliyoruz. İyi bakım ve iyi terbiye çocukların da ruh ve beden itibarıyla daha iyi yetişmesini sağlıyor.

Türk çocuklarının içlerindeki kabiliyetleri geliştirmek için elimizden ne gelirse yapmalıyız.

Asırlar boyunca Türkler tarafından yaratılan eserlerde, bugün için önemli olan, onların dış görünüşleri deđil, özü, ruhu, mânâsıdır. Bu öz, ruh ve mânâ, eskiden nasıl deđişen zamana göre yeni şekiller almışsa, bugün de almıştır ve alacaktır.

Daha önce de belirtmiş olduğum gibi, İslâmlıktan önceki Türk kahramanlarının ruhu, İslâmlıktan sonra da devam etmiştir. Alparslan, Fatih, Kanunî ve onların yanısıra Türke vatan kazandıran yüzlerce ve binlerce kahraman, içlerinde, Oğuz Kağan'ın ruhunu yeni bir şekilde devam ettirmişlerdir. Onlar Oğuz Kağan'ı unutsalar bile, tohum ve kan, onları içten içe idare etmiştir. Bugün de Türkü ayakta tutan yiğitlik, kahramanlık ve fedakârlık ruhudur. Bugünkü Türk ordusunun silahları ve elbiseleri yeni olmakla beraber, ruhu aynı yiğitlik, millet ve memleket sevgisi ile doludur.

(...)

Çok canlı güçlerin uyandıđı çağdaş Türkiye, en eski kasabalarına, köyelerine varıncaya kadar gelişiyor. Yeni, kuvvetli, modern bir Türkiye doğuyor. Onun da kendisine has bir kültür yaratacağından asla şüphelenilmemelidir.

Fakat bu nesil, binlerce yıllık Türk kültürünün içinden geçmek ve eski eserlerin terbiyesini almak suretiyle olgunlaşabilir. Tarihî kültürün terbiyesini almayan yeninin vücuda getirdiđi eserler çiğ, ham ve çirkin olur. Tarih, alttan alta yeni nesilleri de kendi yoluna sokar ama olgunlaşmak için aradan çok zaman geçer. Maziye şuurlu olarak bilme, eskilerin denemelerinden faydalanma, bize, ölçülü olmayı ve biz olmayı öğretir. Bilhassa yeni olmak isteyenlerin eskiye büyük ihtiyaçları vardır. Genç nesil bu hakikati anlamaya başlamıştır.

Mehmet Kaplan

*Dil ve Kültür*

- a) Okuduđunuz *Parasız Yatılı* adlı eleřtiri ile *Çađdař Türk Kùltür ve Medeniyeti* adlı makale aynı yazara aittir. Bu iki metni üslup aısından karřılařtırınız ve sonuçları yazınız.

---

---

---

- b) Yaptıđınız karřılařtırma sonucundan hareketle Mehmet Kaplan'ın üslup özelliklerini gerekelendirerek yazınız.

---

---

---

### Ders İi alıřma

Ařađıdaki eleřtirileri okuyunuz, konularına göre türlerini yazınız.

#### I. METİN

“Örümcek Ađı

Duvara bir titiz örümcek gibi,

İnce dertlerimle işledim bir ađ.

Ruhum, gün doğunca sönecek gibi,

řimdiden hayata ediyor vedâ.

Kalbim yırtılıyor her nefesinde;

Kulađım, rûhumun kanat sesinde,

Eserim duvarın bir köşesinde;

Dışarda ıđlıđım geziyor dađ dađ.

(Çıkmaz göđsümden başka bir sadâ) -son basımlarda

Necip Fazıl'ın, daha bu ilk şiirlerinde görölen mimârî ve plâstik ustalık, o yılların tenkitilerinin de gözlelerinden kaçmadı. 1908'den sonra başlayan Millî Edebiyat akımı, şiirde vezin olarak aruz yerine hece ölçüsünü tercih etmiştir. Bir gelenek olarak aruzu devam ettirenler de, sayıları gittike azalarak yerlerini heceye bırakırlar. Aruzun tabiatında mevcut, kendiliđinden doğan âhengine mukabil, hececiler ilk ace-milik devrelerinin monotonluđundan kurtulmak için nazım şeklini, kafiyeyi, mısra duraklarını ustalıkla kullanma yolunu buldular. Birkaç başarısız aruz denemesinden sonra Necip Fazıl da tamamen hece ölçüsüne sarıldı. Fakat onda, beklenen, klâsikleşmiş, âdetâ ađrıřımla gelen kafiye yerine, beklenmeyeni ve řařırtıcı cins bir kafiyeyle karřılařtılar. Ayrıca mısralarda sesi de ustalıkla kullanmasını bilen Necip Fazıl'a, oktan sanatının ve řöhretin zirvesinde bulunan Ahmed Hařim bile “Çocuk, bu sesi nereden buldun sen?” diye üstata takdirlerini söyler. Gerekten bu şiirde ses, ilk mısralarda bir nefes sessizliđiyle başlayıp, son mısrada bir ıđlık olmaktadır.”

Orhan Okay

*Necip Fazıl Kısakürek*

## II. METİN

“*Yaban* ya aydın ile köylü arasındaki uçurumu içtenlikle dile getirdiđi, bu yarayı cesaretle deđtiđi ve Anadolu köylüsüne ait gerçekleri bütün çıplaklıđıyla önümüze serdiđi için çok övülmüş ya da tek yanlı olduđu, gerçekleri çarpıttıđı ve köylünün yalnız olumsuz yönlerini anlattıđı için eleştirilmiřtir. Tartıřılan sorun hep řu olmuř: Yakup Kadri Karaosmanođlu’nun sergilediđi köylü gerçeđe uyuyor mu, uymuyor mu? *Yaban*’ı roman olarak ele alıp inceleme çabaları yok denecek kadar az. Oysa Türk romanı tarihinde önemli bir yer tuttuđunu, etkileyici ve çarpıcı olduđunu inkâr eden de yok. Anlařılan romanın bu çarpıcılıđını içeriđine borçlu olduđu düşüncesi yaygın. Belki bundan ötürü *Yaban*’ı bir roman dahi saymakta kuřku beslendiđini görüyoruz. Burhan Ümit Toprak, “bir romandan ziyade essai’ye benzediđini” söylüyor. Reřat Nuri Güntekin, “sanat kaidelerine göre en itinasız yazılmıř” eser dedikten sonra yine de kendinde dođurduđu “heyecan ve teessürün” řiddetinden söz ediyor. Öyle sanıyorum ki *Yaban* bugün için de etkileyici bir roman, ama bu etkisini sadece içeriđine borçlu deđil. Bundan ötürü bu bölümde amacım hem Karaosmanođlu’nun köylüye karřı (tartıřmalar yaratan) tutumunun nedenini açıklamaya çalıřmak, hem de bu tutumu dile getirirken, romanın etkili olmasını nasıl sađladıđını, ne gibi yollara bařvurduđunu arařtırmak.”

Berna Moran

*Türk Romanına Eleřtirel Bir Bakıř*

## III. METİN

“Bütün iyi řairler gibi Behçet Necatigil de olayları, nesnelere, durumları kavrayıř yöntemini, kendine özgü bakıř açısını, giderek řair kiřiliđini oluřturan dođal bir ayrıca sahiptir. Ama onun “řair kiřiliđi” ile “birey kiřiliđi” birbirinden ayrılamaz bence. İki kiřilik birbirinde görünüşe ulařmaktadır. Yani řiirsel kiřiliđi yařantısına, bireysel kiřiliđi řiirine sızıyor. Böylece, gerek řiirlerinden, gerekse -tanıdım denli- kendisinden, zaman zaman çatıřmalarına karřın, bir arada yařayabilen iki ayrı benliđin yarattıđı iki ayrı dünyası olduđu, bu dünyalardan dıřtaki ölçülü ve düzenlisinin řiirinin biçimini, içteki tedirgin ve düzensizinin řiirinin içeriđini yarattıđı analogisine varıyorum.

*Yaz Dönemi*’nin en ilginç řiiri “Solgun Bir Gül Dokununca”dır. İlk yayımlandıđı yıllarda çok beđenilmiř, dillerde dolařmıř olan bu řiir, güzelliđi bir yana, Behçet Necatigil’in imgelerini nerelerden, nasıl, hangi kořullar altında devřirdiđini anlatması bakımından da çok önemlidir.

Çoklarından düşüyor da bunca

Görmüyor gelip geçenler

Eđilip alıyorum

Solgun bir gül oluyor dokununca.”

Mustafa Öneř

*řiir / řair Yazıları*

## Ders İçi Çalışma

Aşağıdaki Beyaz Lisan adlı metni okuyarak soruları cevaplayınız.

## BEYAZ LİSAN

“Türk edebiyâtında hakikî Türkçe, Servet-i Fünûn lisânından uyanışla başlamıştır. Ömer Seyfeddin’in, böyle uyanmış bir dile “Yeni Lisan” diye ad koymasını, yegâne edebiyat târihçimiz Fuad Köprülü, mübâlağalı bulmuştu. Köprülü, edebiyat târihi bakımından bu hükmünde haklıydı. Çünkü Türk edebiyâtında sâde lisan hareketlerinin çok eski, hattâ övünülecek bir mâzîsi vardı. Buna rağmen, Türkçenin bugün içine düşürüldüğü rezîlâne lâubâlîlik dikkate alınırca Ömer Seyfeddin’in diline, bu dili takdir hattâ takdis edici bir isim bulmak yerinde olur.

Nesirde Ömer Seyfeddin, Türkçeyi böyle uyandırırken, şiirde Türkçenin dehâsına uygun bir “şiir lisânı”nı da daha 1906’da Fransa’da Yahyâ Kemal kurmaya başlamıştı. Yahyâ Kemal, kurduğu bu Türkçeye, eski Yunan edebiyâtının dil anlayışına da dikkat ederek, “beyaz lisan” diyordu. Böylelikle, Mehmed Emin Bey’in bir türlü “şiir dili” olamayan nazım lisânı bir yana bırakılırsa, sâde, tabîî ve gerçek şiir dilinin ilk mısralarını Paris’de Yahya Kemal söylemiş oluyordu. Yahyâ Kemal, o yıllarda Fransız târihçilerinin metotlarıyla çalışarak, târihte ve coğrafyada Türklüğü aramak gayretindeydi. Bu “Türklük” içinde, tabîî, “Türkçe” de vardı.

Millî edebiyat cereyânı yıllarında mühim bir kısım şâirler, önce Servet-i Fünûn ve Fecr-i Âtî lisânıyla şiir söyledikleri halde kısa zamanda bu yanlış yoldan uyanarak, sâde ve temiz Türkçe ile yazmaya başlamışlardır. Biz burada onlardan üç tânesinin karakteristik Servet-i Fünûn dilinden temiz Türkçeye nasıl ve ne sür’atle geçtiklerini birer misalle göstereceğiz:

Bunlardan biri söylediğimiz gibi, Yahyâ Kemal’dir. Bu şâirin Servet-i Fünûn diliyle şiir söylemiş olduğunu çokları bilmez. Fakat söylemiştir. Onun böyle şiirlerinde lisan şu örnekte görüldüğü gibidir:

*Oooh... Gel gel bu gece mest-i mahabbet güzelim  
Şu beyaz hilkatın âguşunda,  
Kamerin neş’e-i bî-hûşunda,  
Kırların sahn-ı semen pûşunda  
Bir derin aşk ile imrâr-ı hayât eyleyelim.*

1900-1901 yıllarında, İstanbul’da *Temâşâ Mecmuası*’nda neşrolunan bu şiirlerdeki dilden tam beş sene sonra, 1906’ da, Fransa’da, Avrupâî şiirin dil anlayışına da dikkat etmek suretiyle hâlis Türkçeye geçmek; gurbette bir şâir için; çok dikkate değer ve çok şuurlu bir doğru yol buluştur:

*Canavarlar kaçıyormuş gibi, gür bir doludan  
Bir salîb ordusu, bozgun, kaçıyor Niğbolu’dan  
Elli bin atlı, kılıç koymamak azmiyle kına,  
Dolu dizgin koşuyorlardı akından akına  
Bin atlı, akınlarda çocuklar gibi şendik,  
Bin atlı, o gün dev gibi bir orduyu yendik.*

Görölüyor ki bu söyleyişte lisan, 1906'da, yâni zamânımızdan 65 sene evvel, bu kadar güzel, bu kadar şuurlu ve bu kadar hâlis Türkçedir. Bunun içindir ki Yahyâ Kemal'in bugün, *Kendi Gök Kubbemiz* adlı, Türkçenin en muhteşem şiir kitabını dolduran 81 şiir, lisânımızın, şiirde vâsıl olduđu ve belki de olabileceđi en üstün seviyenin örnekleridir.”

Nihat Sami Banarlı  
*Türkçenin Sırları*

1. Metne göre Ömer Seyfettin'in Türkçe için yaptıđı çalışmalar nelerdir? Yazınız.

.....

.....

.....

.....

.....

.....

2. Metne göre Yahya Kemal'in Türkçeye sağladıđı katkılar nelerdir? Söyleyiniz.

3. “Beyaz lisan” nedir, metne göre açıklayınız.

4. Nihat Sami Banarlı'nın “Türkçemizin yanlış yoldan uyanması” olarak tarif ettiđi durum nedir? Söyleyiniz.

5. Metne göre Millî Edebiyat'ın dilimiz açısından önemi nedir? Söyleyiniz.

6. Nihat Sami Banarlı'nın Yahya Kemal ile ilgili değerlendirmeleri nelerdir? Yazınız.

.....

.....

.....

.....

.....

7. *Beyaz Lisan* adlı eleştirinin konusunu ve ana fikrini yazınız.

.....

.....

.....

8. *Beyaz Lisan* adlı eleştiri yazısından hareketle Nihat Sami Banarlı'nın üslubu hakkında çıkarımlarda bulununuz ve ulaştıđınız ortak sonuçları söyleyiniz.

9. İncelediđiniz eleştiri yazılarından hareketle Mehmet Kaplan ile Nihat Sami Banarlı'nın üslup özelliklerini karşılaştırarak ulaştıđınız sonuçları yazınız.

.....

.....

.....

.....

### Ders İi alıřma

**alıkuřu adlı romana ynelik bir eleřtiri yazınız. Eleřtirinizi yazarken verilen alıřma basamaklarını takip ediniz.**

1. Reřat Nuri Gntekin'in hayatı ve edebî kiřiliđi ile ilgili bilgilerinizi dzenleyiniz.
2. Metin tahlili sırasında elde ettiđiniz sonuları dzenleyiniz.
3. Metnin ieriđine ynelik deđerlendirmeler yapınız.
4. Metnin slubuna ynelik deđerlendirmeler yapınız.
5. Elde ettiđiniz sonulardan hareketle ve Mehmet Kaplan'ın *Parasız Yatılı* isimli eleřtirisinden yararlanarak eleřtirinizi yazınız.

---

---

---

---

---

---

---

---

---

---

Etkileřimli ierik: Eleřtiri



### ıkıř Kartı

####  Yaz

*Parasız Yatılı* adlı eleřtirden hareketle eleřtiri tr hakkında đrendiđiniz veya nemli bulduđunuz  bilgiyi yazınız.

1.

---

2.

---

3.

---

#### İki Sor

*Parasız Yatılı* adlı eleřtirden hareketle eleřtiri tr hakkında merak ettiđiniz veya daha fazla bilgi almak istediđiniz konu ile ilgili iki soru yazınız.

1.

---

2.

---

#### Bir Paylař

*Parasız Yatılı* adlı eleřtirden hareketle eleřtiri tr hakkındaki bir grřnz paylařınız.

1.

---

## EDEBİYAT ATÖLYESİ: KONUŞMA

Bu edebiyat atölyesinde sosyal medya dili ile edebî dilin özelliklerini karşılaştıran bir sunum hazırlayacaksınız. Sunumunuz için sınıf dışında hazırlık yapmanız gerekmektedir. Öğretmeniniz rehberliğinde takımlar oluşturunuz. Sunumunuzu takım çalışması şeklinde gerçekleştiriniz.

### Konuşma Öncesi

Aşağıdaki metinleri okuyunuz ve ana dilin önemi hakkında çıkarımlarda bulununuz.

Türkçenin yetiştirdiđi büyük hikâyecilerden, büyük edebiyatçılardan biri olan Sait Faik “Bir insanı sevmekle başlar her şey” der. Ondan yola çıkarak biz de her şey Türkçeyi sevmekle başlar diyebiliriz. Gerçekten de insanın ana dilini, konuştuđu dilin güzelliklerini sevmesi vatanını ve milletini sevmekle eş değerdedir. Hattâ ve çoğunlukla Türkçe sevgisi zamanla millî benliđin oluşmasını sağlayan en önemli kavramlardan biri olarak gösterilmektedir. Çünkü Türkçe, yâni ana dilimiz gerçekten bugün dünyada konuşulmakta olan, beş dilden biri olduđu gibi cođrafi yaygınlık dolayısıyla da milyonlarca kilometre karelik çok geniş bir alanda anlaşma aracı olarak kullanılmaktadır.

Mustafa Cemilođlu  
*Ana Dilimiz Türkçe*

Kitle iletişim araçları günümüzde sosyal iletişim alanının en etkin ve yaygın aktörü durumundadır. Günlük dil kullanımına dayalı iletişim içerisinde kendini gösteren kitle iletişimi hem kullanılan kelime çokluđu hem de aynı kelimenin kullanılma sıklıđı açısından aktif ve etkin durumdadır. Bu sebeple kitle iletişim araçlarında dilin kullanım düzeyi ana dil üzerindeki etkisi açısından büyük önem taşımaktadır.

(...)

Görüldüđu gibi toplum içerisinde dil homojen bir yapı arz etmemektedir. Çeşitlenme ve farklılaşma dilin dođal bir deđişme ve gelişme içerisinde var olmasına yol açar. İşte kitle iletişim araçlarının dil üzerindeki etkisi bu noktada kendini göstermektedir. Zira bu araçlar dil çeşitliliđini eğlence işlevinde kullandıđu bir malzeme olarak değerlendirmekte, eş zamanlı olarak kitlelerin gerçeklik duygusunu yeniden tanımlarken önemli ve kapsayıcı olarak hem otantik dil özelliklerini silen bir gizli kodu önermekte hem de dilin yanlış kullanımını yaymaktadırlar. Böylece giderek kendi sosyal çevresinde edilginleşip gerçeklerin görsel kurgularla donatılmış bir matriksini yaşamaya başlayan fert bu sanal alanda iletişim araçlarının kullandıđu dili de farkında olmadan benimsemeye başlar. Çünkü fert dili üzerindeki bütün sorumluluđunu referans olarak gördüđu kitle iletişim araçlarına devretmiştir.

Ejder Çelik  
*Kitle İletişim Araçları ve Dil*

## Konuřma Sırası

### PERFORMANS GÖREVİ

### DİLİMİZİN ZENGİNLİKLERİ

#### Görev

Millî Eğitim Bakanlığı tarafından başlatılan Dilimizin Zenginlikleri projesi kapsamında bir toplantıda sunum yapmak üzere davet aldınız. Bu toplantıya yazarlar, şairler, yöneticiler, sosyal medyada etkili olan kişiler, basın yayın organlarının temsilcileri katılacaktır. Bu toplantıda siz, önemli bir görevi yerine getireceksiniz. Edebî dil ile sosyal medya dilinin etkileşimini, sosyal medyada Türkçenin etkili ve güzel kullanımının önemini anlatacaksınız. Şimdi aşağıdaki aşamaları takip ederek sözlü ürününüzü oluřturunuz.

#### Ařamalar

1. Öğretmeninizin rehberliğinde takımlar oluřturunuz.
2. Sunumunuz için sosyal medya dili ve edebî dil hakkında bilgiler toplayınız.
3. Topladığınız bilgileri güvenilirlik, tutarlılık, geçerlilik gibi ölçütlere göre deđerlendirip sunumunuzda kullanacağınız bilgileri belirleyiniz.
4. Hedef kitlenin özelliklerine, söz varlığı, düşünceyi geliştirme yolu, iletilerin aktarımına vb. dikkat ederek sunumunuzun etkileyiciliđini artırınız.
5. Sunumunuzu etkili bir hâle getirmek için sınıf dışında bir slayt hazırlayınız. Anlamın Yapı Tařları temasında öğrendiğiniz slayt hazırlama kurallarını uygulayınız.
6. Slaytınızı görsel ve işitsel araçlarla zenginleştiriniz.
7. Takım arkadaşlarınızla görev dağılımı yaparak sunumunuzu hazırlayınız.
8. Size gelen dönütlere göre sunumunuzda geliştirilmesi gereken yönler üzerinde çalışınız.

#### Yönerge

- Edebiyat atölyesindeki sunumunuzu sınıf dışında hazırlayıp sınıf içinde gerçekleştiriniz.
- Sunumunuzu arkadaşlarınızla takım çalışması hâlinde yapınız.
- Hazırlığınızı ve sunumunuzu size verilen süre içinde gerçekleştiriniz.
- Sunumunuzu deđerlendirme ölçütlerine dikkat ederek gerçekleştiriniz.
- Sunumunuzun öğretmen, akran ve öz deđerlendirme yoluyla deđerlendirileceđini unutmayınız.

#### Deđerlendirme

Sunumunuz, öğretmeniniz tarafından aşağıdaki karekoddaki bulunan öğretmen deđerlendirme formuyla deđerlendirilecektir. Sunumunuz sonrasında arkadaşlarınızın sunumlarını akran deđerlendirme, kendi sunumunuzu da öz deđerlendirme formu ile deđerlendiriniz.

Öz Deđerlendirme  
Formu



Akran Deđerlendirme  
Formu



Öğretmen  
Deđerlendirme  
Formu





DEĐERLENDİRME ÖLÇÜTLERİ	
Sözlü ürününüz aşağıdaki ölçütlere göre değerlendirilecektir. Bu değerlendirme ölçütlerini göz önünde bulundurarak ürününüzü oluşturunuz.	
Ölçütler	Açıklama
<b>Planlama</b>	Sunuma etkili bir giriş yapma, konuşmayı sürdürme, etkili bir şekilde tamamlama
<b>Düşünsel süreçleri kontrol etme</b>	Sunumda sosyal medya dilinde yapılan hatalara uygun örnekler verme
	Düşünceleri konuşmanın ana fikri etrafında ifade etme
	Fikirleri tekrara düşmeden sunma
<b>Söz varlığı</b>	Sunumda görüşleri destekleyen bağlama uygun sözcükler kullanma
	Dilimize henüz yerleşmemiş yabancı kelimelerin yerine Türkçe kelimeleri kullanma
<b>Akıcılık</b>	İşitilebilir ses tonuyla konuşma
	Sunumu gereksiz ses tekrarına düşmeden akıcı bir şekilde gerçekleştirme
	Sunumda vurgu ve tonlamaya dikkat etme
<b>Beden dili</b>	Sunumda jest ve mimikleri etkili kullanma, dinleyicilerle yeterli düzeyde göz teması kurma
<b>İş birliği</b>	Sunumda takım içindeki sorumluluđu yerine getirme
<b>Zaman yönetimi</b>	Sunumda süreyi etkili ve verimli bir şekilde kullanma

## Haydi, başlayalım!

1. Dilin Zenginliđi temasında okuduđunuz metinlerden hareketle dilin zenginliđine ve üsluba yönelik edindiđiniz bilgileri yazınız.

---



---



---



---



---



---



---

2. Öğretmeninizin rehberliğinde takımlar oluşturunuz ve sosyal medya diline yönelik ulaştığınız bilgileri güvenirlik, tutarlılık ve geçerlilik gibi ölçütlere göre değerlendiriniz. Sunumunuzda kullanacağınız bilgileri yazınız.

---

---

---

---

---

---

---

---

---

---

3. Edindiğiniz bilgilerle takım arkadaşlarınızın ulaştığı bilgileri bir araya getiriniz ve edebî dil ile sosyal medya dilini karşılaştırınız. Sonuçları yazınız.

---

---

---

---

---

---

---

---

---

---

4. Sunumunuzda kullanacağınız görsel ve işitsel öğeleri belirleyiniz. Görsel ve işitsel öğeleri belirlerken fikrî mülkiyet haklarına dikkat ediniz.
5. Takım arkadaşlarınızla planlama yaparak sunumunuzun etkileyiciliğini artırmak için bir slayt gösterisi hazırlayınız.
6. Hazırlıklı konuşma hakkındaki bilgilerinizi gözden geçirerek sunumunuz için prova yapınız.
7. Şimdi sıra geldi sözlü ürününüzü ortaya koymaya. Sunumunuz için bir takım sözcüsü seçiniz. Sözcünüz liderliğinde sosyal medya dili ile edebî dilin özelliklerini karşılaştırdığınız sunumunuzu yapınız. Millî Eğitim Bakanlığının projesine katılan tüm izleyicilerde sosyal medya dilinin doğru kullanımına yönelik bir farkındalık oluşturunuz.

## Konuşma Sonrası

1. Performans görevinin değerlendirme bölümünde yer alan karekoddaki öz değerlendirme formunun çıktısını alıp sunumunuzu değerlendiriniz.
2. Performans görevinin değerlendirme bölümünde yer alan karekoddaki akran değerlendirme formunun çıktısını alarak sınıf arkadaşlarınızın sunumunu değerlendiriniz. Değerlendirme formunu arkadaşlarınıza veriniz.
3. Öğretmeninizin değerlendirme sonuçlarını inceleyiniz.



Öğretmeninizden ve sınıf arkadaşlarınızdan aldığınız dönütleri öz değerlendirme sonuçlarınızla karşılaştırınız. Gelen dönütler doğrultusunda sunumunuzda geliştirilmesi gereken yönlerle ilişkin çalışmalar yapınız.

# DİNLEME/İZLEME: OTOBİYOGRAFİ

## Konuya Başlarken

- Tanınmış kişilerden kimlerin hayat hikâyelerini öğrenmek istersiniz? Söyleyiniz.
  - Hayatlarını merak ettiđiniz ünlü kişilerin hayat hikâyelerini bilmek; sizi hangi alanlarda, nasıl geliştirebilir? Söyleyiniz.
- Aşağıdaki tabloda kişilerin özel hayatlarından kesitler sunan farklı türdeki eserler ve eser sahiplerinin adları yer almaktadır. Tabloyu inceleyiniz.

Eser	Tür	Sanatçı
Bir Bilim Adamının Romanı: Mustafa İnan	Roman	Ođuz Atay
Bir Delikanlının Hikâyesi	Hikâye	Sabahattin Ali
Ben Orhan Veli	Şiir	Orhan Veli Kanık
Kısa Hayat Öyküm	Otobiyografi	Abidin Dino
Asya'nın Kandilleri	Belgesel	Muharrem Sevil

- Hayat hikâyelerinin farklı edebî türlerde yazılması, okuyucuya veya yazara ne kazandırır? Söyleyiniz.
  - Hayat hikâyelerinin farklı edebî türlerde yazılmasının üsluba etkisini tartışınız.
- Siz de kendi hayat hikâyenizi anlatsaydınız eserinizin adı ve türü ne olurdu? Yazınız.

**Eserimin Adı**

.....

**Eserimde Tercih Ettiđim Tür**

.....

**Eserin Türüyle İlgili Görüşlerim**

.....

.....

- Seçtiđiniz türe özgü üslup özellikleri nasıl olurdu? Yazınız.

.....

.....

- Hayat hikâyenizde neleri anlatmak isterdiniz? Yazınız.

.....

.....

.....

.....

.....

.....



.....

.....

.....

.....

.....

.....

2. Aldığınız notlardan hareketle ařađıdaki gözlem formunu doldurunuz.

Gözlem Ölçütleri	Gözlem Sonuçları	Yorumlar
Metinde kullanılan dil	..... ..... .....	..... ..... .....
Konuşanların ifadesi ve inandırıcılığı	..... ..... .....	..... ..... .....
Sorular ve bu sorulara verilen cevapların tutarlılığı	..... ..... .....	..... ..... .....
Metnin konusu	..... ..... .....	..... ..... .....
Metnin amacı	..... ..... .....	..... ..... .....
Metnin üslubu	..... ..... .....	..... ..... .....
Metnin yapısı	..... ..... .....	..... ..... .....
Metnin ana fikri	..... ..... .....	..... ..... .....
Metinde kullanılan anlatım biçimleri	..... ..... .....	..... ..... .....

## Dinleme/İzleme Sonrası

### Söz Varlıđımız

Aşađıda *Âşık Veysel* adlı belgeselde geen bazı kelimeler ve kelime grubu verilmiřtir. Bu kelimelerin ve kelime grubunun anlamını metinde getiđi cümleden hareketle tahmin ediniz. Tahminlerinizin dođruluđunu *TDK Güncel Türke Sözlük*'ten kontrol ediniz.

Kelime ve Kelime Grubu	Kelimenin Bulunduđu Cümle	Kelimenin Anlamıyla İlgili Tahminim
âşık	— Âşık, hayatını kısaca özetler misin?	.....
avaz	Sonra bugün türkülerinde söylediđin amşılı avazını da, babanın bostanını kiralayan Ali Ađa'dan öğrenmiřsin.	.....
bostan		.....
ađla	Bir meyve iek atıđı zaman iek dökülür. ađla ismi verirler o meyveye.	.....
gramofon	Babam rahmetli, bir saz bulmuş getirdi. İřte evvel malum köylerde radyo, gramafon yok.	.....
malum		.....
hâkim	Anladıđıma göre burada daha ziyade hâkim olan bütün diđer řiirlerinde de olduđu gibi tasavvufi düşünce. Son yıllarda özellikle son on yılda yazdıđın řiirde tasavvuf ağır basıyor âşık.	.....
tasavvuf		.....
han	Ve yetmiş beř yılı iki kapılı bir hana sığdırmıřsin.	.....
itibar	Bu düđünlere götürürler, eğlenti yerlerine götürürler, itibar (itibar) ederler diye bunu düşünerek bir saz getirdi.	.....
kafa kâđıdı	Kırmızıya gelince; kırmızı da babam rahmetli kafa kâđıdı diye birisini getirdi, okutuyordu.	.....
serpmek	Yedi yaşına kadar ben de herkes gibi kořtum, serptim, güldüm, oynadım.	.....
vasiyet	Yalnız son yıllarda geirdiđin bir iki hastalıđın etkisiyle olacak, çocuđundan öğrendiđime göre mezarınla ilgili vasiyete bařlamıřsın âşık.	.....

### Metnimizi Anlayalım

1. Âşık Veysel nerede, ne zaman dünyaya gelmiřtir? Yazınız.

.....

.....

2. Kaç yaşımda ve hangi hastalık sebebiyle gözlerimi kaybetmiştir? Yazınız.

.....

.....

3. Saz çalmaya nasıl başlamıştır? Yazınız.

.....

.....

4. Sunucunun “Hayatınla ilgili eserleri okuduğumuz zaman birkaç isimle karşılaşılıyor.” dediđi isimler kimlerdir ve bu kişiler; âşıkın yetişmesini, sanat hayatını nasıl etkilemişlerdir? Yazınız.

.....

.....

.....

.....

.....

5. Âşık Veysel’in mezarı ile ilgili vasiyeti nedir? Neden böyle bir vasiyette bulunmuştur? Yazınız.

.....

.....

.....

6. Âşık Veysel’in saz çalmaya başladığı dönemi, Nasrettin Hoca fıkrasından yararlanarak anlatmasının otobiyografiye nasıl bir katkısı olmuştur? Söyleyiniz.

7. Âşık Veysel “iki kapılı han” ifadesiyle neyi kastetmektedir? Siz olsaydınız “iki kapılı han” yerine nasıl bir ifade kullanırdınız? Yazınız.

.....

.....

8. Dinlediğiniz/izlediğiniz otobiyografide Âşık Veysel’in eserlerinde hangi konular yer almaktadır? Söyleyiniz.

9. Dinlediğiniz/izlediğiniz metnin konusu ve ana düşüncesi nedir? Yazınız.

.....

.....

.....

10. Dinlediğiniz/izlediğiniz *Âşık Veysel* adlı belgeselden hareketle otobiyografilerin nasıl düzenleneceđi ile ilgili çıkarımlarınızı yazınız.

.....

.....

.....

.....

.....





## Sanatçıyı Tanıyalım



# Âşık Veysel Şatırođlu

(1894-1973)

Âşık Veysel, Sivas'ın Şarkışla ilçesine bađlı Sivrialan köyünde dünyaya gelir. Çiftçi olan babası Ahmet Efendi, onun bir sanat sahibi olmasını istediđi için Âşık Veysel'e bir saz alır. Âşık Veysel, usta âşıklardan ders alarak sanatını geliştirir.

1928 yılından itibaren âşıklık geleneđine uyarak çeşitli kasaba ve şehirleri dolaşmaya başlar. Sivas'ta görev yapan Ahmet Kutsi Tecer sayesinde adını duyurur. Cumhuriyet'in 10'uncu yıl dönümünde Cumhuriyet Destanı adlı şiirini Atatürk'e okumak üzere üç ayda yürüyerek Ankara'ya gelir.

Âşıklık geleneđinin son büyük temsilcilerinden olan Âşık Veysel; vatan ve insan sevgisi, ilahi aşk, doğa sevgisi, tasavvuf ve toplumun kültürel değerleri gibi konuları işlediđi şiirlerini sade ve samimi bir üslupla yazar.

## Eserlerinden Bazıları

- **Şiir:** *Deyişler, Sazımdan Sesler, Dostlar Beni Hatırlasın.*



## Benim Gözümden Âşık Veysel

Âşık Veysel'in biyografisinden ve incelediđiniz *Âşık Veysel* adlı belgeselden yaptığınız çıkarımlardan hareketle aşağıda verilen parçalardan hangisinin Âşık Veysel'e ait olabileceđini gerekçesiyle yazınız.

### I. Şiir

Ben gidersem sazım sen kal dünyada  
Gizli sırlarımı aşıkaretme  
Lal olsun dillerin söyleme yada  
Garip bülbül gibi ah ü zaretme

### II. Şiir

Her gün başka ahenkte söylediđin şarkılar  
İnandırmıştı beni ömrümün düğününe.  
Ne yazık, şimdi her dal hasretinle hışırdar!  
Ah, nasıl inanmıştım ömrümün düğününe

### Ders İçi Çalıřma

Verilen metinleri okuyunuz. Paragrafların hangi edebî türden alındıđını tahmin ediniz. Tahmininizin gerekçesini ilgili yere yazınız.

#### I. METİN

Kenar tepede bir sınır kulübesi var. Ötesi Yugoslavya'dır. Sınır çizgisi Ohri gölünün ortasından geçiyor. Dađdan inerken görünen Lin kasabası suyun tâ yanında sert bir kaya parçasına oyulmuş gibidir. Otomobilden dışarı çıkıp bakıyorum. Ařağıdan yüzbin kurbađa sesi, bir fırtına sesi gibi geliyor. Artık yolumuz gölü dolanmaktadır. Büyükada tur yolu gibi, iki tarafta, daha ađaçsız, fakat aynı sırtlar....”

#### II. METİN

Güneřli günlerde, in cinin top attıđı o ıssız Fatih yangın yerinden elde asa, kendi kendime Fatih'e doğru yürümek çok hoşuma giderdi. Yükseklerde kırlangıçlar çark ederdi, benim de işgalden uzak olan o boşlukta türkü söyleyesim gelirdi, sesimi ta kuřlara kadar koyuverirdim. Bir gün güneř batarken gene o yangın yerinden geçiyordum. Oradan kimse geçmezdi. Önümde giden upuzun gölgeme dalmış yürürken, uzaktan bir ses duydum. Baktım, güneře karşı benim yönümün aksine yürüyen bir kadının kara silüetini gördüm. ”

#### III. METİN

- Peki, bu az kuvvetle ne türlü bir hücum tertip edecektiniz?
- Gayet basit!... Conkbayırı'ndaki ve řahintepe'deki düşman karşısında duran kuvvet ...inci firkaya aitti. Yeni gelecek alaylar bu hattın gerisinde ve hemen yakınında toplu saffi harp nizamında ahzı mevki edecekdilerdi. Hareket fecirle beraber başlayacaktı: Hiçbir tüfek, top ve bomba patlamaksızın süngü ile, düşman üzerine atılmak!

#### IV. METİN

Benim için yoğun, renksiz bir yaşam başlamış, korkunç bir hızla akıp gidiyordu. İyi yürekli, ama acımasız, doğrucu bir meleđin anlattıđı ağır bir masal gibi hatırlıyorum o günleri. řimdi, geçmiři düşünürken kimi zaman her şeyin gerçekten öyle mi olduđuna inanmakta güçlük çekiyorum, birçok şeyi deđiřtirmek, yad-samak geliyor içimden. Bu “çılgın ailenin” karanlık yaşamı öylesine aşırı sertliklerle doluydu.

#### V. METİN

İnsanların birlikte yaşadıđı, tartışılmaz bir olgudur; başka türlü bir varoluř tasarlanamaz insan için; rasantılarda bir süre canlılıđını yitirmese bile, insan olmayı sađlayan yetilerin hiçbirini geliřtiremez başkalarıyla bildiriřmeyen, ödevler ve sorumluluklar yüklenemeyen, ortak eylemlere katılmayan sözümona bir insan. Başkalarıyla anlam kazanan tatlardan, özlemlerden, başarılarından payalmayan bir nesneye insan denebilir mi hiç? Bu temel doğrunun gerektirdiđi sonuç řu öyleyse: insanlar arasındaki anlaşma ve anlayıřı, toplulaşmayı yođurup pekiřtiren her şey yararlıdır insan için.

## Ders İi alıřma

Ařađıda *Åřık Veysel* isimli belgeselden alınan cümleler yer almaktadır. Bu cümlelerde kullanılan anlatım biçimlerini tespit ederek anlatım biçimlerinin metnin üslubuna katkılarını gerekçesiyle yazınız.

a) “Ben, řarkıřla ilçesinin Sivrialan köyünde 1894’te dünyaya gelmiřim. Dünyaya geliřimde annem koyun sađmadan gelirken yol üzerinde dünyaya getirmiř beni. Yedi yařına kadar ben de herkes gibi kořtum, serptim, güldüm, oynadım. Yedi yařında iek hastalıđından gözlerimi kaybettim. Babam rahmetli, bir saz bulmuř, getirdi. İřte evvel malum köylerde radyo gramafon yok. Bu; düđünlere götürürler, eđlenti yerlerine götürürler, ihtibar (itibar) ederler diye bunu düřünerek bir saz getirdi. Verdi. Ama iřte o andan bu ana alıp söylüyorum. Yař yetmiř beř. Yetmiř beř senelik hayat bir günde bir saatte, bir senede hatta tükenmez.”

b) “Benim görüşlerim řöyle: Misal olarak anlatıyım. Bir meyve iek açtıđı zaman iek dökülür. ađla ismi verirler o meyveye. Nihayette zaman gelir, meyve tam kemalini bulur. Ondan sonra kokusu, lezzeti tamamen yerine gelir. O herhangi bir meyve olduđunu herkes bilir. Bu yařta böyle oluyor galiba.”

c) “Gözlerim açık olduđu zamanlarda kömürü görmüřtüm siyah diye onu tanıyorum. Fakat o gördüğüm gibi deđil. řimdi ierimde canlanan kafamda canlanan o siyahın bir insanların terbiyesiyle bir parlaklık meydana getirmiř ama siyah aslında ama onda bir ziya, parlayan ıřık gibi bir řey var. Kırmızıya gelince; kırmızı da babam rahmetli kafa kâđıdı diye birisini getirdi, okutuyordu. Kırmızıyı o kâđıdın üzerinde gördüm. O rengi de yani kan rengine benzetiyorum.”

) “Evet, řimdi eđer gözlerim olsa idi, ben toprađı göremeyecektim, toprađın özelliklerini bilmeyecektim. iđneyip geecektim toprađı. Tař koyman dediđimin sebebi řu: Ben öldükten sonra üzerimde otlar bitsin, iekler açsın. Tař kapatır, imento kapatır, hi kimse istifade edemez. Yalnız benim toprađım da milletime hizmet etsin. Ordaki biten otlardan koyun yesin et olsun. Kuzu yesin süt olsun. Arı yesin arı götürsün bal olsun. Ben orda tařın altında yatmakla bir istifadem yok, düřüncem bu. Bunun iin üstümü kapatmayın, diye her an rica ediyorum ocuklarıma.”

**Ders İi alıřma**

**Ařađıdaki alıřmaları yapınız.**

1. Ařađıda sunucunun ıřık Veysel'e sorduđu sorular yer almaktadır. Siz olsaydınız bu soruları nasıl so-  
rardınız? Yazınız.

a) "ıřık Veysel řatırođlu da gnmz halk ozanlarından hem de halk ozanlarının en nllerinden.  
Her ozanın bir yks vardır. Veysel'in de kendine zg bir hayat yks vardır. Nasıl řık oldu?"

b) "Anladıđıma gre burda daha ziyade hkim olan btn diđer řiirlerinde de olduđu gibi tasavvufi  
dřnce. Son yıllarda zellikle son on yılda yazdıđın řiirde tasavvuf ađır basıyor řık. Bunun nede-  
nini izah eder misin?"

c) "Dađlarıyla, ovalarıyla, sularıyla, rzgrlarıyla kıpır kıpır canlı bir dođa var řiirlerinde. Renk dolu  
bu řiirler. Ve hep kendi kendime dřnmřmdr; řık, yedi yařında gzlerini kaybettiđine gre  
renkleri acaba nasıl canlandırır? Mesela sarı deyince, siyah deyince, kırmızı deyince bizim anladıđı-  
mız bir sarıyı, kırmızıyı, siyahı mı dřnr? Yoksa ozanın dnyasında tamamen kendisinin yarattıđı  
renkler mi vardır? "

) "Bak řık, bizim grdđmz renklerde ıřık eksik. Senin dnyanda renkler ok daha gzel ok daha  
canlı bir biimde yer almıř. Peki, eřyalar ve insanların řekilleri hakkında dřncelerin var mı?"

2. Ařađıda ıřık Veysel'e sorabileceđiniz bazı sorular yer almaktadır. Bu soruları kendi yorumlarınız ve  
deđerlendirmeleriniz erevesinde cevaplayınız.

a) Hayatınızda iz bırakan isimler kimlerdir?

b) Nasıl meřhur oldunuz? Sizi Trkiye'ye ilk olarak kim, ne zaman tanıttı?

c) Atatrk'le karřılařmıř olsaydınız ona neler sylerdiniz?

) Bir hikyesi olan, sizi derinden etkileyen bir řiiriniz var mı?

d) řiirlerinizin oluřum ve kayda geirme sreci nasıldır?

e) Sizden sonraki nesillere bir řıklık mirası bırakmak isteseydiniz bu ne olurdu?

Yaptıđınız alıřmalar sonrasında yandaki karekoddaki bulunan z deđerlendirme  
formunu doldurunuz.

*z Deđerlendirme  
Formu*



## Ders İi alıřma

Ařađıdaki *Beni Ben Anlatayım* adlı metin bir biyografiden alınmıřtır. *Ářık Veysel* hakkındaki belgeselle bu metni sunuluř Őekilleri aısından karřılařtırınız. Aynı trn sunuluř Őekilleri arasındaki benzerlik ve farklılıkları gerekeleriyle syleyiniz.

## BENİ BEN ANLATAYIM

Beylerbeyi'nde dođmuřum, bostanlara karřı bir evde... Yıl, 1895... Babam, mhendis Sleyman Sami bey. Yalnız izgi adamı, rakam adamı deđildi, kafa ve kalb adamı idi de... Ne gzel bir kalemi vardı.

Bir kere eli kalkmadı bana... Bir kere fke ile bakmadı gzlerime... Bir kere kařları atılmadı dargın dargın...

İyi yetiřmemi isterdi. İlkokulu bitirir bitirmez, Kuzguncuk'ta (...) mektebine yazdırdı beni: Fransızca ğreneyim diye...

Trkeyi evde, zel ğretmenler okutuyordu. Dikkat ettiniz mi: ğretmen demedim, ğretmenler dedim. nk Trkenin adı Osmanlıca idi benim ocukluđumda ve iki yabancı dil karıřıđı idi: Arapa, Farsa! (...)

Arz'u kulaktan ğrenmiřtim: Ses tonlarımı btn incelikleri ile sezen bir iřitme gcm vardı. Edebiyat Fakltesinde imtihan verirken,  byk profesrmz, Ali Ekrem, Ferit Kam, Fuat Kprl, Bakı'nın Kanun Sultan Sleyman'a mersiyesini, nmdeki kitabı kapayıp grl grl ezbere okuyuřuma řařmıřtılar! Ali Ekrem'in:

"ocuk, sen galiba aruz biliyorsun?" sorusuna:

"Evet efendim," der demez, deta fke ile:

"Ne mnasebet?"

Deyiřine, kendisi de, teki profesrler de, ben de glmřtk...

Yusuf Ziya Orta  
*Beni Ben Anlatayım*

## ıkıř Kartı

##  Yaz

Dinlediđiniz/izlediđiniz ok modlu metinden hareketle otobiyografi tr hakkında ğrendiđiniz veya nemli bulduđunuz  bilgiyi yazınız.

1.

2.

3.

## İki Sor

Dinlediđiniz/izlediđiniz ok modlu metinden hareketle otobiyografi tr hakkında merak ettiđiniz veya daha fazla bilgi almak istediđiniz konuyla ilgili iki soru yazınız.

1.

2.

## Bir Paylař

Dinlediđiniz/izlediđiniz ok modlu metinden hareketle otobiyografi tr hakkındaki bir grřnz paylařınız.

1.

## EDEBİYAT ATÖLYESİ: YAZMA

Bu edebiyat atölyesinde otobiyografi oluşturmanıza yönelik bir yazma çalışması gerçekleştireceksiniz. Yazılı üretiminizi sınıf içinde bireysel olarak yapacaksınız.

### Yazma Öncesi

İnsanlar, tarihin başlangıcından beri kendini ifade etme ihtiyacı hissetmiştir. Mağara duvarlarına çizilen resimler, tutulan günlükler, söylenen türküler ve edebî eserler insanların duygu ve düşüncelerini aktarma amacının ürünleridir. İnsanların kendi en kapsamlı yansıttığı edebî türlerden biri ise otobiyografidir.

#### Aşağıdaki soruları cevaplayınız.

1. Sizce otobiyografi yazımında öne çıkan özellikler nelerdir? Yazınız.

.....

.....

2. Sizce, insanlar neden otobiyografilerini yazma ihtiyacı hissetmiştir? Yazınız.

.....

.....

3. Otobiyografi, bir kişinin kendi yaşam öyküsünü kaleme aldığı yazı veya eserdir. Otobiyografilerde herhangi bir alanda tanınmış kişi, kendi yaşam öyküsünü ayrıntılarıyla ve tam bir gerçeklikle verir.

Bu açıklamadan hareketle otobiyografi yazım sürecine ilişkin tablodaki bilgilerden doğru olanları işaretleyiniz.

Otobiyografinin Özelliklerine Yönelik Bilgiler	
Otobiyografiler yazarın eğitim hayatı ile başlar.	
Otobiyografi yazarken üçüncü şahıs anlatımı kullanılır.	
Otobiyografilerde olayların yaşanma sırası göz önünde bulundurulur.	
Otobiyografilerde yaşanan olumsuz durumların aktarılmasından kaçınılır.	
Otobiyografiler gerçeđi yansıtan kişisel hikâyelerdir.	
Otobiyografi yazımında belgesel ve fotoğraflar kullanmak etkilidir.	

# Yazma Sırası

## PERFORMANS GÖREVİ

## OTOBİYOĞRAFİMLE KEŞFEDİLMİYİ BEKLİYORUM!

### Görev

9. sınıf temalarında yazdığınız ve kişisel ağ günlüğünüzde yayımladığınız yazılarınız bir yayınevinin dikkatini çekti. Yayınevi, sınıfınızın yazdığı yazıları bir kitapta toplayıp yayımlamak ve yazıların başına siz yazarların otobiyografilerini de koymak istiyor. Bunun için sizlerden otobiyografilerinizi istedi. Şimdi tüm okurlara kendinizi tanıtmaya zamanı...

### Aşamalar

1. Temalarda okuduğunuz sanatçıların biyografilerini hatırlayınız.
2. Biyografi ile otobiyografi arasındaki farkları belirleyiniz.
3. Otobiyografinizde yer vermek istediğiniz bilgilere karar veriniz.
4. Otobiyografinizde etkileyciliđi artırmak için görsel öğelerden yararlanınız.
5. Otobiyografinizi oluşturmak için bir plan yapınız.
6. Otobiyografinizi hazırlayarak sınıfta arkadaşlarınızla paylaşınız.
7. Size gelen dönütlere göre yazılı ürününüze son şeklini verip otobiyografinizi kişisel ağ günlüğünüzde paylaşınız.

### Yönerge

- Edebiyat atölyesindeki yazma çalışmanızı sınıf içinde yapınız.
- Bireysel olarak hazırladığınız yazılı ürününüzü sınıfta arkadaşlarınızla paylaşınız.
- Yazma çalışmanızı gerçekleştirirken bilgileri organize ederek uygun bir akışta ifade etmeye dikkat ediniz.
- Yazılı ürünlerinizi değerlendirme ölçütlerine dikkat ederek oluşturunuz.
- Yazılı ürününüzün öğretmen, akran ve öz değerlendirme yoluyla değerlendirileceğini unutmayınız.

### Değerlendirme

Yazılı ürününüz, öğretmenin tarafından aşağıdaki karekoda bulunan öğretmen değerlendirme formuyla değerlendirilecektir. Yazınızı paylaştıktan sonra arkadaşlarınızın yazılarını akran değerlendirme, kendi yazınızı da öz değerlendirme formu ile değerlendiriniz.

Öz Değerlendirme  
Formu



Akran Değerlendirme  
Formu



Öğretmen  
Değerlendirme  
Formu



## DEĐERLENDİRME ÖLÇÜTLERİ

Yazılı ürününüz aşağıdaki ölçütlere göre değerlendirilecektir. Bu değerlendirme ölçütlerini göz önünde bulundurarak ürününüzü oluşturunuz.

Ölçütler	Açıklama
Planlama	Yazılı ürüne etkili bir giriş yapma, yazıyı sürdürme ve etkili bir şekilde tamamlama
Düşünsel süreçleri kontrol etme	Otobiyografide yer alan olayları akışına uygun ifade etme
	Yazılı ürünü tekrara düşmeden tamamlama
Söz varlığı	Yazılı üründe görüşlerini destekleyen bağlama uygun sözcükler kullanma
	Dilimize henüz yerleşmemiş yabancı kelimelerin yerine Türkçe kelimeleri kullanma
Akılcılık	Bölümler arası geçişleri başarıyla yapma ve yazılı ürünün kolay okunmasını sağlama
Yazım ve noktalama	Yazılı üründe yazım kurallarına uyma ve noktalama işaretlerini kullanma

## Haydi, başlayalım!

9. sınıf Türk dili ve edebiyatı dersinde birçok ünlü sanatçının biyografisini okudunuz. Bu biyografilerin ortak özelliklerini yazınız.

.....

.....

.....

- Biyografi ile otobiyografi arasındaki farkların neler olduğunu yazınız.

.....

.....

.....

- Otobiyografinizde yer vermek istediğiniz bilgileri sıralayınız.

.....

.....

.....

.....



4. Otobiyografinizde etkileyiciliđi artırmak için kullanacađınız görsel ögelere karar veriniz.
5. Otobiyografinizi oluřturmak için bir plan yapınız. Planınızı ařađıya yazınız.

### Giriř

---

---

---

---

---

### Geliřme

---

---

---

---

---

### Sonuç

---

---

---

---

---

6. Otobiyografinizi oluřtururken anlatımı zenginleřtiren anlatım teknikleri, düřünceyi geliřtirme yolları, bađlama uygun söz varlıđı kullanmaya özen gösteriniz.
7. Őimdi sıra geldi yazılı ürününüzü ortaya koymaya! Hazırladıđınız otobiyografinizi yayınevine göndererek tüm okurların sizi tanınmasını sađlayınız.

Haydi, Őimdi otobiyografinizi oluřturunuz ve yazılı ürününüzü sınıf arkadaşlarınızla paylaşınız.

## Yazma Sonrası

1. Performans görevinin deđerlendirme bölümünde yer alan karekoddaki öz deđerlendirme formunun çıktıısını alıp yazılı ürününüzü deđerlendiriniz.
2. Arkadařlarınızın hazırladıđı ürünleri performans görevinin deđerlendirme bölümünde yer alan karekoddaki akran deđerlendirme formunu kullanarak deđerlendiriniz. Deđerlendirme formunu arkadaşlarınıza veriniz.
3. Öğretmeninizin deđerlendirme sonuçlarını inceleyiniz.



Öğretmeninizden ve arkadaşlarınızdan aldıđınız dönütleri, öz deđerlendirme sonuçlarınızla karşılařtırınız. Gelen dönütler dođrultusunda düzenleyerek son řeklini verdiđiniz yazılı ürününüzü ađ günlüğünüzde yayımlayınız.

## 4. Tema Ölçme ve Deđerlendirme

Yandaki karekoddan yer alan *Monte Cristo Kontu* adlı romanın özetini ve ro-  
mandan seçilen bir bölümü dinleyiniz.

Monte Cristo  
Kontu



1-7. soruları dinlediđiniz/izlediđiniz metne göre cevaplayınız.

1. Edmond Dantès (Edmon Dontes) ile ilgili hangi bilgilerden söz edilmiştir? Söyleyiniz.
2. Edmond Dantès'in Monte Cristo Kontu olması, onun hayatını nasıl deđiştirmiştir? Örnek ve-  
rerek yazınız.  
.....  
.....  
.....
3. Edmond Dantès'in Monte Cristo Kontu kimliđiyle yıllar sonra If Şatosu'na geri dönmesinin  
gerekçeleri neler olabilir? Düşüncelerinizi aşıđıya yazınız.  
.....  
.....  
.....
4. Edmond Dantès'in özgür ve zengin olmasına rağmen geçmişte kendine yapılanları ortaya çı-  
karmak istemesinin nedenleri neler olabilir? Düşüncelerinizi sözlü olarak ifade ediniz.
5. Dinlediđiniz/izlediđiniz metinlerde olayların geçtiđi zaman ve mekânın özelliklerini yazınız.  
.....  
.....  
.....
6. Edmond Dantès'in mekânlarla kurduđu duygusal bađlar, onun yaşam serüveninde nasıl bir rol  
oynamıştır? Cevabınızı örneklerle yazınız.  
.....  
.....  
.....
7. Dinlediđiniz/izlediđiniz metinlerde kullanılan bakış açısını belirleyiniz. Bakış açısının, olayla-  
rın nesnelliliđine ve okurun hikâyeyi yorumlamasına yaptıđı katkısı yazınız.  
.....  
.....  
.....

**8-12. soruları aşağıdaki roman özeti ve romandan alınan parçaya göre cevaplayınız.****GÖNÜL HANIM****Romanın Özeti**

Üsteğmen Mehmet Tolun, Birinci Dünya Savaşı'nın başında Ruslara esir düşmüş bir Türk subayıdır. Çeşitli bölgelerde esir tutulduktan sonra Sibiryaya nakledilir. 1917 yılının Eylül ayında esirlerin ihtiyaçlarını almak için kasabaya gider. Kasabada Ural-Altay dilleri ve milletleri ile ilgili bazı kitaplar alıp bir lokantaya oturur ve kitapları incelemeye başlar. Lokantada iki Tatar genciyle tanışır. Ali Bahadır Kaplanoğlu, ticaretle uğraşan zengin bir aileye mensuptur. Kız kardeşi Gönül Hanım Kaplanoğlu ise Paris Üniversitesi Edebiyat Fakültesinden mezun kültürlü bir kızdır. Bir süre Türk kültürü ve tarihinden, Türk tarihi ve eserlerine yabancıların ilgi duyduğundan, Türk ilim insanlarının bu eserlere ilgi göstermediğinden söz ederler. Gönül Hanım'ın önerisiyle Orhun Abideleri'ni görmek ve incelemek için bir gezi düzenlemeyi kararlaştırırlar. Bu geziye katılabilmeleri için Mehmet Tolun ve Macar Teğmen Bela Zichy'ye (Ziçi) birer pasaport ayarlanır.

Dört arkadaş Orhun Abideleri'ne doğru yola çıkarlar. Yolun bir bölümünü trenle, bir bölümünü arabayla, bir bölümünü ise at sırtında geçerler. Çeşitli yerlere uğradıktan sonra yol üzerindeki ilk Moğol kasabası olan Urta'da bir ay kalıp ihtiyaçlarını temin ederler.

Yolculuk sırasında Mehmet Tolun, Gönül Hanım'dan etkilenmeye başlar. Bir ara Gönül Hanım'ı arkadaşı Kont Zichy'den kıskanmaya başlar ancak seyahatin önemini düşünerek duygularını gizlemeye çalışır. Heyet yola devam ederek Uygurların Karabalgasun şehrine gelir. Burada Üç Dil Kitabeleri'ni yazıya geçirirler. Karabalgasun'dan sonra Orhun Abideleri'ne ulaşırlar. Abidelerin bakımını yaparlar. Radloff (Radlof) ve Thomsen'in (Tamsın) çevirilerindeki yanlışlıkları düzeltirler. Abidelerin çevresinde dikilmiş olan heykellerden birinin başını, yöredeki bir Moğol'dan satın alırlar.

Mehmet Tolun ve Gönül Hanım, Kül Tigin Abidesi'nin önünde bir törenle nişanlanırlar. Abidelerdeki işlerini tamamlayan heyet dönüş yolculuğuna başlar. Gönül Hanım Sibiryaya döner. Ali Bahadır, Mehmet Tolun ve Kont Zichy'ye İran'a kadar eşlik eder. Kont ve Mehmet Tolun, İran üzerinden İstanbul'a döner. Abidelerin kopyalarını ve heykel başını Müze-i Hümayuna teslim ederler.

Rusya'daki Bolşevik İhtilali'nden kaçan Gönül Hanım ve ailesi İstanbul'a gelir. Mehmet Tolun'la Gönül Hanım evlenir. Mehmet Tolun seyahatini yayımlar, Gönül Hanım ise Türk ve Tatar kızlarının eğitim göreceği öğretmen okulu açmak için girişimlere başlar.

**Romandan Alınan Bölüm**

10 Temmuz

Tanyeri ağarırken çadırlarımızı söktük. Bir saat sonra Orhun Irmağı'nın sağ tarafındaki yokuşa tırmanıyorduk. Tepeden kuşbakışı ile karşımızdaki yayla, baş döndürecek derecede geniş görünüyordu.

Sarı ve kırmızı renkte kuru ot, kum ve taşların ortasında Orhun Nehri kıvrılmış, uyuyan bir ejder gibi hareketsiz duruyordu. Yardan tekrar inmeğe başladık. Önümüzdeki küçük göllerde, bataklıktan çıkan milyonlarca sinekler gözlerimize girmeye ve atlarımızı huylandırmaya başladı.

Gülünç bir facia...

Gönül Hanım, kılavuzumuz Mengüberdi ile beraber bizden birkaç yüz adım ilerideydi. Arkasında Kont ile ben hayvanlarımızı yavaş yavaş sürüyorduk. Bizim arkamızdan, Ali Bahadır Bey, Sancay ve diğer hizmetçiler ile geliyordu...

Uzaktan bir feryattır koptu... Gönül Hanım'ın o pek yumuşak başlı atı, gemi azıya almış koşuyor; arkasında Mengüberdi atının önüne geçmek istiyor, bücür hayvanı ile bir türlü yetişemiyordu. Kont ve ben ani bir heyecanla atlarımızı mahmuzladık. Bu dakikadaki hislerimi tahlil edersem itirafa mecbur olurum ki, heyecan ve istekle atılmama sebep, Gönül'ün bir kaza geçirmesi tehlikesi kadar, Kontun benden evvel

o kızın kurtarılmasına yardımda başarı sağlaması korkusu idi. Gözüm dönmüş, atımla beraber kazaya uğrayan Gönül'e doğru uçmak istiyordum. Bir saniye içinde Kont gözden kayboldu. Arkama bakınca, hayvanıyla beraber bir batađa saplanmış gördüm. Hemen o anda ben de kendimi yerde buldum. Benim hayvanımın da ayakları bir yabancı sarmaşıđa dolaşmış ve yere kapanmıştı. Ayađımın biri üzengide, diđeri atın altında kalmıştı. Gökkubbe başıma çöküyor sandım. Kurtulmak için kumları tırmalıyor ve çabalıyordum. Kalbimi kemiren kıskançlık ve yarış hissiyle Kont'u gözetlemeyip, hedefim olan kurtarma vazifesine koşmuş olsaydım, önümdeki çalıları görecek, atımı ona göre idare edecek ve ben de düşmeyecektim.

Ali Bahadır Bey yan taraftan diđer hizmetçilerle koşarak Gönül'ün hayvanının önüne geçmiş, onu muhakkak bir tehlikeden kurtardıktan sonra daha korkunç bir durumda olan Kont'un imdadına yetişmişti. Ben de bu sırada yavaş yavaş atın altından sıyrılmış, çıkmıştım. Bir şey olmamıştı. Yalnız pantolonum yırtılmış ve dizkapađım berelenmişti. Vakanın en tuhaf tarafı Kontu çamurdan çıkarmaya uğraşanlar arasında Gönül Hanım'ın da bulunmasıydı. Kont Zichy, Gönül'ü kurtaracak iken, bu asil ve cömert kız onu kurtarıyordu. Talihin bu alayını daha sonra Bahadır Bey'in şakası tamamladı:

— Koca askerler, yaman süvari imişler! Ana vatani deđil, daha seyahat eden hemşireyi kurtaramadılar. Siz esir olmaya ezelden namzet imişsiniz.

Bu hükme can ve gönülden ikimizin de birden:

— Evet!.. deyişimiz vardı ki, bu takdir kelimesinin manasındaki zevk, işitilmeyince anlaşılmazdı.

Bundan sonra yolumuz daha taşlık bir vadiye uğradı. Yarım saat geçti. Pek uzaktan, dürbünlerimiz arasından bir siyah nokta belirdi. Her tarafta görmeye alıştıđımız saraylara rağmen, bu noktada, bize bunca zahmetleri göze aldirtan asıl hedefimiz, Orhun Abideleri harabelerinin olduđunu fark ettik. Bir saat önceki kazayı unutarak ellerimizi çırttık. Orhun Irmađı'nı geçtik. Taşlık arazide yükselen bir tepeyi aştık. Ve sular kararırken çadırlarımızı, ecdadımız Tukyü Türklerinin eski başkenti kenarına kurduk. Yolda geçirdiđimiz kaza ve heyecandan ötürü yorgunduk. Kül Tigin Abidesi ise iki yüz metre kadar bir mesafedeydi. Milletimizin bu on iki yüzyıldan beri mevcut ve dikili medeniyet şahidini, şanlı yazarının sözlerini görmek, dinlemek şiddetli isteđine kapıldık. Hizmetçilerimiz yemeklerimizi hazırlayıp, yataklarımızı yapıncaya kadar, bu millî hatırayı ziyaret etmeye karar verdik. Sanki kalbimizin çarpıntısı bizi ileriye doğru itiyor ve uçuruyordu.

Ali Bey:

— Ben hepinizden evvel varacađım, dedi ve koşmaya başladı.

Gönül Hanım alaylı bir kahkaha salıverdi:

— Gafiller! Ne koşuyorsunuz? Hepinizden daha pek çok önce, yirmi beş yıl önce burasını Ruslar keşfetmişler.

Nihayet öndekiler durdular. Gönül'ü başkan olarak en öne geçirdik; abidenin huzuruna yüređimiz çarparak, görünmeyen, fakat duyulan haşmet dolu bir huzura çıkar gibi, tazim ile vardık.

Ahmet Hikmet Müftüođlu  
**Gönül Hanım**

#### 8. *Gönül Hanım* adlı romanın konusunu ve ana fikrini yazınız.

Romanın konusu: .....

Romanın ana fikri: .....

#### 9. Aşađıdakilerden hangisi yazarın bu romanı yazma amacı olabilir?

- A) Okurların dikkatini Türk tarihine ve özellikle Orhun Abideleri'ne çekmek
- B) Esir düşen askerlerin yaşadığı zorlukları anlatarak savaşın yıkıcılıđını göstermek
- C) Gençlik yıllarında yaşadığı bir aşkı roman vasıtasıyla ölümsüz kılmaya çalışmak
- D) Orta Asya'ya yaptıđı bir geziyi ve burada elde ettiđi deneyimlerini okura sunmak
- E) Günlüklerini bir araya getirerek edebiyat dünyasına bir eser kazandırmaya çalışmak

10. Romanın özeti göz önünde bulundurulduğunda okuduđunuz bölüm, sizce romanın hangi bölümünden (serim, düđüm veya çözüm) alınmış olabilir? İşaretleyiniz ve düşüncelerinizi gerekçeleriyle yazınız.

Romanın Bölümü		
Serim	Düđüm	Çözüm

---



---



---



---



---

11. *Gönül Hanım* adlı romanın özet bölümü ile romandan alınan bölümü dil ve anlatım, üslup, yazılış amacı ve ana düşünce bakımından karşılaştırınız. Benzerlikleri ve farklılıkları yazınız.

Karşılaştırma Ölçütleri	Romanın Özeti - Romandan Alınan Bölüm	
	Benzerlikler	Farklılıklar
Dil ve anlatım		
Üslup		
Yazılış amacı		
Ana düşünce		

12. Yaptığınız karşılaştırmadan hareketle hangi metnin daha etkileyici olduğuna karar veriniz. Verdiğiniz kararı gerekçeleriyle birlikte yazınız.

---



---

### 13-15. soruları aşağıdaki metne göre cevaplayınız.

“Tatar genci, kendisini tanıttı:

— Ali Bahadır Kaplanof... Kız kardeşim, Gönül Hanım Kaplanof!

Subay sakın, fakat kendisinden emin bir asker tavrı ile cevap verdi:

— Niçin Kaplanof? Kaplanođlu demek daha uygun düşmez mi?

Ali Bahadır Bey tanışmanın ilk dakikasında, hiç beklemeden karşılaştığı bu itiraz üzerine biraz durdu ve yutkundü. Fakat kız kardeşi atıldı ve içtenlikle Tolun'un dilediđi cevabı verdi:

— Subay beyin hakkı var. Taklide, benzeşmeye sebep ne? Bizim de bir büyük milletimiz, tarihimiz, varlığımız yok mu? Baştan başa bütün Asya'yı, bir kısım Afrika'yı, Fransa sınırlarına kadar Avrupa'yı işgal eden bizim ırkımız olduğü hâlde bu asaleti ne çabuk gönlümüzden çıkardık? Biz benliğimizi tanımazsak, kimse bizi tanımaya tenezzül etmez. Başkasının artığını yiyen, elbisesini giyen saygıya layık deđildir... İşte ben kartımı düzeltiyorum!”

13. *Gönül Hanım* adlı romandan alınmış diyalogdan hareketle Gönül Hanım'ın karakter özelliklerini yazınız.

---



---





Dilin Zenginliđi temasında öğrendiklerinizi yansıtacak bir öğrenme günlüğü yazınız. Öğrenme yolculuğundaki deneyim ve öğrenmeleriniz ile bu süreçte yaşadığınız önemli anları bu alana not ediniz.

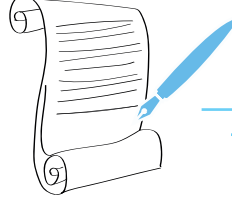

Bu temada öğrendiđiniz en ilginç bilgi neydi?



.....

.....

.....

.....

Bu temada öğrendiđiniz hangi bilgileri günlük hayatınızda kullanabilirsiniz?



.....

.....

.....

.....

Hangi konu hakkında daha fazla bilgi edinmek isterdiniz?



.....

.....

.....

.....

*Dilin Zenginliđi* temasına başlarken sahip olduđunuz duygu ve düşüncelerle tema sonundaki duygu ve düşünceleriniz arasında ne gibi deđişiklikler oldu?



.....

.....

.....

.....

## Kaynakça

- Ağaoğlu, A. (2002). *Üç Beş Kişi*. İstanbul: Yapı Kredi Yayınları.
- Ağaoğlu, S. (1969). *Serbest Fırka Hatıraları*. İstanbul: Baha Matbaası.
- Akbal, O. (1990). *Bizans Definesi*. İstanbul: Can Yayınları.
- Akkuş, M. (2018). *Nefi Divanı*. Ankara: Kültür ve Turizm Bakanlığı Yayınları.
- Aktaş, Ş. (2015). *Şiir Tahlilleri*. Ankara: Akçağ Yayınları.
- Aktaş, Ş., O. Gündüz (2020). *Yazılı ve Sözlü Anlatım*. Ankara: Akçağ Yayınları.
- Akyüz, K. (1986). *Batı Tesirinde Türk Şiiri Antolojisi*. İstanbul: İnkılap Kitabevi.
- Albayrak, N. (2001). *Ruhsatî*. İstanbul: Timaş Yayınları.
- Albayrak, N. (1998). *Gevheri*. İstanbul: Timaş Yayınları.
- Ali, S. (1994). *Sabahattin Ali-Bütün Öyküleri 2*. İstanbul: Yapı Kredi Yayınları.
- Asya, A. N. (2018). *Bir Bayrak Rüzgâr Bekliyor*. Ankara: Ötüken Yayınları.
- Âşık Veysel (2001). *Dostlar Beni Hatırlasın*. İstanbul: İnkılap Yayınları.
- Ataç, N. (2005). *Günce 1953-1955*. İstanbul: Yapı Kredi Yayınları.
- Atay, F.R. (1970). *Gezerek Gördüklerim*. İstanbul: Millî Eğitim Basımevi.
- Bakırcıoğlu, N. Z. (2000). *Güldeste 2*. İstanbul: Ötüken Neşriyat.
- Bakırcıoğlu, N. Z. (2015). *20. Yüzyıl Türk Şiirinden Seçmeler Güldeste*. İstanbul: Ötüken Neşriyat.
- Banarlı, N. S. (2014). *Türkçenin Sırları*. İstanbul: Kubbealtı Dizgi Merkezi.
- Behramoğlu, A. (2001). *Büyük Türk Şiiri Antolojisi 1*. İstanbul: Sosyal Yayınlar.
- Behramoğlu, A. (2001). *Büyük Türk Şiiri Antolojisi 2*. İstanbul: Sosyal Yayınlar.
- Berfe, S. (1999). *Kalfa*. İstanbul: Yapı Kredi Yayınları.
- Beyatlı, K. Y. (2008). *Kendi Gök Kubbemiz*. Ankara: Timaş Yayınları.
- Cebeci, D. (2021). *Türkiyem Bütün Şiirleri*. Ankara: Panama Yayıncılık.
- Cemiloğlu, M. (2001). *Anadilimiz Türkçe*. Türk Yurdu, 21(83), 162-163.
- Çağbayır, Y. (2000). *İstiklâl Marşı'nın Tahlili*. Ankara: Türkiye Diyanet Vakfı Yayınları.
- Çamlıbel, N. F. (2004). *Han Duvarları*. İstanbul: Eflatun Yayıncılık.
- Çelik, A. (2008). *Türk Halk Şiiri Antolojisi*. İstanbul: Timaş Yayınları.
- Çelik, E. (2001). *Anadilimiz Türkçe*. Türk Yurdu, 21(105), 162-163.
- Çetin, M. (2003). *İstiklâl Marşı ve Mehmet Akif Ersoy*. Ankara: T. C. Kültür Bak. GSGM Yayınları.
- Çetişli, İ. (2004). *Metin Tahlillerine Giriş 1*. Ankara: Akçağ Yayınları.
- Çetişli, İ. (2004). *Metin Tahlillerine Giriş 2*. Ankara: Akçağ Yayınları.
- Çetişli, İ. (2010). *Metin Tahlillerine Giriş-Şiir*. Ankara: Akçağ Yayınları.
- Dilçin, C. (1995). *Örneklerle Türk Şiir Bilgisi*. Ankara: Levent Ofset Matbaacılık.
- Dumas, A. (2021). *Monte Cristo Kontu II* (çev. Volkan Yalçıntoklu). İstanbul: Türkiye İş Bankası Kültür Yayınları.
- Elçin, Ş. (1990). *Yurt Duyguları* (Antoloji). Ankara: Türk Kültürünü Araştırma Enstitüsü Yayınları.
- Elçin, Ş. (2004). *Halk Edebiyatına Giriş*. Ankara: Akçağ Basım Yayım.
- Ersoy, M. A. (2021). *Safahat*. Ankara: TBMM Yayını.
- Esen, A. Ş. (2016). *Anadolu Aşıkları-I*. İstanbul: Türkiye İş Bankası Yayınları.
- Esendal, M.Ş. (2016). *Mendil Altında*. Ankara: Bilgi Yayınevi.
- Evliya Çelebi, (2007). *Evliya Çelebi Seyahatnamesinden Seçmeler*. Ankara: Elips Kitap.
- Fuat, M. (1993). *Türk Yazınından Seçilmiş Eleştiri Yazıları*. İstanbul: Adam Yayınları.
- Gedikli, Y. (1990). *Şehriyar ve Bütün Türkçe Şiirleri*. İstanbul.
- Gorki, M. (2013). *Çocukluğum*. İstanbul: Can Yayınları.
- Güney, E. C. (1987). *Halk Şiiri Antolojisi*. İstanbul: Varlık Yayınları.
- Güntekin, R. N. (2014). *Çalikuşu*. İstanbul: İnkılâp Yayınları.



- Güzel, R. (2013). *Yunus Emre Divanı*. Çelik Yayınevi.
- Halikarnas Balıkcısı. (1983). *Mavi Sürgün*. İstanbul: Bilgi Yayınevi.
- İnan, A. (2019). *Atatürk Hakkında Hatıralar ve Belgeler*. İstanbul: Türkiye İş Bankası Kültür Yayınları.
- Kamu, K. (2015). *Bingöl Çobanları*. İstanbul: Ötüken Neşriyat.
- Kaplan, M. (1994). *Şiir Tahlilleri*. Dergâh Yayınları.
- Kaplan, M. (1998). *Kültür ve Dil*. Dergâh Yayınları.
- Kaplan, M. (2003). *Hikâye Tahlilleri*. Dergâh Yayınları.
- Karaer, M. N. (1988). *Karacaoğlan*. Ankara: Kültür ve Turizm Bakanlığı.
- Karakoç, A. (1980). *Vur Emri*. Ankara: Töre Devlet Yayınevi.
- Karakoç, A. (2021). *Bütün Şiirleri-1 Vur Emri*. Ankara: Altınordu Yayınları.
- Karay, R. H. (2000). *Gurbet Hikâyeleri*. İnkılâp Kitabevi.
- Kasır, H. A. (1999). *Erzurum Şairleri*. İstanbul: Dergâh Yayınları.
- Kavruk, H. (2001). *Şeyhülislam Yahya Divanı*. Kütüphaneler ve Yayınlar Genel Müdürlüğü.
- Kemal, O. (1996). *Grev*. İstanbul: Tekin Yayınevi.
- Kemal, O. (2002). *Önce Ekmek*. İstanbul: Yaylacık Matbaası.
- Kılınç, A. (2021). *Fuzulî Divanı*. İstanbul: Türkiye Yazma Eserler Kurumu Başkanlığı Yayınları.
- Kısakürek N. F. (2000). *Çile Bütün Şiirleri*. İstanbul: Büyük Doğu Yayınları.
- Kısakürek, N. F. (2016). *Çile*. İstanbul: Büyük Doğu Yayınları.
- Millî Eğitim Bakanlığı Talim ve Terbiye Kurulu (2024). Türk Dili ve Edebiyatı Dersi Öğretim Programı (Hazırlık, 9, 10, 11 ve 12. Sınıflar). Ankara.
- Millî Eğitim Bakanlığı Talim ve Terbiye Kurulu (2024). *Türkiye Yüzyılı Maarif Modeli Öğretim Programları Ortak Metni*. Ankara.
- Montaigne (2016). *Denemeler* (çev. Hatice Maya Yıldız). İstanbul: Anonim Yayıncılık.
- Moran, B. (2001). *Türk Romanına Eleştirel Bir Bakış*. İstanbul: İletişim Yayınları.
- Müftüoğlu, A. H. (2011). *Gönül Hanım*. Ankara: Akçağ Yayınları.
- Naci, F. (1994). *40 Yılda 40 Roman*. İstanbul: Oğlak Yayıncılık.
- Oğuzcan, Ü. Y. (2007). *Şiir Denizi 2*. İstanbul: Everest Yayınları.
- Okay, O. (1987). *Necip Fazıl Kısakürek*. Ankara: Kültür ve Turizm Bakanlığı Yayınları.
- Okay, O. (1987). *Şiir Sanatı Dersleri*. Erzurum: Atatürk Üniversitesi Fen-Edebiyat Fakültesi Yayını.
- Orhon, O. S. (2008). *Veda*. İstanbul: Everest Yayınları.
- Ortaç, Y. Z. (2020). *Bizim Yokuş*. İstanbul: İnkılâp Kitabevi.
- Osman, Z. (2014). *Mesut İnsanlar Fotoğrafhanesi*. İstanbul: Can Yayınları.
- Ömer Seyfettin (2015). *Bütün Hikâyeleri*. İstanbul: Yapı Kredi Yayınları.
- Ömer Seyfettin (2022). *Yüksek Ökçeler (Seçme Hikâyeler)*. İstanbul: Kırmızı Kedi Yayınevi.
- Öneş, M. (1996). *Şair/Şiir Yazıları*. İstanbul: Oğlak Yayınları.
- Özçelik, F. O. (1951). M.Ş.E. İle İki Saat. *Hisar*, 1(19), 10-17.
- Özçelik, R. (2014). *Yunus Emre*. İstanbul: Boğaziçi Yayınları.
- Özdenören, R. (2014). *Yazı, İmge ve Gerçeklik*. İstanbul: İz Yayıncılık.
- Özdenören, R. (2009). *Ruhun Malzemeleri*. İstanbul: İz Yayıncılık.
- Öztürk, İ. (2023). *Kerem ile Aslı*. İstanbul: Türkiye İş Bankası Kültür Yayınları.
- Özyürek, R. (2016). Kıbrıslı Özgürlük Şairi Özker Yaşın'ın Şiirleri ve Başarısı Üzerine Bir Araştırma. *Kıbrıs Türk Edebiyatı ve Edebiyatçıları* (257-262). Ankara: Başkent Klîşe ve Matbaacılık.

- Parlatır, İ. , Enginün, İ. vd. (1999). *Güzel Yazılar Romanlar*. Ankara: Türk Dil Kurumu Yayınları.
- Parlatır, İ. , Enginün, İ. vd. (2007). *Güzel Yazılar Gezi- Hatıra*. Ankara: Türk Dil Kurumu Yayınları.
- Parlatır, İ., Enginün, İ. vd. (2016). *Güzel Yazılar Hikayeler 1*. Ankara: Türk Dil Kurumu Yayınları.
- Parlatır, İ., Enginün, İ. vd. (2016). *Güzel Yazılar Hikayeler 2*. Ankara: Türk Dil Kurumu Yayınları.
- Rado, Ş. (2014). *Eşref Saat*. İstanbul: Bilge Kültür Sanat.
- Sakaoğlu, S. (1989). *Türk Dili Türk Şiiri Özel Sayısı III* (Halk Şiiri). Sayı 445-450.
- Sâmanoğlu, G. (19880). *Cahit Sıtkı Tarancı*. Ankara: Kültür ve Turizm Bakanlığı Yayınları.
- Sayar, A. (1970). *Yılkı Atı*. İstanbul: Ötüken Yayıncılık.
- Süreya, C. (2018). *Üstü Kalsın*. İstanbul: Yapı Kredi Yayınları.
- Şahâbeddin, C. (2020). *Hac Yolunda*. İstanbul: Karbon Kitaplar.
- Tanpınar, A. H. (2001). *Beş Şehir*. İstanbul: Yapı Kredi Yayınları.
- Tarancı, C. S. (1988). *Karasevda*. Ankara: Kültür ve Turizm Bakanlığı.
- Tarancı, C. S. (2023). *Otuz Beş Yaş*. İstanbul: Can Yayınları.
- Tarlan, A. N. (1945). *Hayali Bey Divanı*. İstanbul: Bürhaneddin Erenler Matbaası.
- Tekin, M. (2010). *Roman Sanatı*. İstanbul: Ötüken Yayınları.
- Uşaklıgil, H. Z. (1969). *Kırk Yıl*. İstanbul: İnkılâp ve Aka Kitabevleri.
- Uygur, N. (1977). *İnsan Açısından Edebiyat*. İstanbul: İstanbul Üniversitesi Edebiyat Fakültesi Yayınları.
- Ünlü, M. (1992). *Örneklerle Edebiyat Bilgileri*. İstanbul: Cem Yayınevi.
- Veli, O. (1996). *Bütün Şiirleri*. İstanbul: Adam Yayınları.
- Yalçın, A. (2004). *Anadolu Ezgisi*. Ankara: Akçağ Yayınları.
- Yalçın, H. C. (1975). *Edebiyat Anıları*. İstanbul: Türkiye İş Bankası Kültür Yayınları.
- Zorlutuna, H. N. (2004). *Bir Devrin Romanı*. İstanbul: Leyla ile Mecnun Yayıncılık.
- Zweig, S. (2005). Herkesin Dostu. A. Özalp, M. Sönmez, İ. Yarış (Ed.), *Dünya Edebiyatından Seçme Öyküler* içinde (s. 225-230), İstanbul: KKM Yayınları.

Kaynakça atıf sistemi, "APA 6 Yazım Kuralları ve Kaynak Gösterme" biçimine göre düzenlenmiştir.

Cevap Anahtarı



Görsel, genel ağ ve e-içerik kaynakçası



